

This page is for printing and document  
formatting specifications only.  
**THIS PAGE DOES NOT PRINT.**

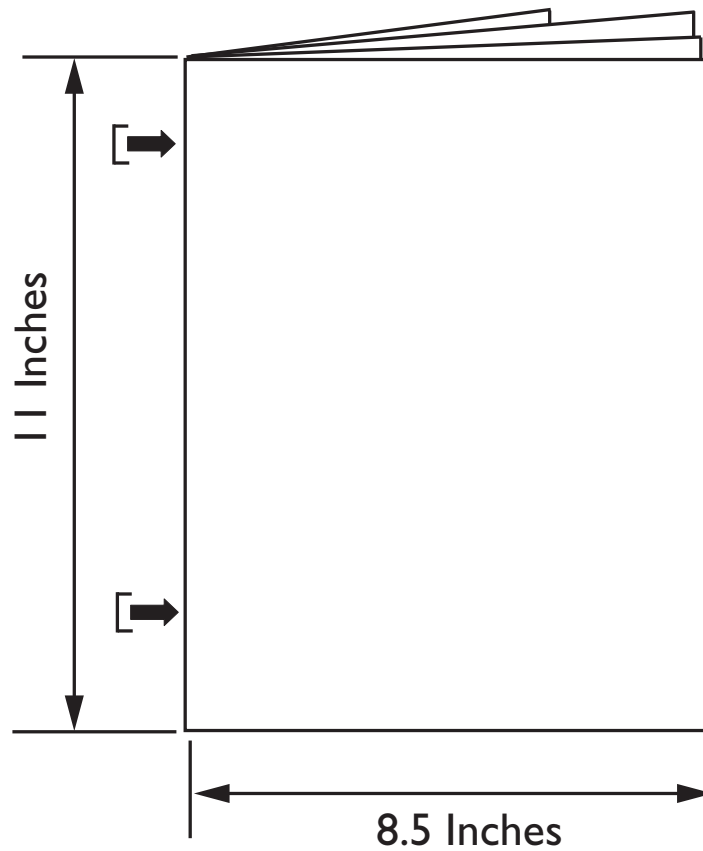

**DO NOT** scale the artwork for printing.  
It has been scaled for proper scaling of parts.

Revisions.

A. Released for Production. 6.23.2025. JAN.



---

The Sova Company™  
5216 Portside Dr, Medina OH 44256 USA • PH: +1 234.400.0707  
www.ChooseSova.com

---

# Origin Horizontal Recessed With Stainless Steel Flange

## 10HR0001

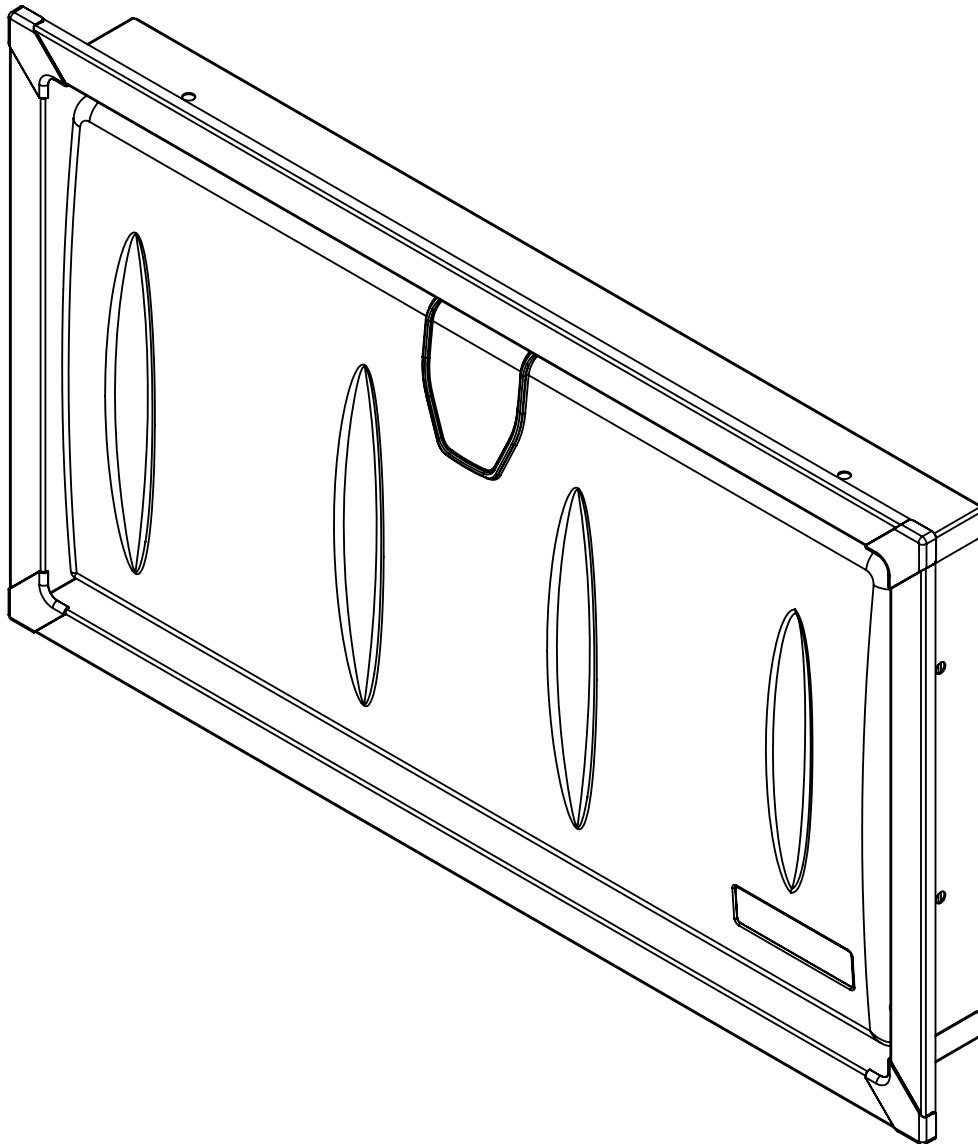

AB20573A

# IMPORTANT. RETAIN FOR FUTURE REFERENCE. READ CAREFULLY.

## ⚠ WARNING

- Failure to follow these warnings and the installation instructions could result in serious injury or death.
- Read all instructions before installing diaper changing station. Keep these instructions. DO NOT discard.
- This changer has six (6) recess mounting holes.
- The diaper changing station is no stronger than the anchors or walls to which they are attached and, therefore, MUST be firmly secured in order to support the weight they are intended to support. It is recommended that this unit be installed in a recessed fashion. If surface mounting, contact an architect, building contractor, or Professional Engineer for proper installation and hardware. Contact an architect or building contractor if any questions.
- Child should never be left unattended.
- Avoid serious injury from falling or sliding out. Always use restraint system.
- Adding excessive weight such as parcels, packages, or accessories to the unit or to the bag hooks that exceed the total weight limit of 50 pounds (22.7 kg) may cause the unit to be unstable or may cause a hazardous unstable condition to exist.

## OPERATION

- Rotate base downward. Place child on top of the changing surface. Use restraint system as described below. After child has been changed, remove restraint system and rotate base back up against the wall.

## USE OF RESTRAINT SYSTEM

- Place child so restraint strap is located at abdomen. Rotate top of buckle upward and insert strap in buckle. Pull strap through buckle until snug against child. Rotate top of buckle downward to lock the strap into place. Slide red locking tab over top of the buckle (Fig. a). Reverse steps to loosen strap.

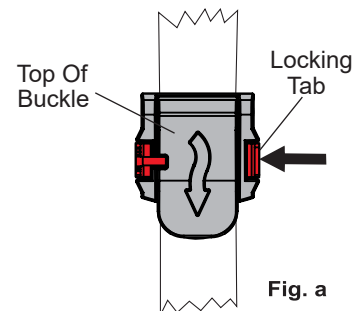

## MAINTENANCE AND CLEANING

- Check all hardware and components monthly or as required to ensure hardware is tight and there are no missing or damaged components. Take unit out of service if any component is missing or damaged and contact customer service to order replacement parts. Do not substitute parts. For replacement parts, contact customer service at +1-234-400-0707.
- Clean by using a damp cloth with mild soap or mild multi-purpose cleaner. Do not use any strong chemical cleaners or cleaning agents that may be hazardous to children.

### A.D.A Compliance:

306.3 Knee Clearance  
307.2 Maximum Protruding Objects  
308.2 Forward Reach  
308.3 Side Reach  
309.4 Operation  
902.3 Work Surface



Compliant when properly installed

5216 Portside Dr.  
Medina Ohio 44256 USA  
Telephone: +1 234.400.0707  
www.ChooseSova.com

IMPORTED BY:  
The Sova Company™  
30 Casebridge Court  
Scarborough, ON M1B 3M5 CAN  
+1 234.400.0707

# TOOLS REQUIRED

**IMPORTANT:** Steel stud or block wall construction requires additional hardware. Please contact a professional contractor or architect for assistance in determining suitable hardware.

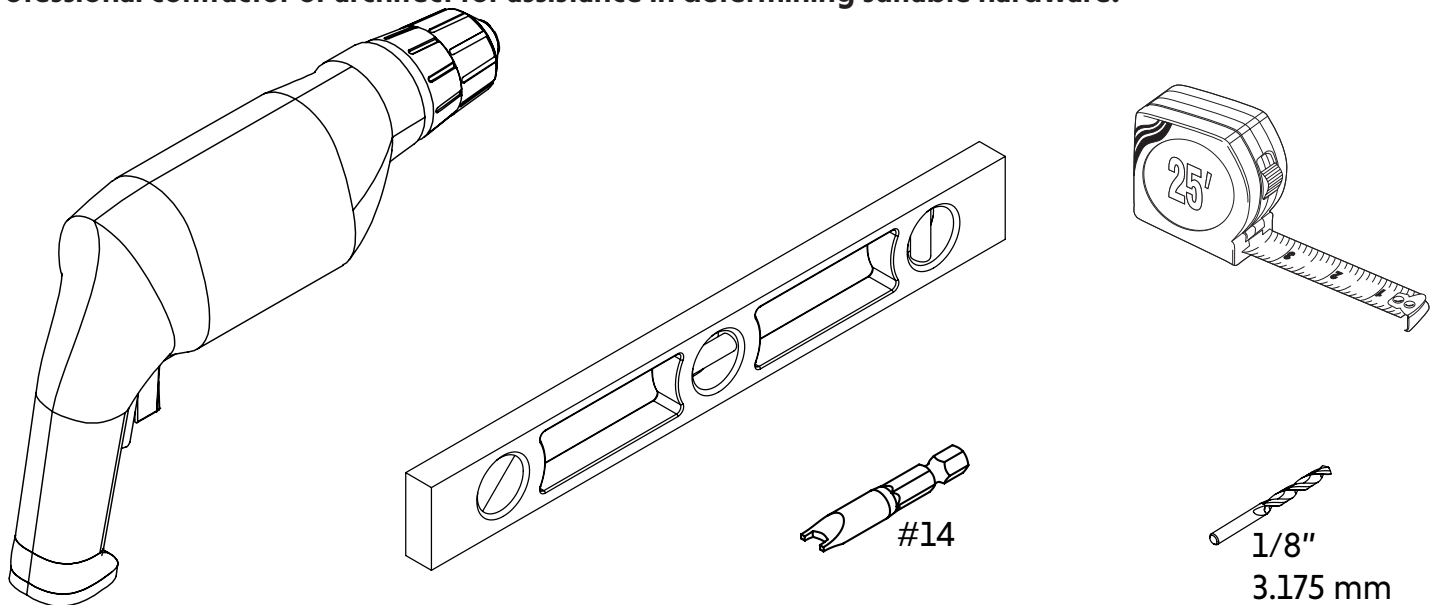

AB20573\_G1

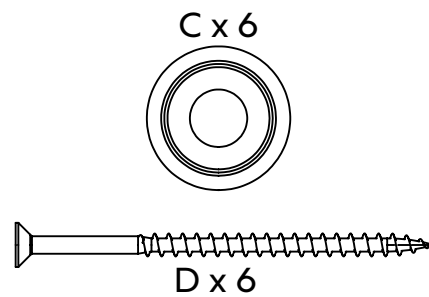
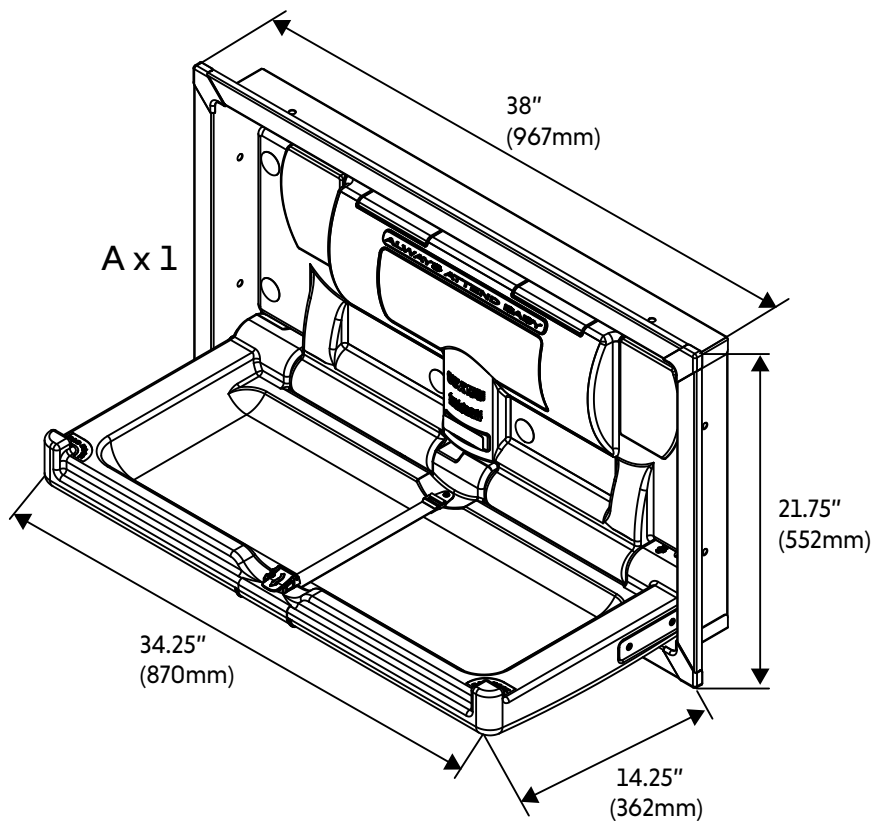

AB20573\_G4

1

**IMPORTANT: Wood double stud blocking is necessary. Please contact an architect or structural engineer to ensure the wall can support the forces that this unit will exert on the wall and complies with building codes.**

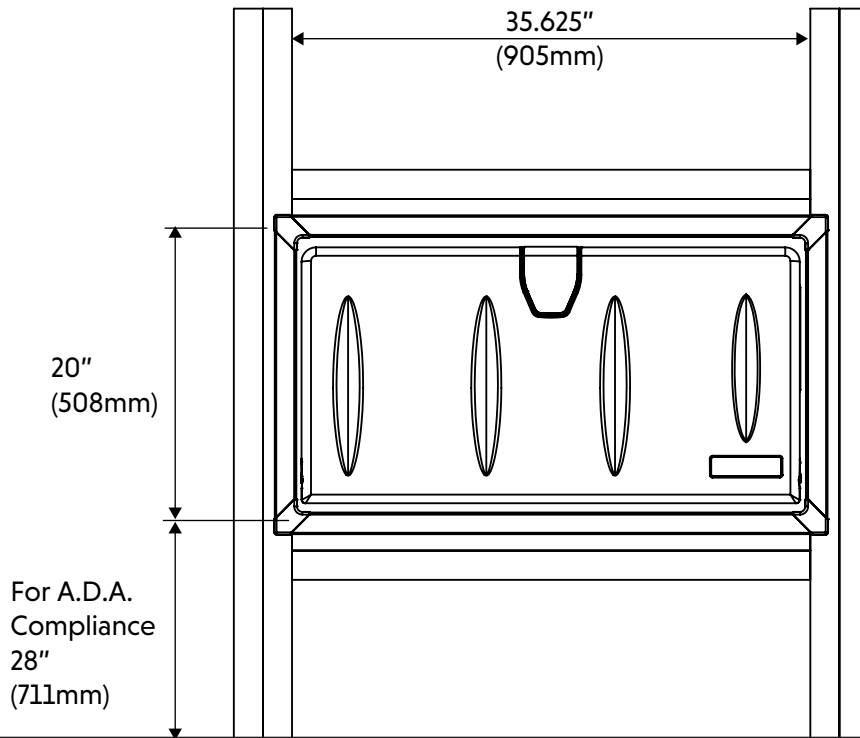

AB20573\_G6

2

**Using a #14 Spanner Bit, remove the plastic plugs, spanner bolt, washer and tray unit from the stainless steel back panel. Save hardware for future reinstallation.**

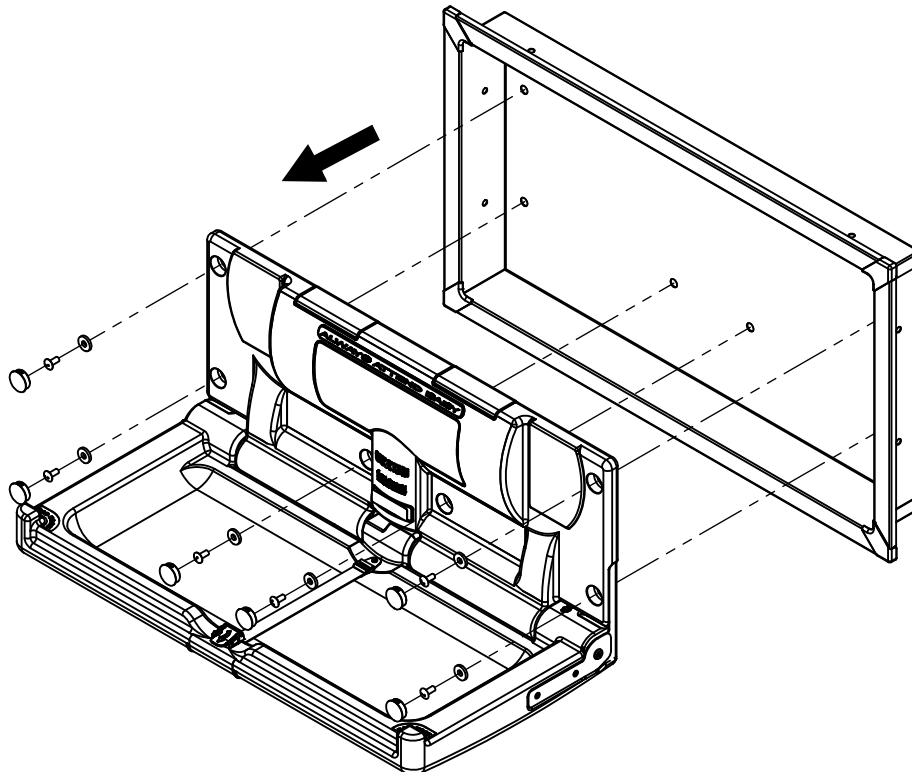

AB20573\_G15

4

3

**HINT: This may require 2 additional people to help hold changer in position while you are marking the locations.**

A x 1

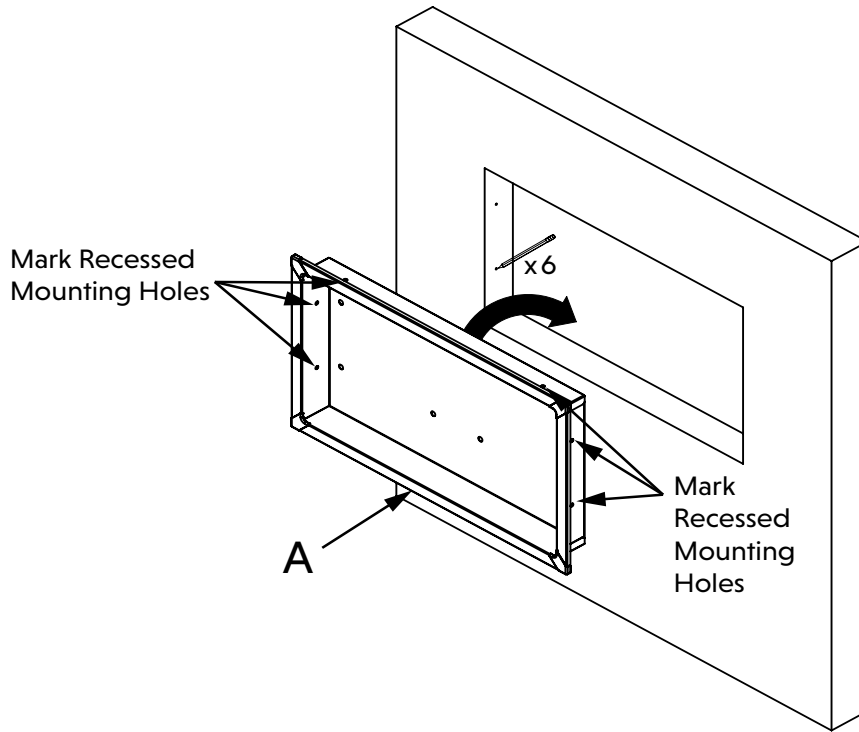

AB20573\_G7

4

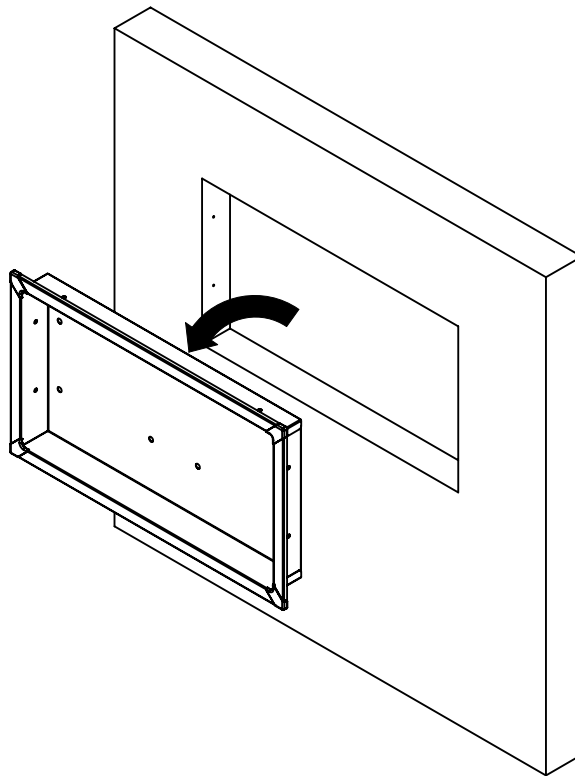

AB20573\_G13

5

5

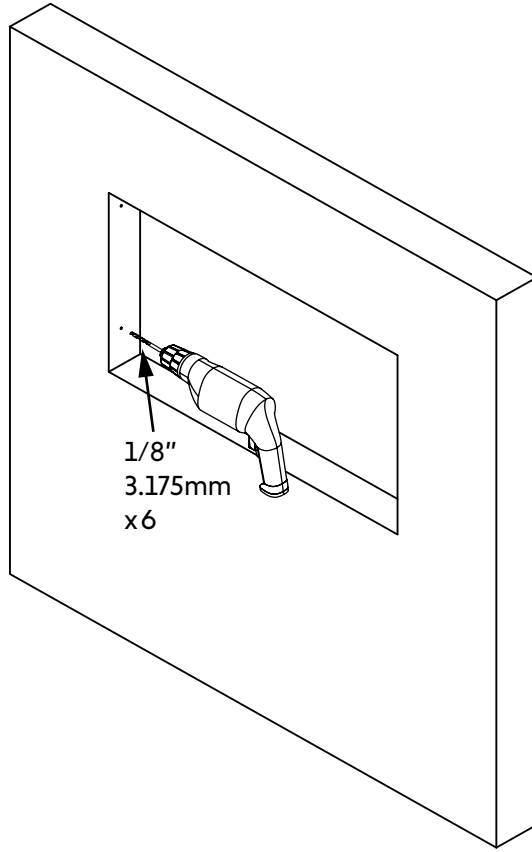

AB20564\_G15

6

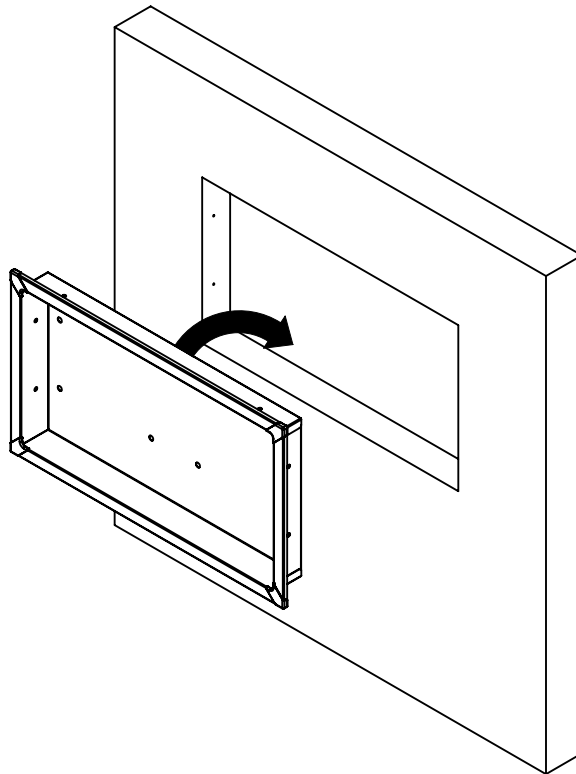

AB20573\_G16

6

A x 1

C x 6

D x 6

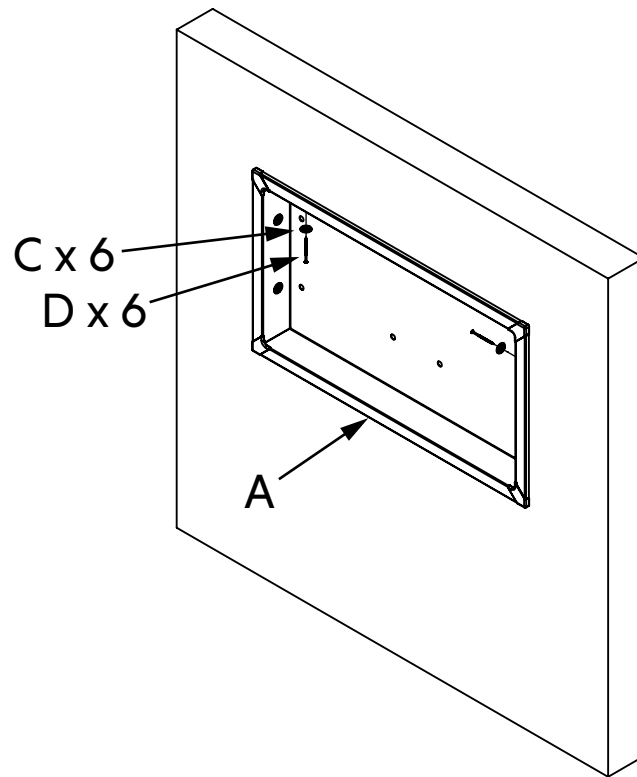

**IMPORTANT:** Ensure all six (6) fasteners are tight.

AB20573\_G8

Using the hardware from Step 2, reassemble the tray unit to the stainless steel back panel using the spanner bolts and washers. Once reattached, use plugs to cover the bolts and washers.

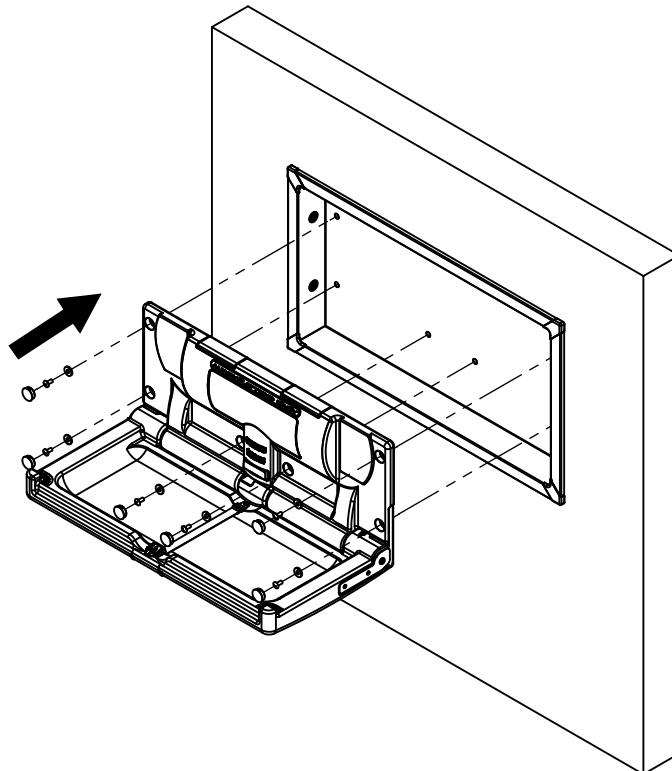

AB20573\_G17

# WALL PLACARD

B x 1

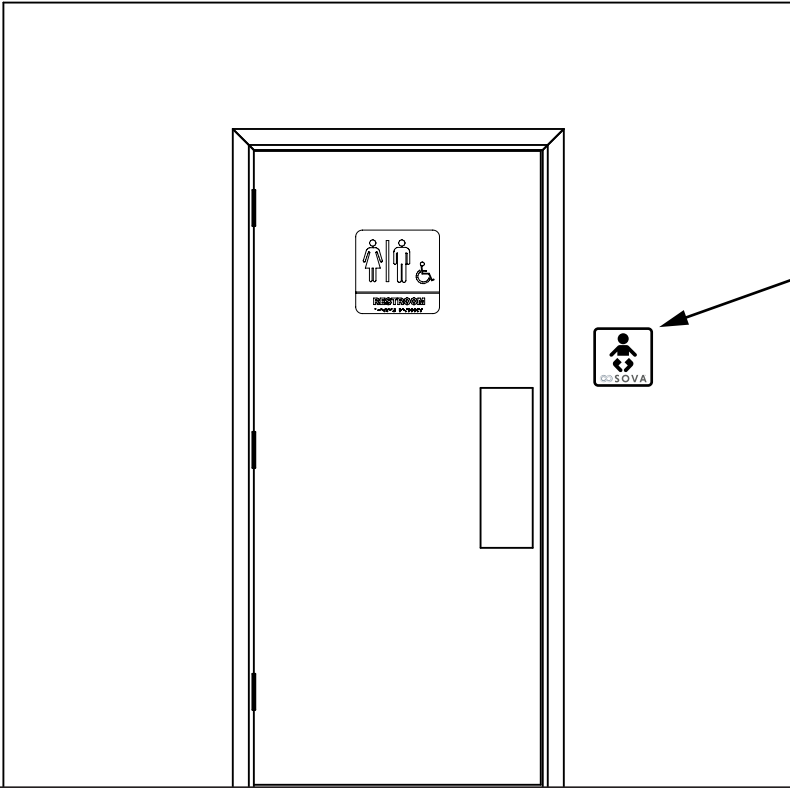

AB20573\_G5

# Receso Horizontal de Origen con Brida de Acero Inoxidable

## 10HR0001

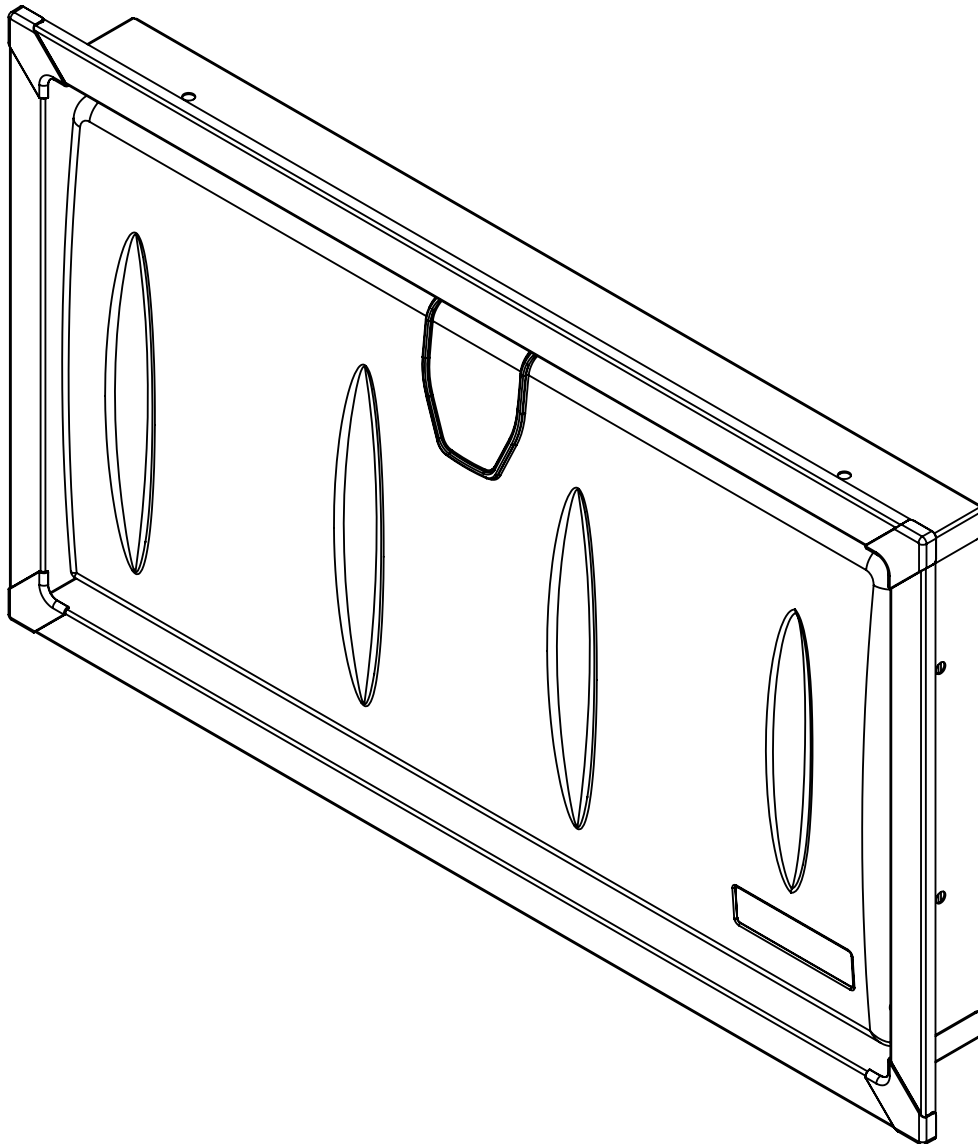

# IMPORTANTE. CONSERVAR PARA FUTURAS REFERENCIAS. LEE CUIDADOSAMENTE.

## ⚠ ADVERTENCIA

- El incumplimiento de estas advertencias y las instrucciones de instalación puede resultar en lesiones graves o muerte.
- Lea todas las instrucciones antes de instalar la estación de cambio de pañales. Conserve estas instrucciones. NO las deshaga.
- Este cambiador tiene seis (6) orificios de montaje empotrados.
- La estación de cambio de pañales no es más fuerte que los anclajes o paredes a los que está sujeta y, por lo tanto, DEBE estar firmemente asegurada para soportar el peso que está destinada a soportar. Se recomienda que esta unidad se instale de manera empotrada. Si se monta en la superficie, comuníquese con un arquitecto, contratista de construcción o ingeniero profesional para una instalación y hardware adecuados. Póngase en contacto con un arquitecto o contratista de construcción si tiene alguna pregunta.
- El niño nunca debe ser dejado sin supervisión.
- Evitar lesiones graves por caídas o deslizamientos. Siempre use el sistema de sujeción.
- Agregar peso excesivo, como paquetes, bultos o accesorios, a la unidad o a los ganchos de la bolsa que excedan el límite de peso total de 50 libras (22.7 kg) puede hacer que la unidad sea inestable o puede causar que exista una condición peligrosa de inestabilidad.

## OPERACIÓN

- Gire la base hacia abajo. Coloque al niño sobre el cambiador. Use el sistema de sujeción como se describe a continuación. Después de cambiar al niño, retire el sistema de sujeción y gire la base hacia la pared.

## USO DEL SISTEMA DE SUJECIÓN

- Coloque al niño de forma que la correa de sujeción quede a la altura del abdomen. Gire la parte superior de la hebilla hacia arriba e inserte la correa. Pase la correa por la hebilla hasta que quede ajustada contra el niño. Gire la parte superior de la hebilla hacia abajo para bloquear la correa. Deslice la pestaña roja de bloqueo sobre la parte superior de la hebilla (Fig. a). Invierta los pasos para aflojar la correa.

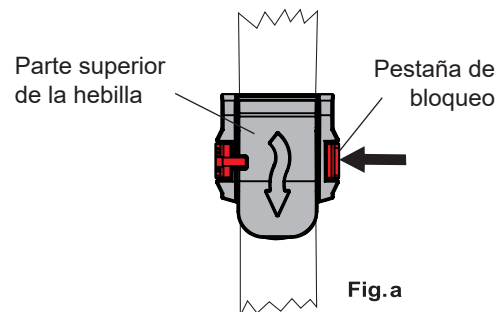

## MANTENIMIENTO Y LIMPIEZA

- Revise todo el hardware y los componentes mensualmente o según sea necesario para asegurarse de que el hardware esté ajustado y no haya componentes faltantes o dañados. Retire la unidad de servicio si falta o está dañado algún componente y comuníquese con el servicio al cliente para pedir piezas de repuesto. No sustituya piezas. Para piezas de repuesto, comuníquese con el servicio al cliente al +1-234-400-0707.
- Limpia utilizando un paño húmedo con jabón suave o un limpiador multiusos suave. No uses limpiadores químicos fuertes ni agentes de limpieza que puedan ser peligrosos para los niños.

Cumplimiento de la A.D.A.:

306.3 Despeje de la rodilla  
307.2 Objetos Protruyentes Máximos  
308.2 Alcance hacia adelante  
308.3 Alcance Lateral  
309.4 Operación  
902.3 Superficie de trabajo



5216 Portside Dr.  
Medina Ohio 44256 USA  
Teléfono: +1 234.400.0707  
www.ChooseSova.com

IMPORTADO POR:  
The Sova Company™  
30 Casebridge Court  
Scarborough, ON M1B 3M5 CAN  
+1 234.400.0707

Cumple con las normas cuando está correctamente instalado

# HERRAMIENTAS NECESARIAS

**IMPORTANTE:** La construcción con paredes de acero o bloques requiere hardware adicional. Por favor, contacta a un contratista o arquitecto profesional para obtener ayuda en la determinación del hardware adecuado.

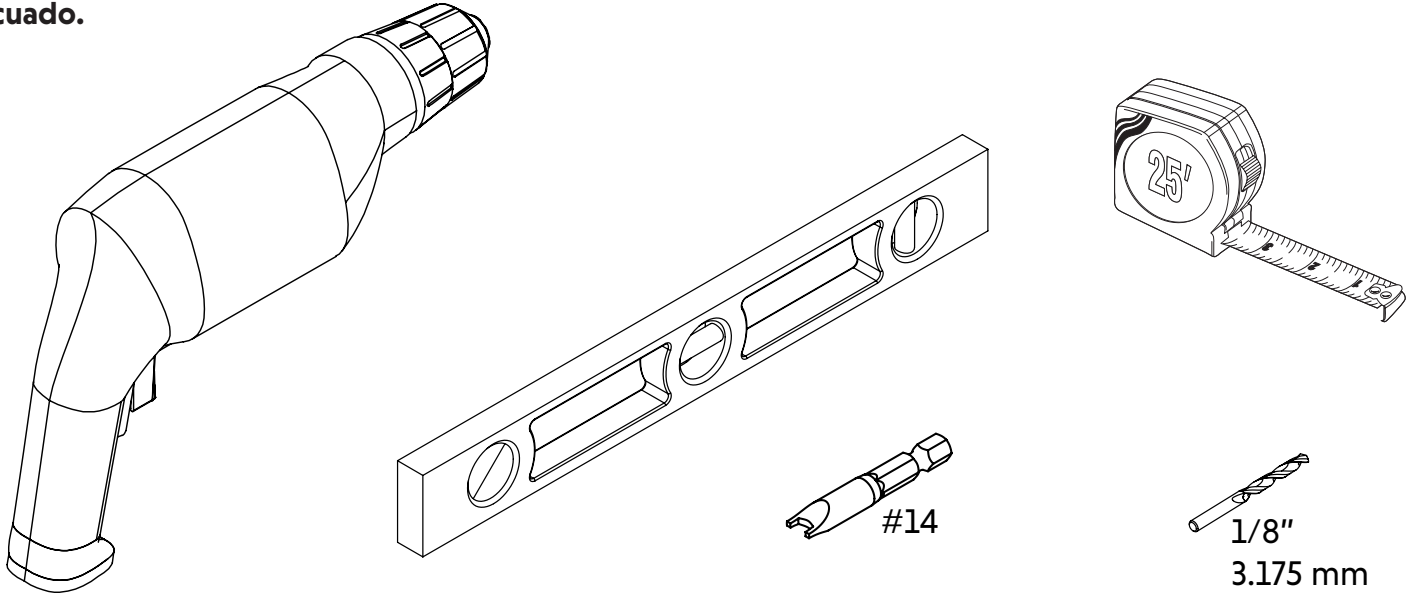

AB20573\_G1

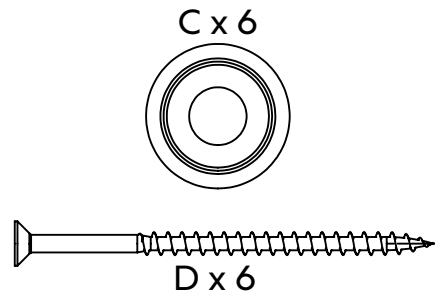
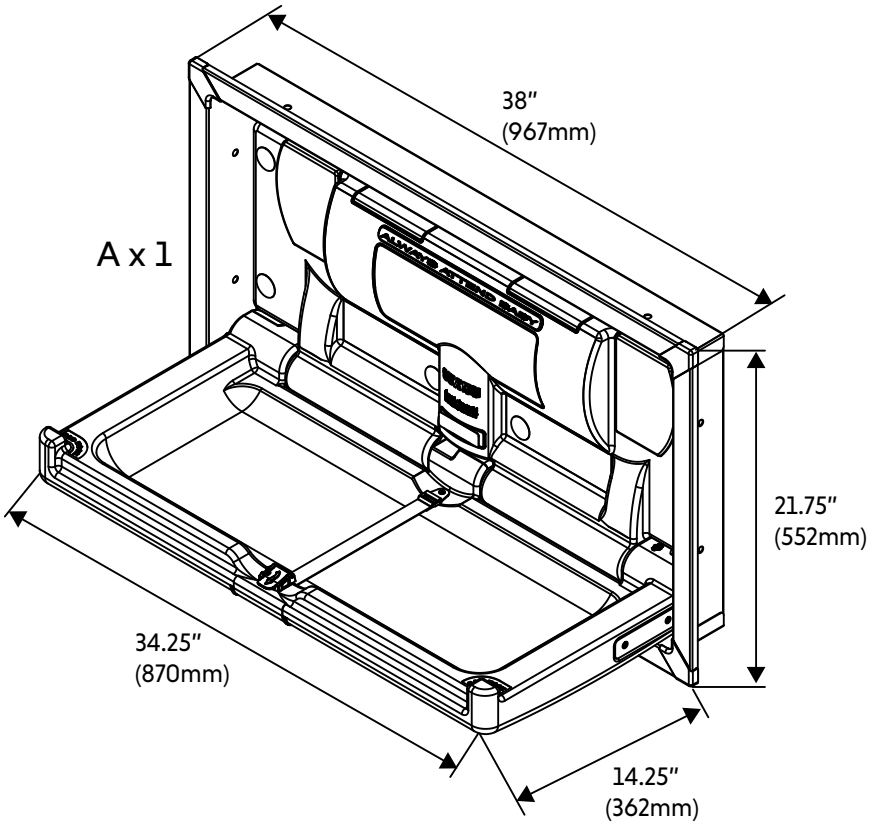

AB20573\_G4

1

**IMPORTANT : Un blocage en bois à double montant est nécessaire. Veuillez contacter un architecte ou un ingénieur structurel pour vous assurer que le mur peut supporter les forces que cette unité exercera sur le mur et qu'il respecte les codes du bâtiment.**

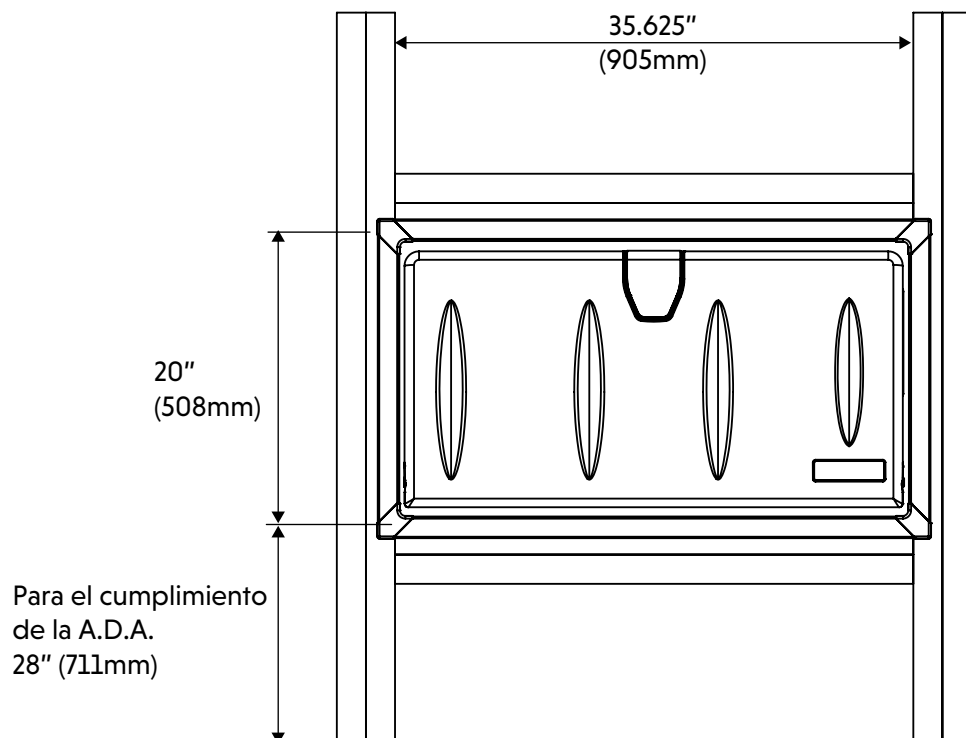

AB20573\_G6

2

**Con una llave inglesa del n.º 14, retire los tapones de plástico, el perno de la llave, la arandela y la bandeja del panel trasero de acero inoxidable. Guarde los herrajes para una futura reinstalación.**

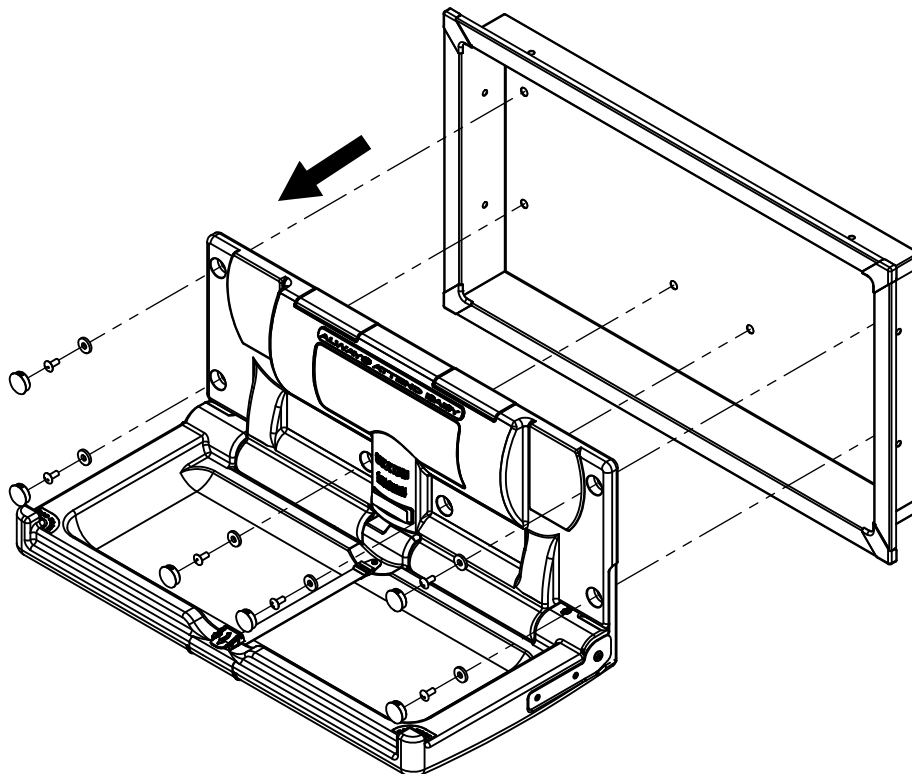

AB20573\_G15

3

**SUGERENCIA:** Esto puede requerir 2 personas adicionales para ayudar a mantener el cambiador en posición mientras marcas las ubicaciones.

A x 1

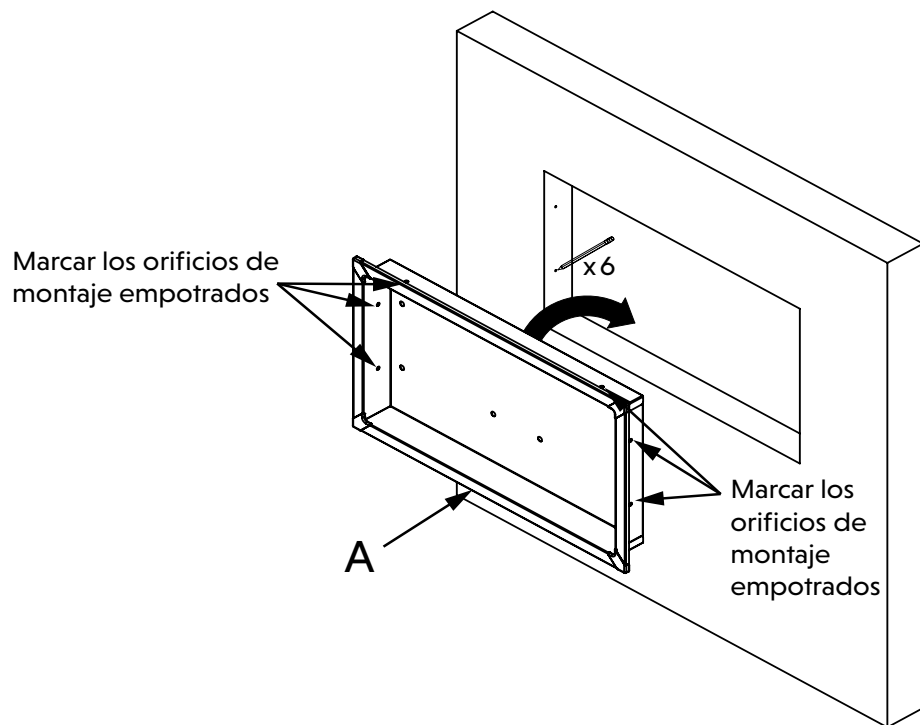

AB20573\_G7

4

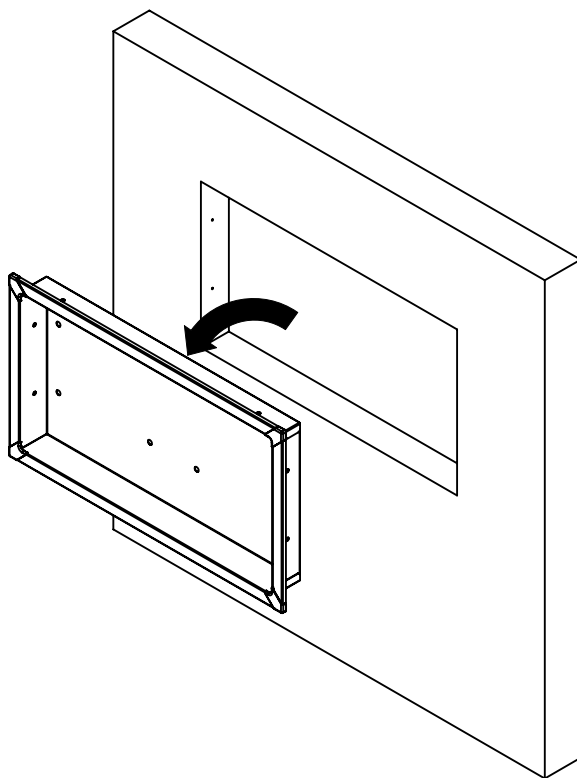

AB20573\_G13

5

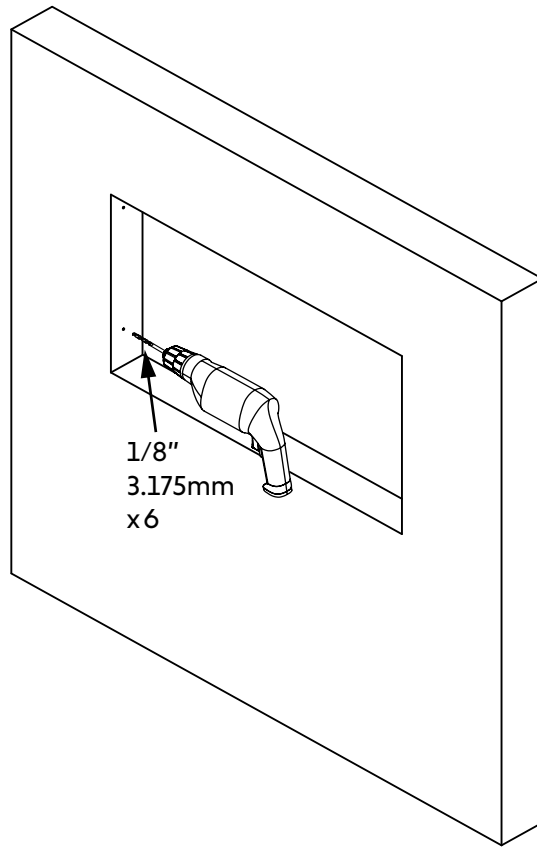

AB20564\_G15

6

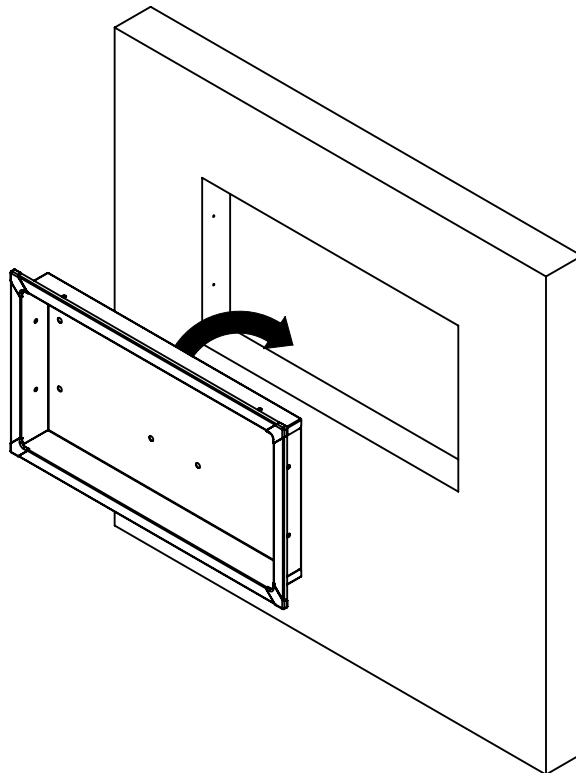

AB20573\_G16

7

A x 1
C x 6
D x 6

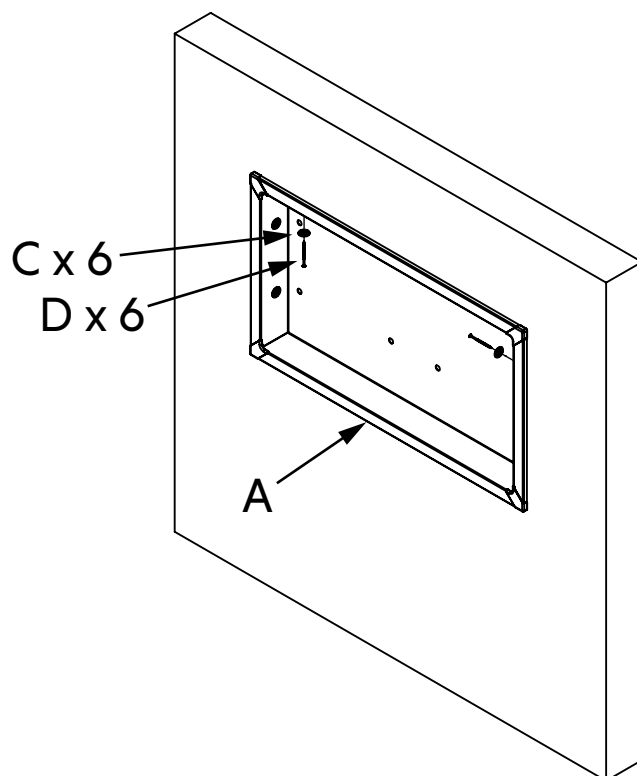

**IMPORTANTE:** Asegúrese de que los seis (6) sujetadores estén bien apretados.

AB20573\_G8

8

Usando el hardware del Paso 2, vuelve a ensamblar la unidad de bandeja al panel trasero de acero inoxidable utilizando los tornillos de tuerca y arandelas. Una vez vuelto a montar, utiliza tapones para cubrir los tornillos y arandelas.

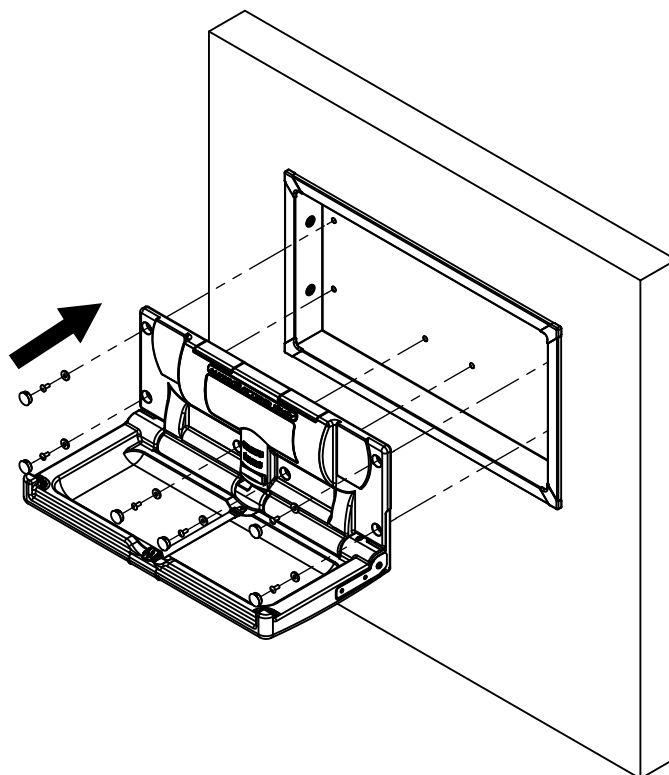

AB20573\_G17

# PLACARD DE PARED

B x 1

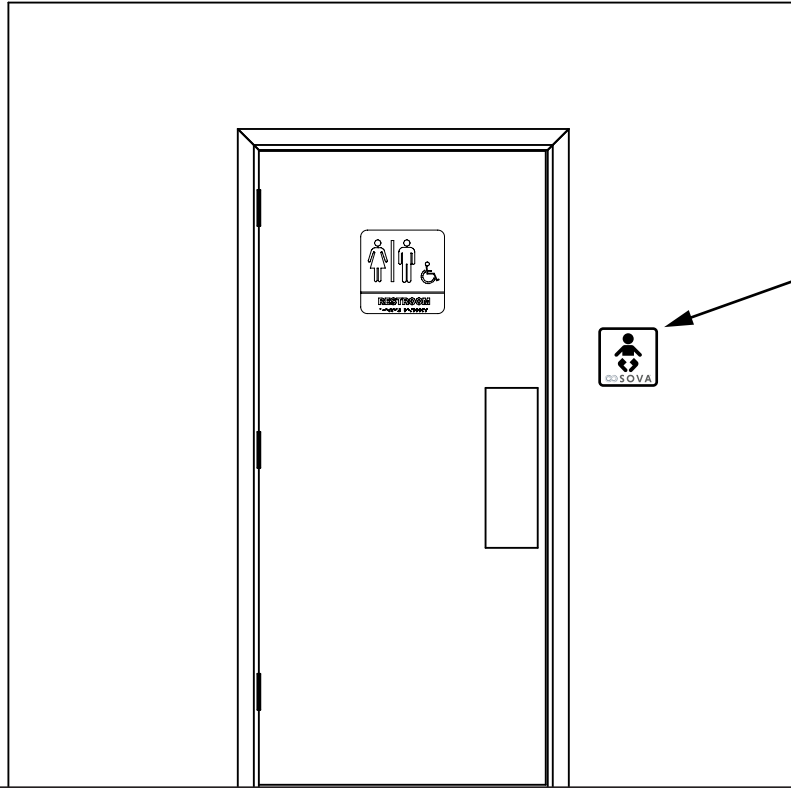

AB20573\_G5

# Oreille Horizontale Encastrée avec Flasque en Acier Inoxydable

## 10HR0001

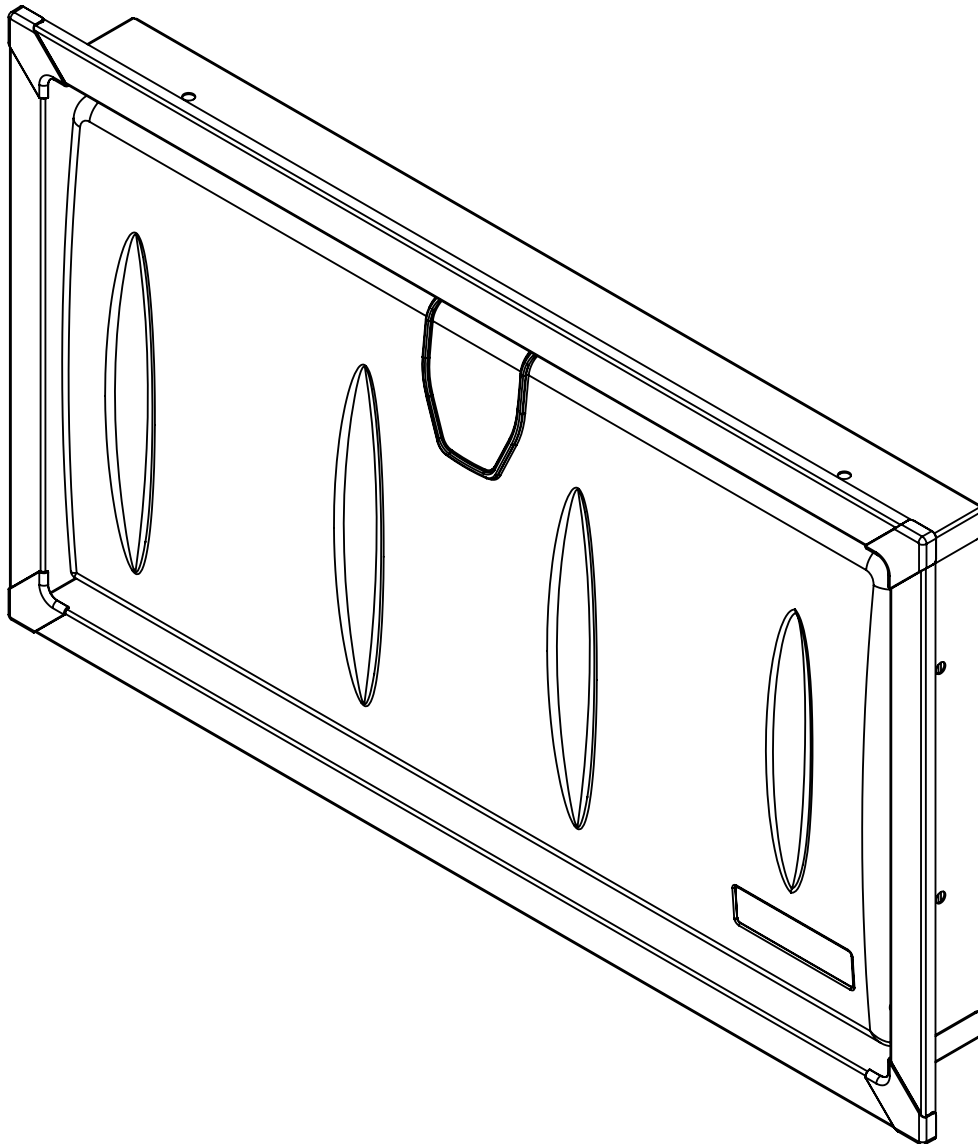

# IMPORTANT. À CONSERVER POUR RÉFÉRENCE FUTURE. LIRE ATTENTIVEMENT.

## ⚠️ AVERTISSEMENT

- Le non-respect de ces avertissements et des instructions d'installation pourrait entraîner des blessures graves ou la mort.
- Lisez toutes les instructions avant d'installer la station de changement de couches. Conservez ces instructions. NE PAS jeter.
- Ce changeur a six (6) trous de montage encastrés.
- La station de change pour couches n'est pas plus résistante que les ancrages ou les murs auxquels elle est fixée et, par conséquent, DOIT être solidement fixée pour supporter le poids pour lequel elle est conçue. Il est recommandé d'installer cette unité de manière encastrée. En cas de montage en surface, contactez un architecte, un entrepreneur en construction ou un ingénieur professionnel pour une installation et un matériel appropriés. Contactez un architecte ou un entrepreneur en bâtiment pour toute question.
- Un enfant ne devrait jamais être laissé sans surveillance.
- Évitez des blessures graves dues à une chute ou à une glissade. Utilisez toujours le système de retenue.
- Ajouter un poids excessif tel que des colis, des paquets ou des accessoires à l'unité ou aux crochets du sac qui dépasse la limite de poids totale de 50 livres (22,7 kg) peut rendre l'unité instable ou créer une condition instable dangereuse.

## OPÉRATION

- Faites pivoter la base vers le bas. Placez l'enfant sur la table à langer. Utilisez le système de retenue comme décrit ci-dessous. Une fois l'enfant changé, retirez le système de retenue et faites pivoter la base contre le mur.

## UTILISATION DU SYSTÈME DE RETRAITE

- Placez l'enfant de manière à ce que la sangle de retenue soit au niveau de l'abdomen. Tournez le haut de la boucle vers le haut et insérez la sangle dans la boucle. Tirez la sangle à travers la boucle jusqu'à ce qu'elle soit bien ajustée contre l'enfant. Tournez le haut de la boucle vers le bas pour verrouiller la sangle. Glissez la languette de verrouillage rouge sur le dessus de la boucle (Fig. a). Procédez dans l'ordre inverse pour desserrer la sangle.

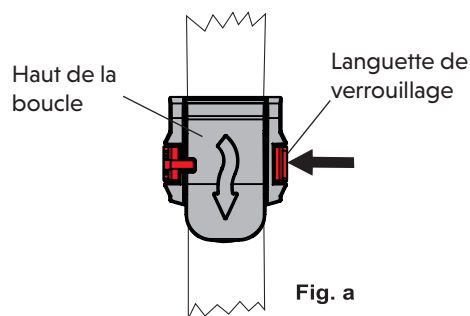

## ENTRETIEN ET NETTOYAGE

- Vérifiez tous les matériels et composants chaque mois ou selon les besoins pour vous assurer que le matériel est bien serré et qu'il n'y a pas de composants manquants ou endommagés. Retirez l'unité du service si un composant est manquant ou endommagé et contactez le service client pour commander des pièces de rechange. Ne remplacez pas les pièces. Pour les pièces de rechange, contactez le service client au +1-234-400-0707.
- Nettoyez à l'aide d'un chiffon humide avec du savon doux ou un nettoyant multi-usages doux. N'utilisez pas de nettoyants chimiques forts ou de produits de nettoyage qui pourraient être dangereux pour les enfants.

Conformité A.D.A. :

306.3 Dégagement du genou  
307.2 Objets dépassant maximum  
308.2 Portée Avancée  
308.3 Atteinte latérale  
309.4 Opération  
902.3 Surface de travail



5216 Portside Dr.  
Medina Ohio 44256 USA  
Téléphone: +1 234.400.0707  
www.ChooseSova.com

IMPORTÉ PAR :  
The Sova Company™  
30 Casebridge Court  
Scarborough, ON M1B 3M5 CAN  
+1 234.400.0707

Conforme lorsqu'il est correctement installé

# OUTILS REQUIS

**IMPORTANT : La construction en acier ou en blocs nécessite des équipements supplémentaires. Veuillez contacter un entrepreneur ou un architecte professionnel pour obtenir de l'aide afin de déterminer le matériel adéquat.**

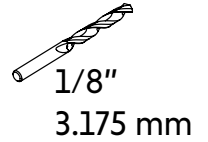
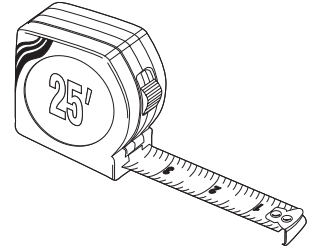
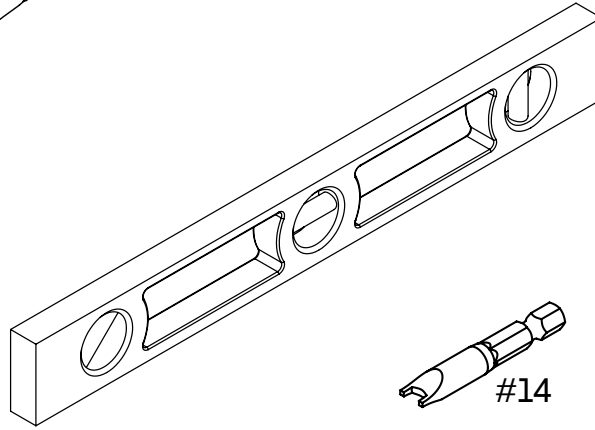
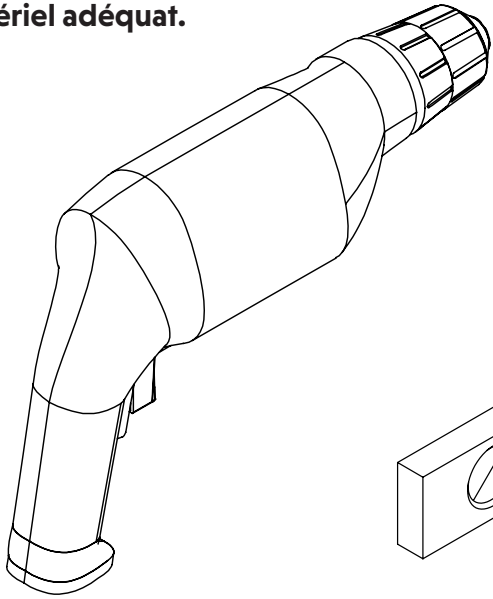

AB20573\_G1

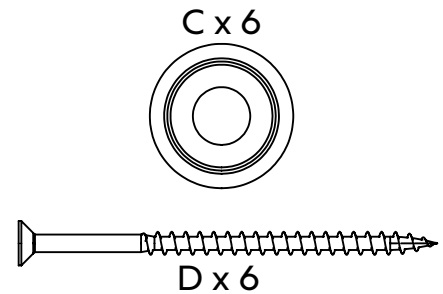
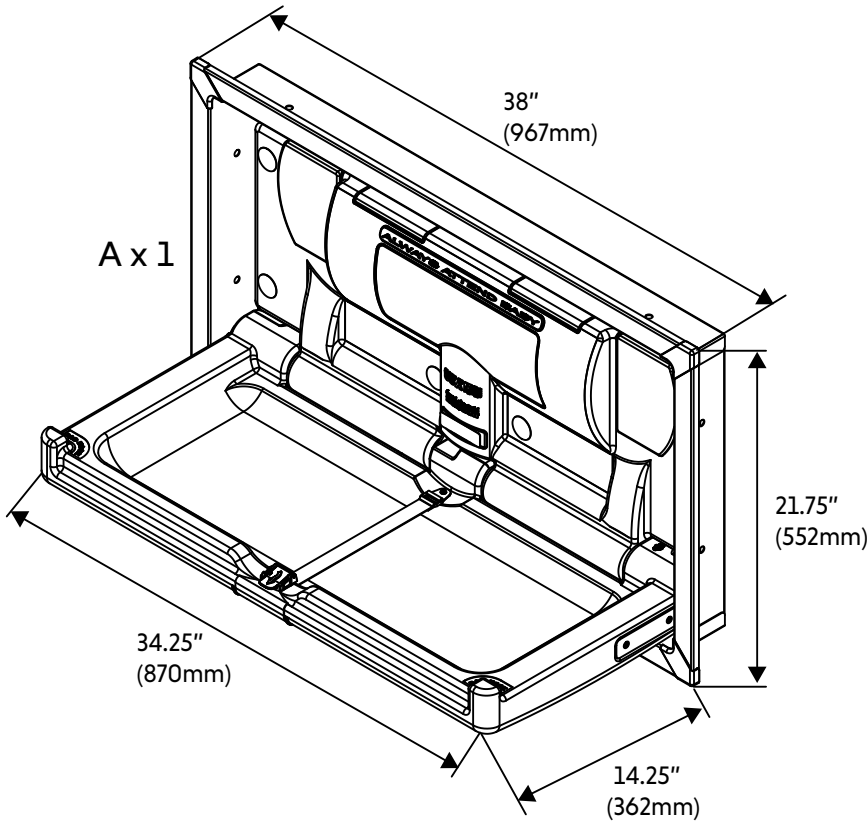

AB20573\_G4

1

**IMPORTANTE:** Se necesita bloqueo de doble viga de madera. Comuníquese con un arquitecto o ingeniero estructural para asegurarse de que la pared pueda soportar las fuerzas que esta unidad ejercerá sobre la pared y cumpla con los códigos de construcción.

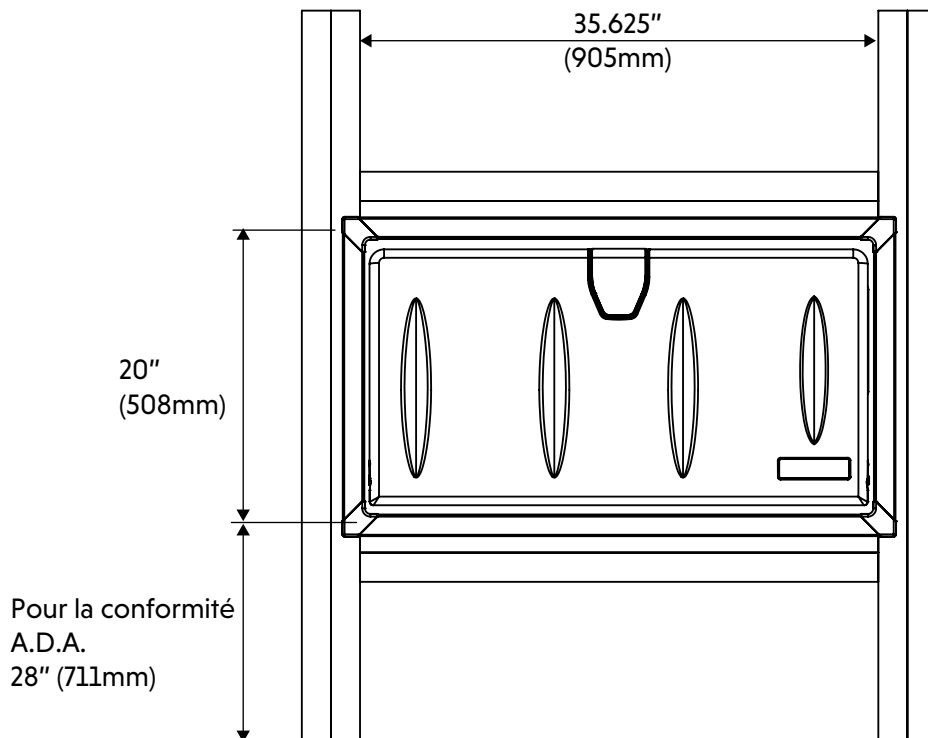

AB20573\_G6

2

À l'aide d'une clé n° 14, retirez les bouchons en plastique, le boulon à clavette, la rondelle et le plateau du panneau arrière en acier inoxydable. Conservez le matériel pour une réinstallation ultérieure.

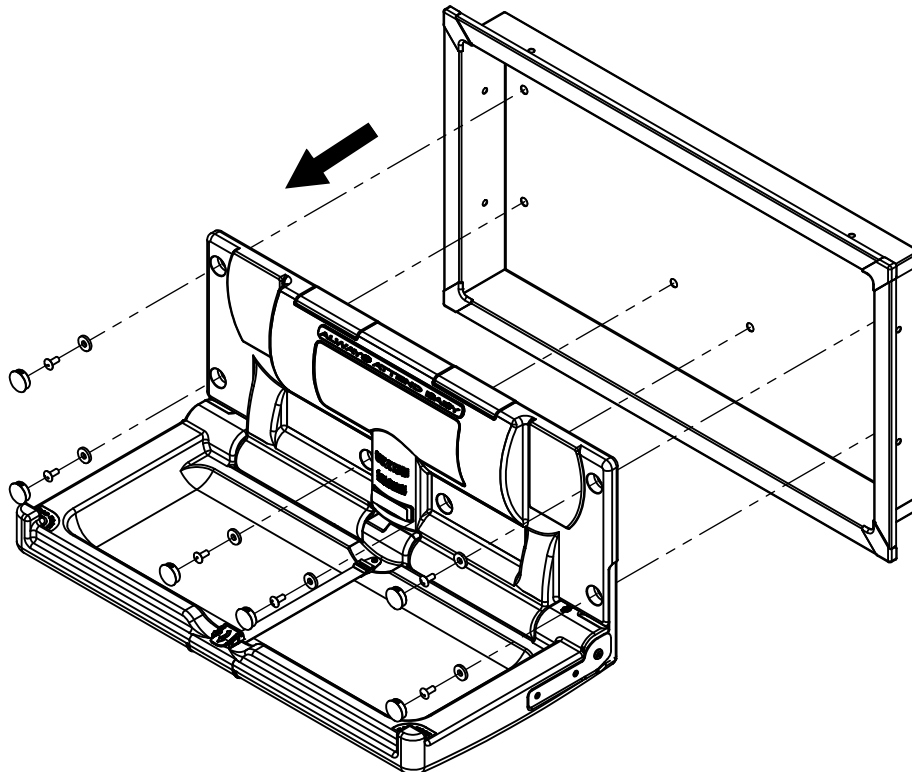

AB20573\_G15

3

**ASTUCE : Cela peut nécessiter 2 personnes supplémentaires pour aider à maintenir le changeur en position pendant que vous marquez les emplacements.**

A x 1

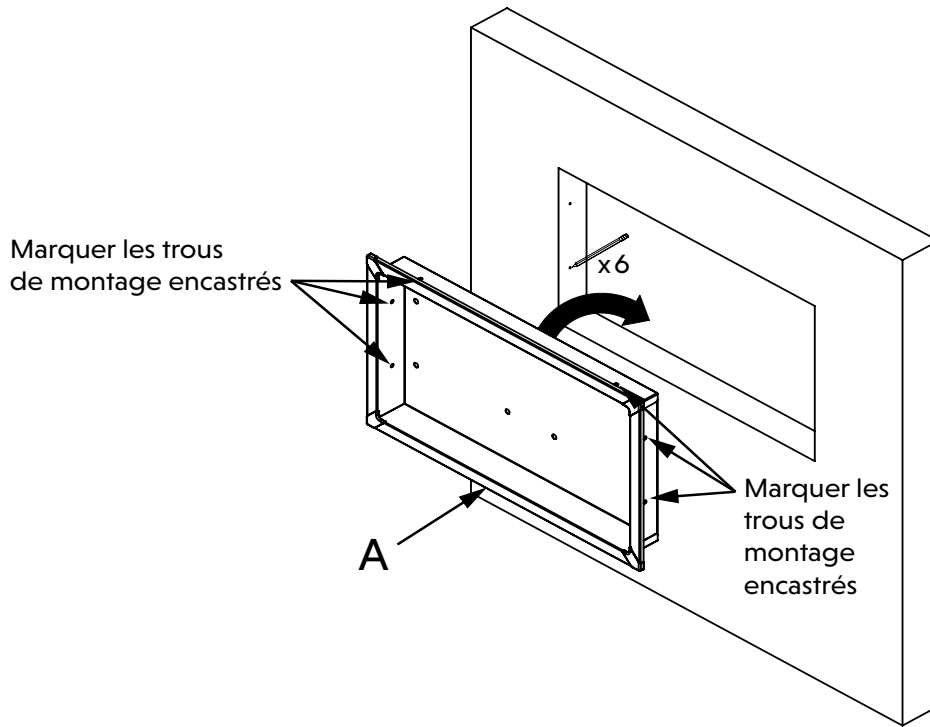

AB20573\_G7

4

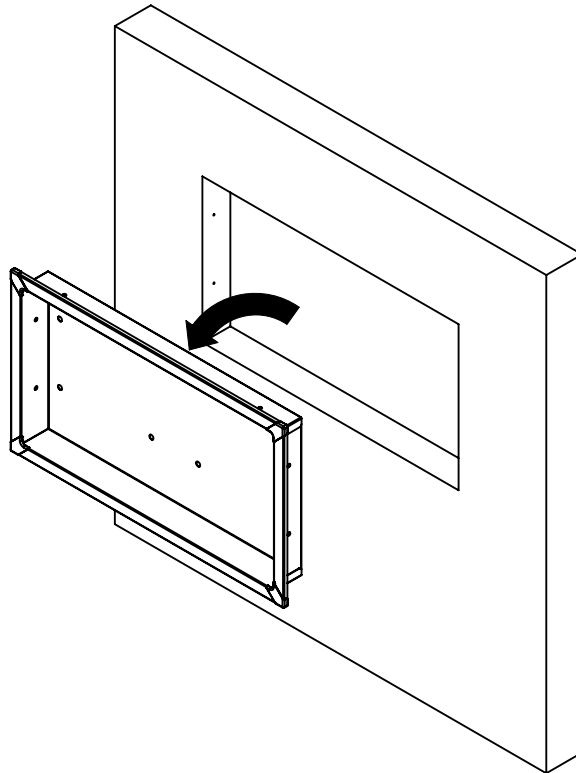

AB20573\_G13

5

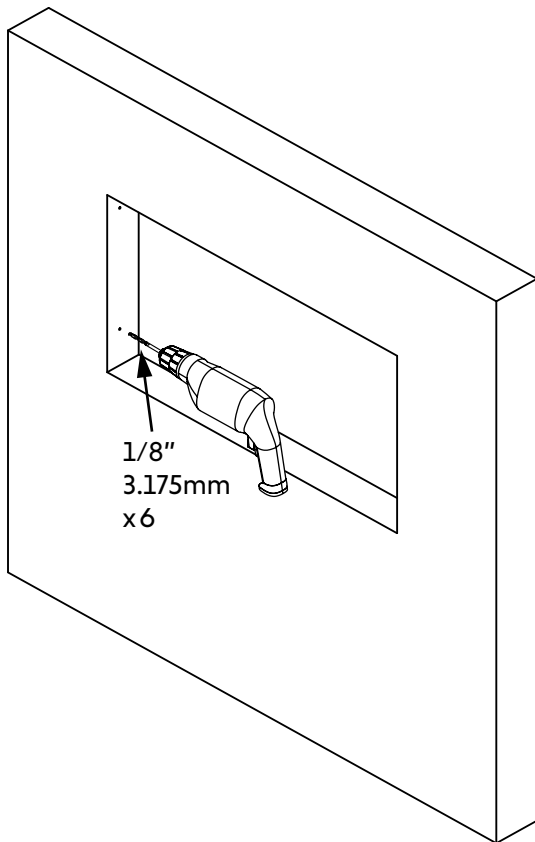

AB20564\_G15

6

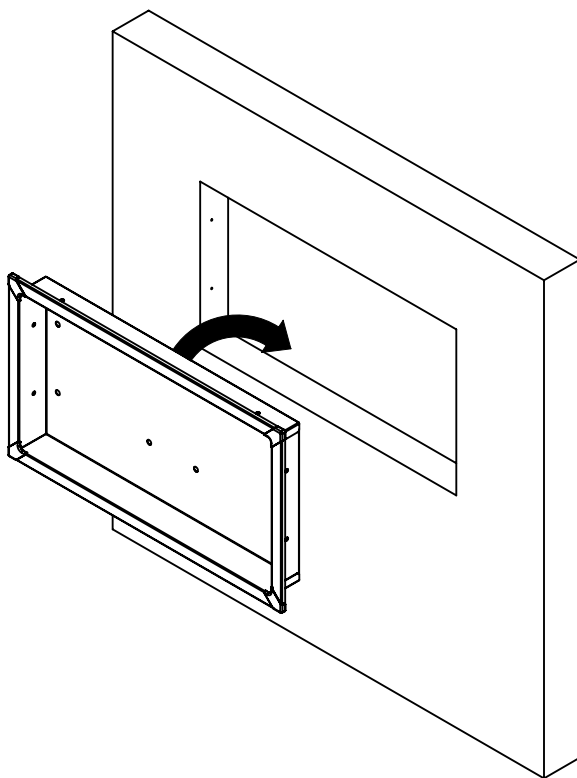

AB20573\_G16

7

A x 1

C x 6

D x 6

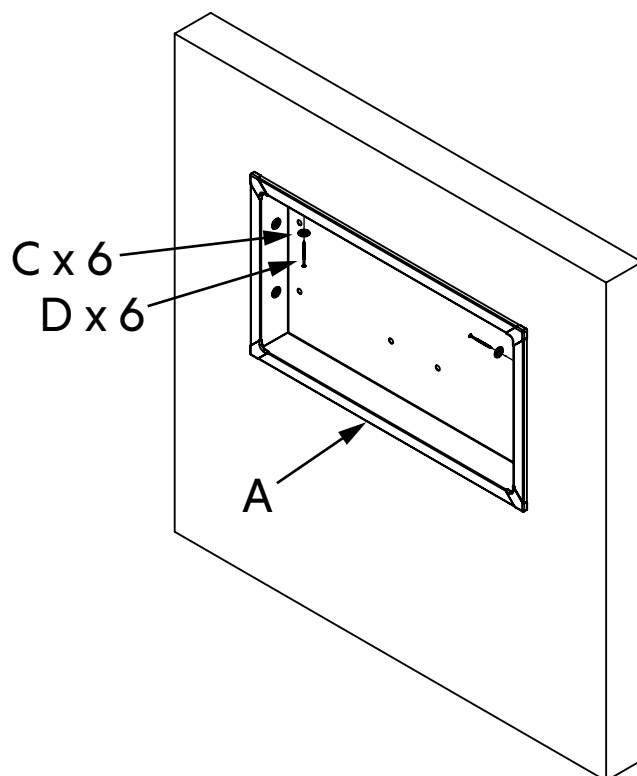

**IMPORTANT : Assurez-vous que les six (6) fixations sont bien serrées.**

AB20573\_G8

8

**En utilisant le matériel de l'étape 2, réassemblez l'unité de plateau au panneau arrière en acier inoxydable à l'aide des boulons à douille et des rondelles. Une fois réattaché, utilisez des bouchons pour couvrir les boulons et les rondelles.**

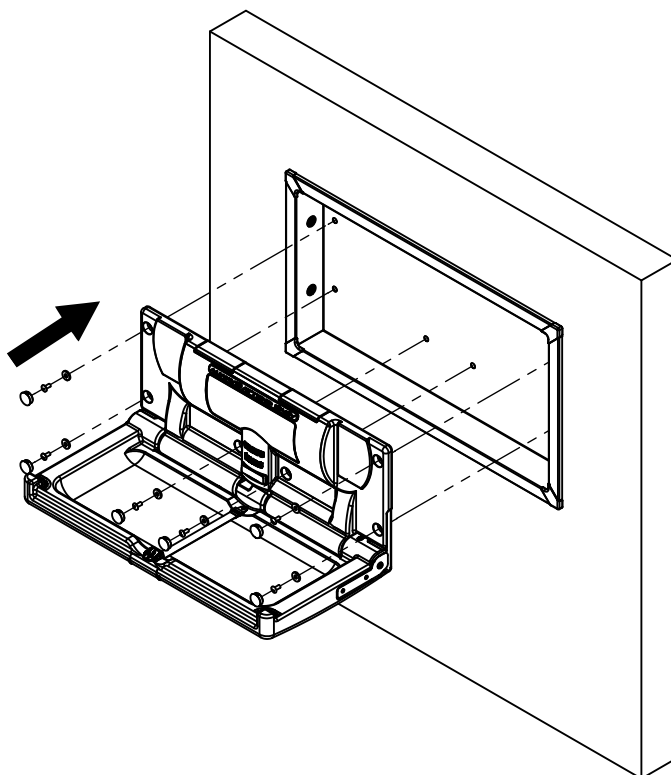

AB20573\_G17

# PLACARD MURAL

B x 1

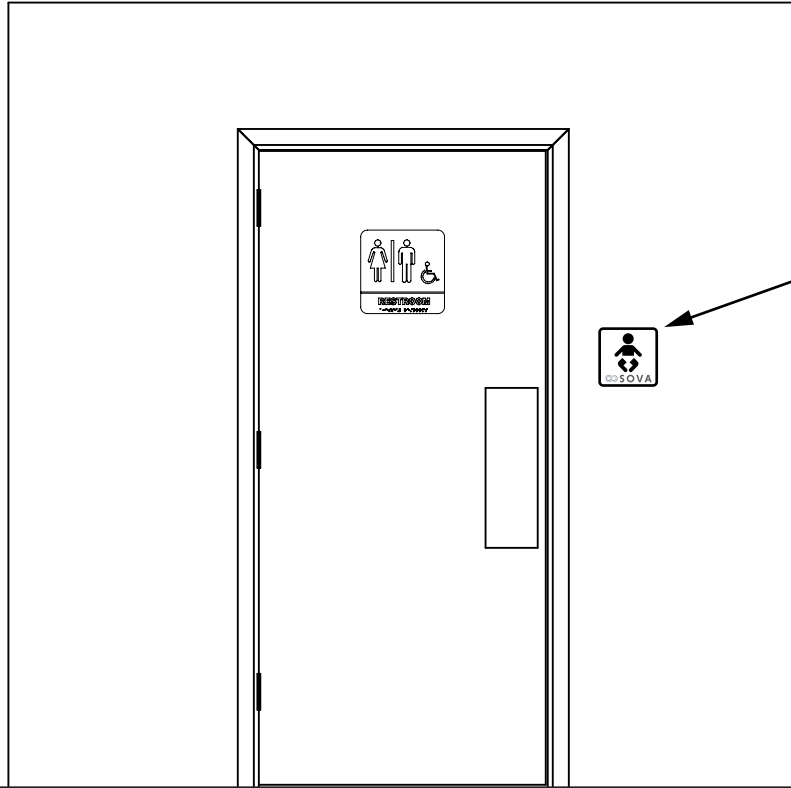

AB20573\_G5