

This page is for printing and document  
formatting specifications only.  
**THIS PAGE DOES NOT PRINT.**

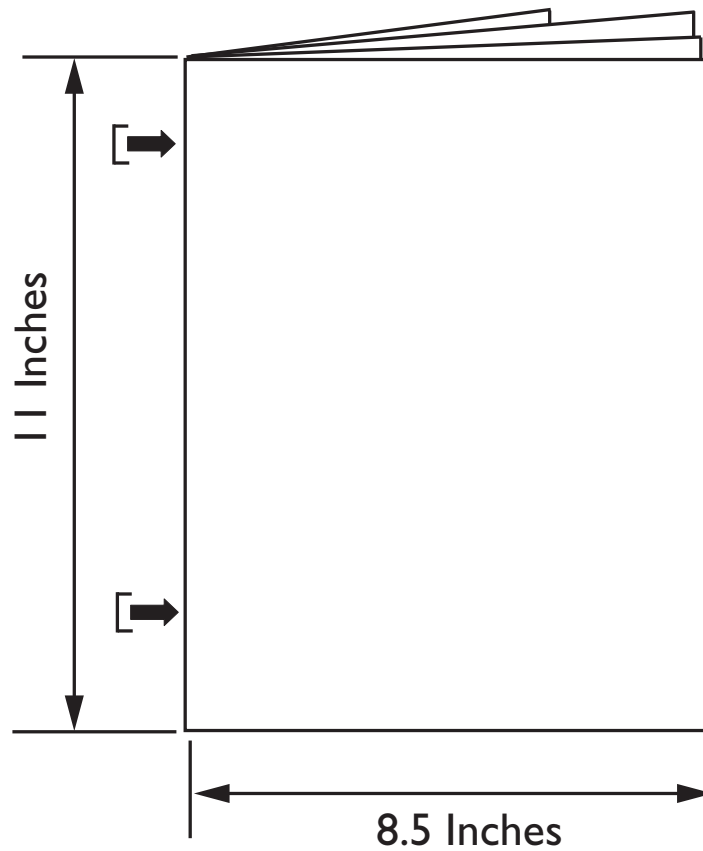

**DO NOT** scale the artwork for printing.  
It has been scaled for proper scaling of parts.

Revisions.

A. Released for Production. 6.23.2025. JAN.



---

The Sova Company™  
5216 Portside Dr, Medina OH 44256 USA • PH: +1 234.400.0707  
www.ChooseSova.com

---

# Wall Mounted Toddler Safety Seat

## 90XS0007

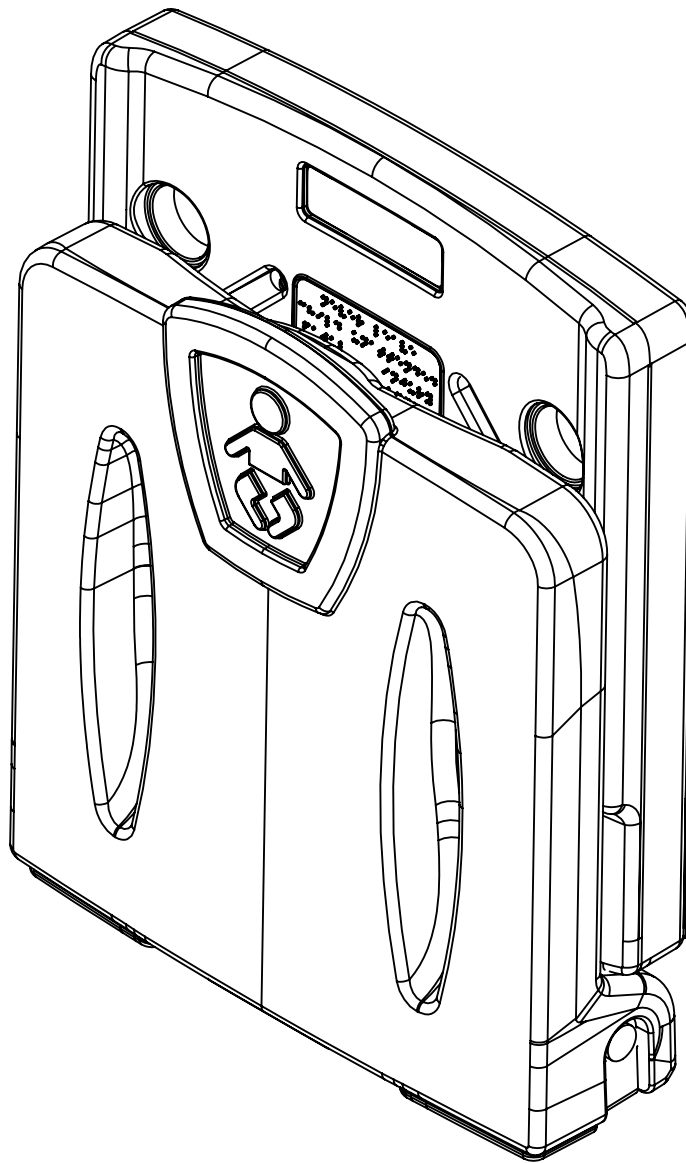

AB20571A

# IMPORTANT. RETAIN FOR FUTURE REFERENCE. READ CAREFULLY.

## ⚠ WARNING

- Failure to follow these warnings and the installation instructions could result in serious injury or death.
- Read all instructions before installing diaper changing station. Keep these instructions. DO NOT discard.
- The wall seat is no stronger than the anchors or walls to which they are attached and, therefore, MUST be firmly secured in order to support the weight they are intended to support. Contact an architect or building contractor if any questions.
- Always secure child with restraint system. Never leave child unattended.
- DO NOT mount to a door
- The enclosed hardware is for through-bolt mounting on a 1" thick steel partition only. If mounting unit on a partition of different thickness or on a wall, provide the appropriate backing and hardware.
- Wall seat MUST be mounted in a convenient location at or near the same height as the toilet tissue dispenser. If mounting in a changing room, mount so bottom of wall seat is approximately 20-1/2" from the floor. Make sure there is adequate clearance in front of the seat for safe operation.
- All four (4) mounting locations MUST be used for safe installation.

## OPERATION

- Rotate base downward. Place child on top of the changing surface. Use restraint system as described below. After child has been changed, remove restraint system and rotate base back up against the wall.

## USE OF RESTRAINT SYSTEM

- Place child on wall seat. Place shoulder strap over the child's head on top of the child's shoulders. Place the crotch strap between the child's legs and insert the tongue on the shoulder strap into buckle located on the crotch strap and snap together. To tighten or loosen straps, slide adjuster up or down the strap. To remove restraint system, press sides of buckle to release tongue and pull tongue out of buckle.

## MAINTENANCE AND CLEANING

- Check all hardware and components monthly or as required to ensure hardware is tight and there are no missing or damaged components. Take unit out of service if any component is missing or damaged and contact customer service to order replacement parts. Do not substitute parts. For replacement parts, contact customer service at +1-234-400-0707.
- Clean by using a damp cloth with mild soap or mild multi-purpose cleaner. Do not use any strong chemical cleaners or cleaning agents that may be hazardous to children.

A.D.A Compliance:

307.2 Maximum Protruding Objects

308.2 Forward Reach

308.3 Side Reach

309.4 Operation

Compliant when properly installed



5216 Portside Dr.  
Medina Ohio 44256 USA  
Telephone: +1 234.400.0707  
www.ChooseSova.com

IMPORTED BY:  
The Sova Company™  
30 Casebridge Court  
Scarborough, ON M1B 3M5 CAN  
+1 234.400.0707

# TOOLS REQUIRED

**IMPORTANT:** Due to widely varied wall material, anchoring to be determined by architect or structural engineer.

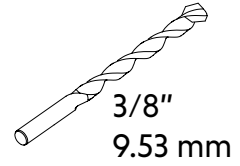
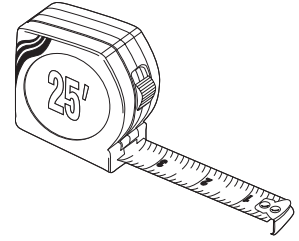
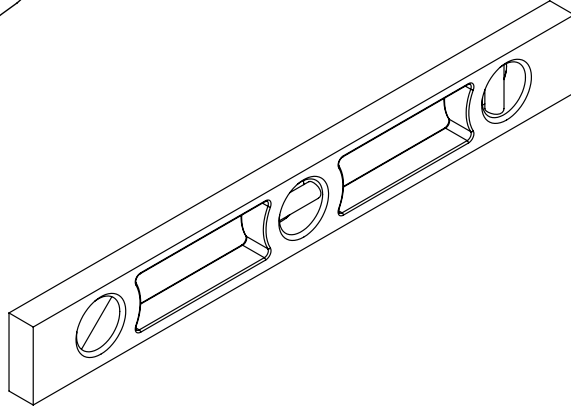
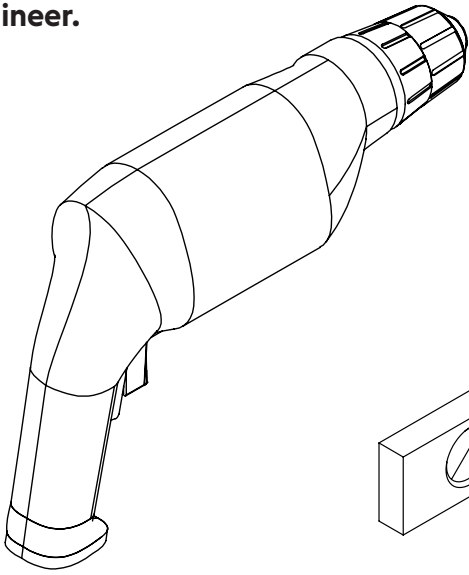

AB20571\_G3

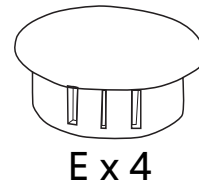
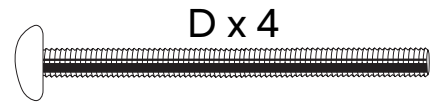
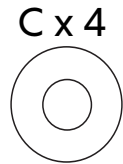
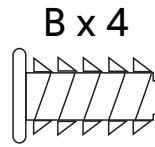
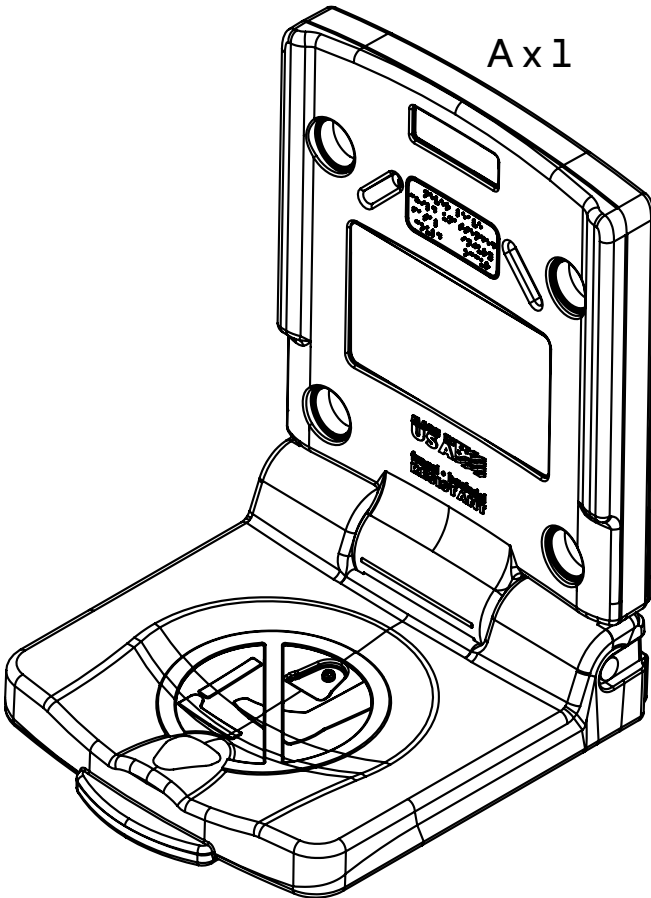

AB20571\_G6

1

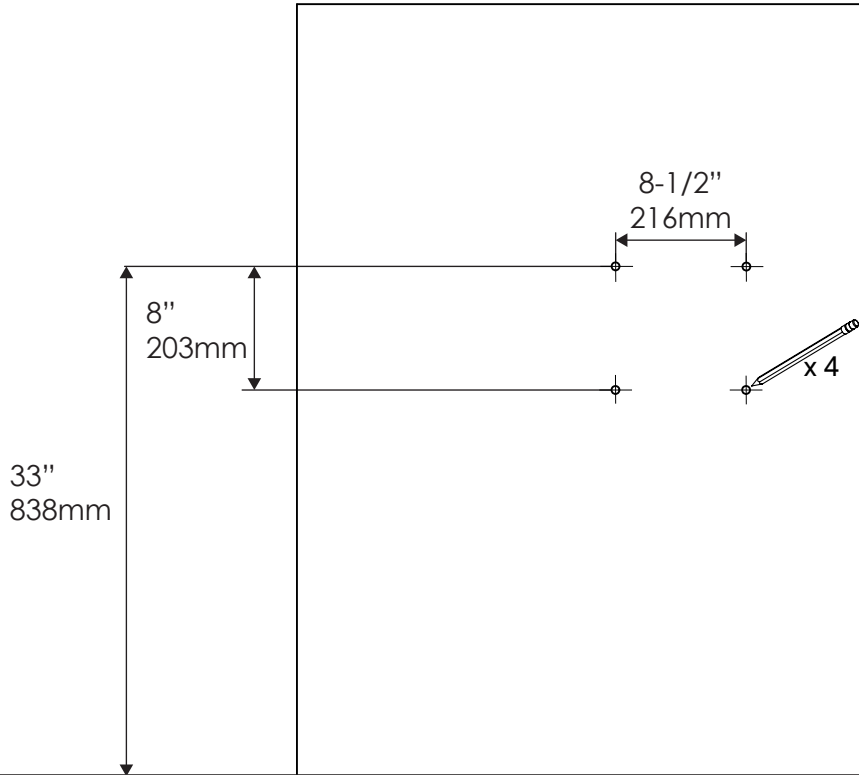

AB20571\_G1

2

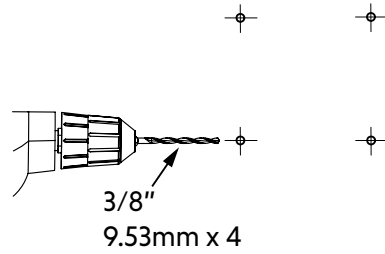

AB20571\_G5

3

**IMPORTANT: Screw in inserts until flush with the wall.**

B x 4

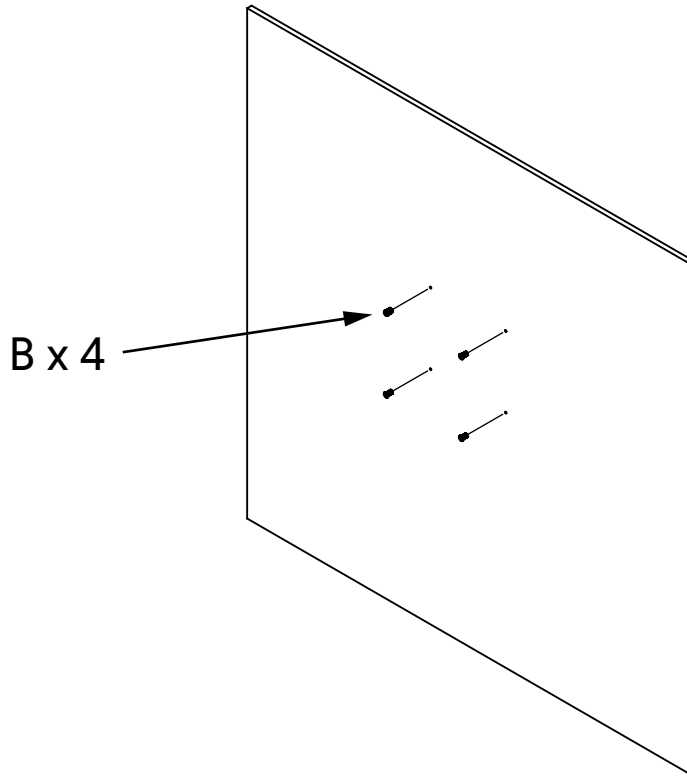

AB20571\_G2

4

**IMPORTANT: Operate seat three (3) or four (4) times to ensure proper function.**

C x 4

D x 4

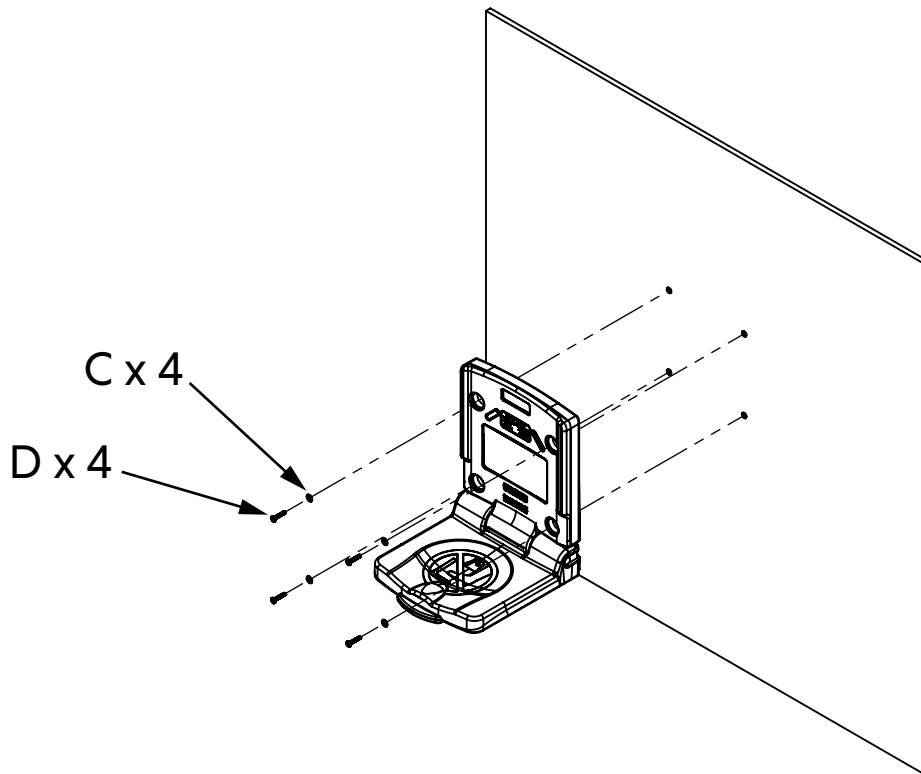

AB20571\_G4

5

Ex 4

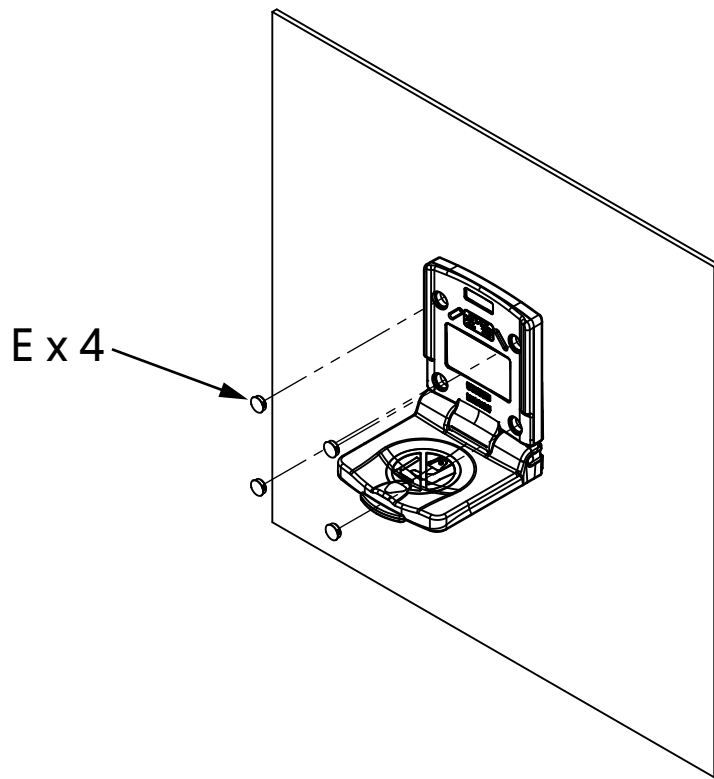

AB20571\_G10



---

The Sova Company™  
5216 Portside Dr, Medina OH 44256 USA • PH: +1 234.400.0707  
[www.ChooseSova.com](http://www.ChooseSova.com)

---

# Asiento de seguridad para niños montado en la pared 90XS0007

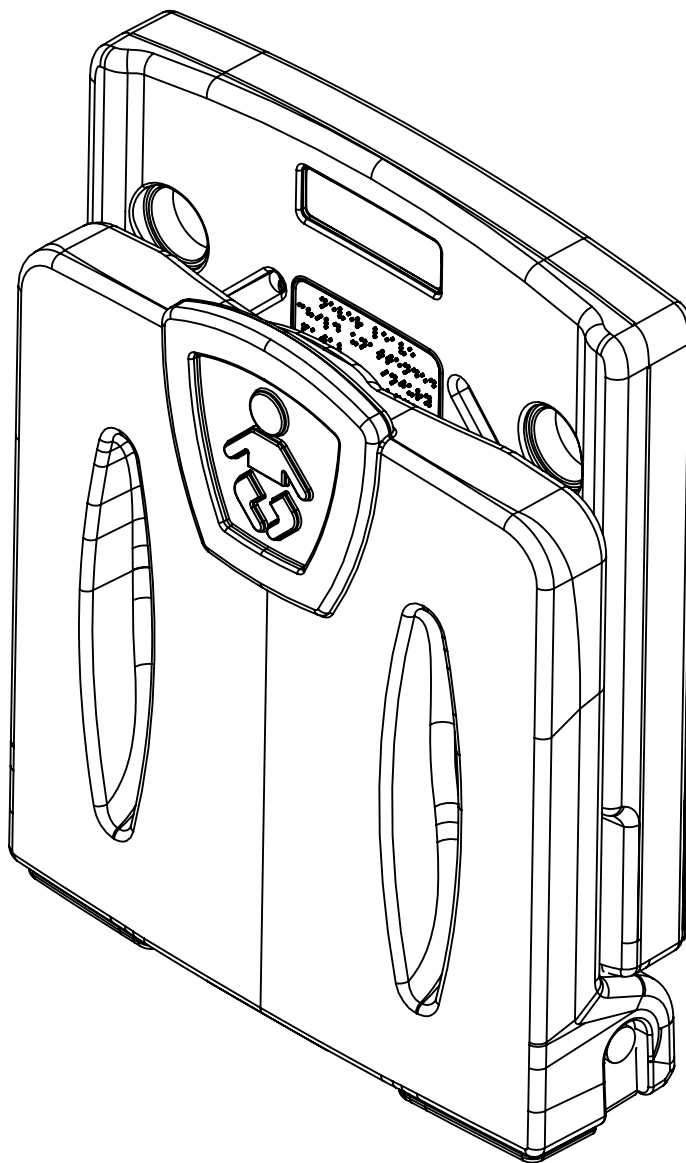

# IMPORTANTE. CONSERVAR PARA FUTURAS REFERENCIAS. LEE CUIDADOSAMENTE.

## ⚠️ ADVERTENCIA

- El incumplimiento de estas advertencias y las instrucciones de instalación puede resultar en lesiones graves o muerte.
- Lea todas las instrucciones antes de instalar la estación de cambio de pañales. Conserve estas instrucciones. NO las deshaga.
- El asiento de pared no es más fuerte que los anclajes o paredes a las que está fijado y, por lo tanto, DEBE estar firmemente asegurado para soportar el peso que se pretende soportar. Contacte a un arquitecto o contratista de construcción si tiene alguna pregunta.
- Siempre asegure al niño con el sistema de sujeción. Nunca deje al niño desatendido.
- NO monte en una puerta.
- El hardware incluido es para montaje con pernos pasantes en una partición de acero de 1" de grosor solamente. Si se monta la unidad en una partición de diferente grosor o en una pared, proporcione el soporte y hardware apropiados.
- El asiento de pared DEBE estar montado en una ubicación conveniente a la altura del dispensador de papel higiénico. Si se monta en un vestuario, asegúrese de que la parte inferior del asiento de pared esté aproximadamente a 20-1/2" del suelo. Asegúrese de que haya suficiente espacio frente al asiento para una operación segura.
- Se DEBEN utilizar los cuatro (4) puntos de montaje para una instalación segura.

## OPERACIÓN

- Gire la base hacia abajo. Coloque al niño sobre el cambiador. Use el sistema de sujeción como se describe a continuación. Después de cambiar al niño, retire el sistema de sujeción y gire la base hacia la pared.

## USO DEL SISTEMA DE SUJECION

- Coloque al niño en el asiento de la pared. Coloque la correa del hombro sobre la cabeza del niño, encima de los hombros del niño. Coloque la correa de la entrepierna entre las piernas del niño e inserte la lengüeta de la correa del hombro en la hebilla ubicada en la correa de la entrepierna y cierre juntas. Para ajustar o aflojar las correas, deslice el regulador hacia arriba o hacia abajo por la correa. Para quitar el sistema de restricción, presione los lados de la hebilla para liberar la lengüeta y tire de la lengüeta fuera de la hebilla.

## MANTENIMIENTO Y LIMPIEZA

- Revise todo el hardware y los componentes mensualmente o según se requiera para asegurarse de que el hardware esté ajustado y no haya componentes faltantes o dañados. Retire la unidad del servicio si algún componente falta o está dañado y comuníquese con el servicio al cliente para pedir piezas de repuesto. No sustituya piezas. Para piezas de repuesto, comuníquese con el servicio al cliente al +1-234-400-0707.
- Limpiar usando un paño húmedo con jabón suave o limpiador multiusos suave. No use productos químicos fuertes ni agentes de limpieza que puedan ser peligrosos para los niños.

Cumplimiento de la A.D.A:

307.2 Objetos Protruyentes Máximos  
308.2 Alcance hacia adelante  
308.3 Alcance Lateral  
309.4 Operación



5216 Portside Dr.  
Medina Ohio 44256 USA  
Teléfono: +1 234.400.0707  
www.ChooseSova.com

IMPORTADO POR:  
The Sova Company™  
30 Casebridge Court  
Scarborough, ON M1B 3M5 CAN  
+1 234.400.0707

Cumple con las normas cuando está correctamente instalado

# HERRAMIENTAS NECESARIAS

**IMPORTANTE:** Debido a la variabilidad de los materiales de las paredes, el anclaje debe ser determinado por un arquitecto o ingeniero estructural.

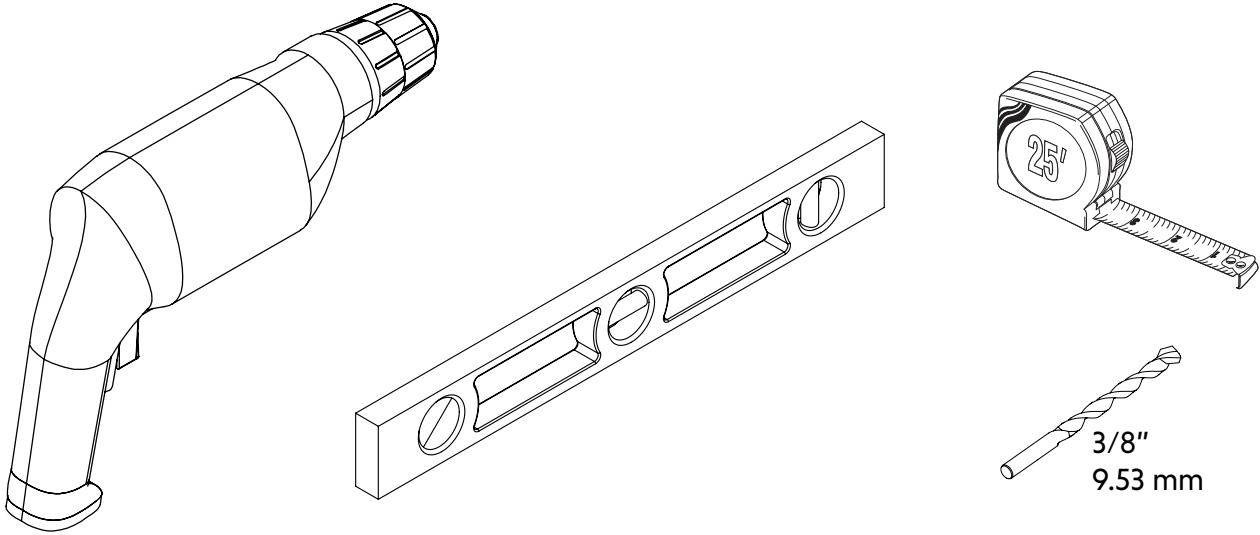

AB20571\_G3

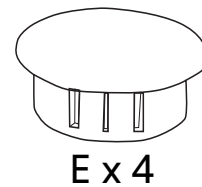
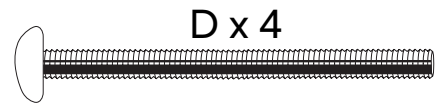
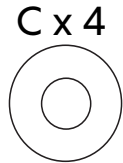
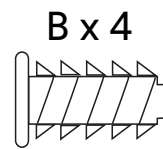
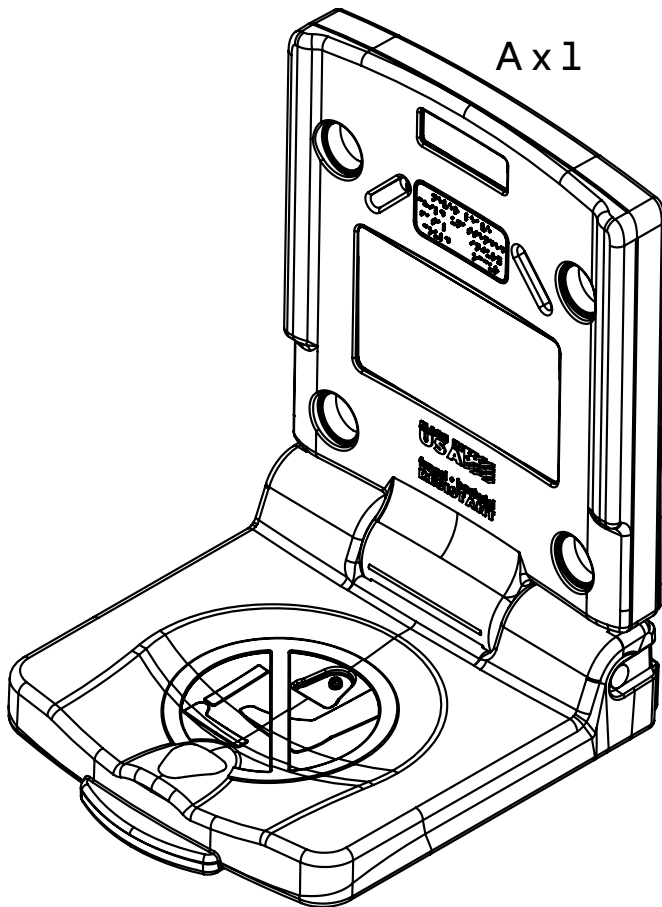

AB20571\_G6

1

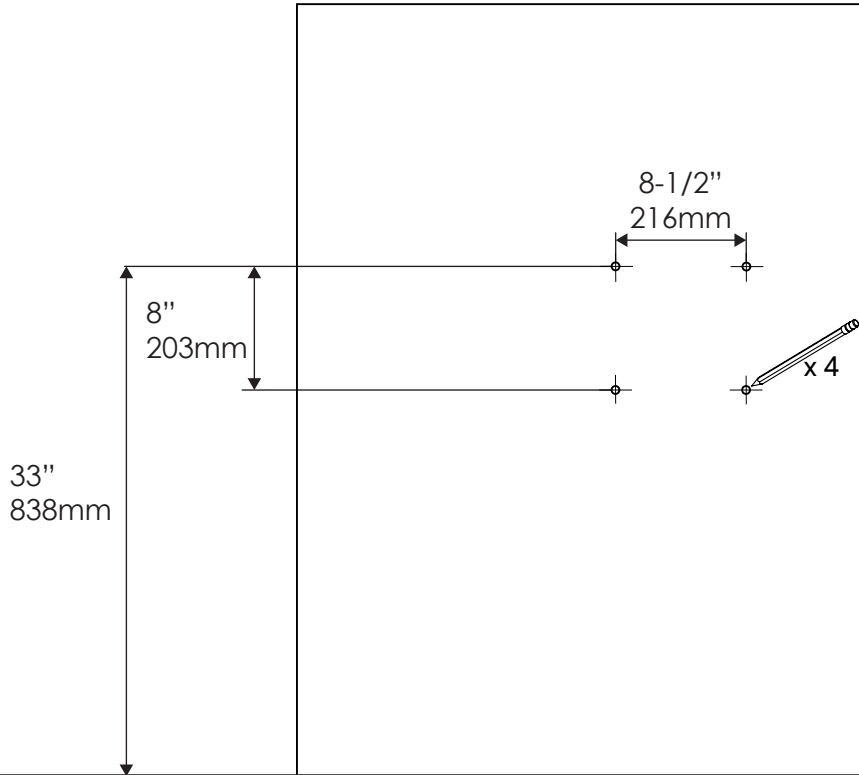

AB20571\_G1

2

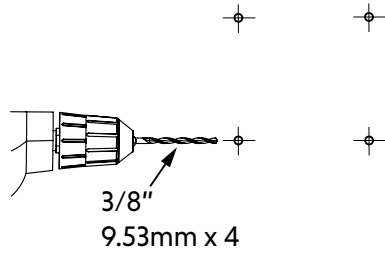

AB20571\_G5

3

**IMPORTANTE:** Atornille los insertos hasta que queden al ras con la pared.

B x 4

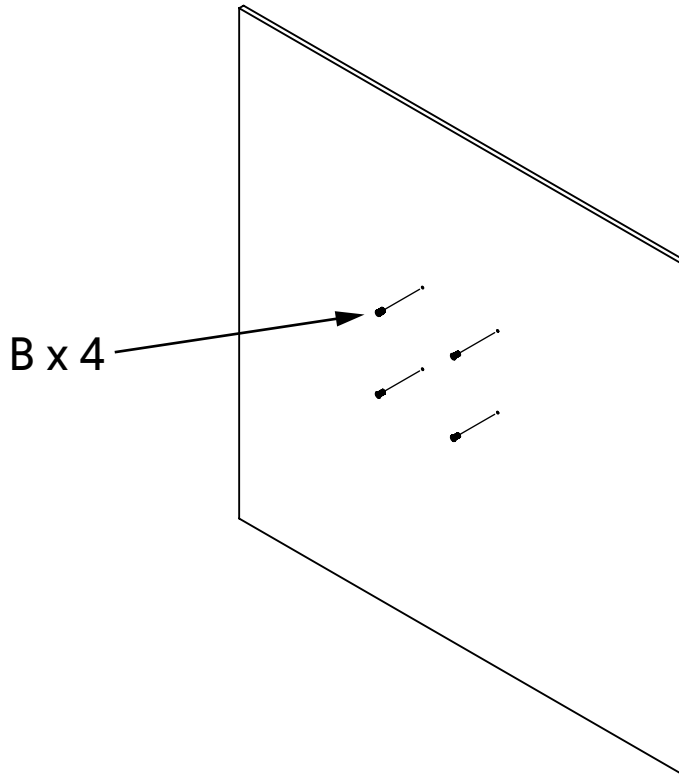

AB20571\_G2

4

**IMPORTANTE:** Operar el asiento tres (3) o cuatro (4) veces para asegurar un funcionamiento adecuado.

C x 4

D x 4

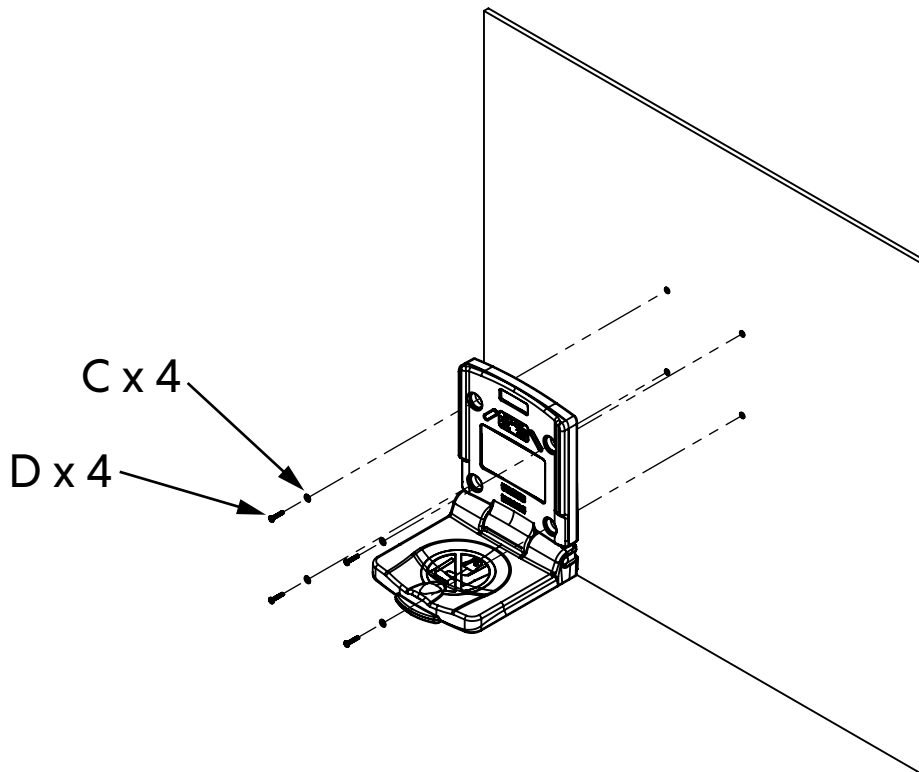

AB20571\_G4

Ex 4

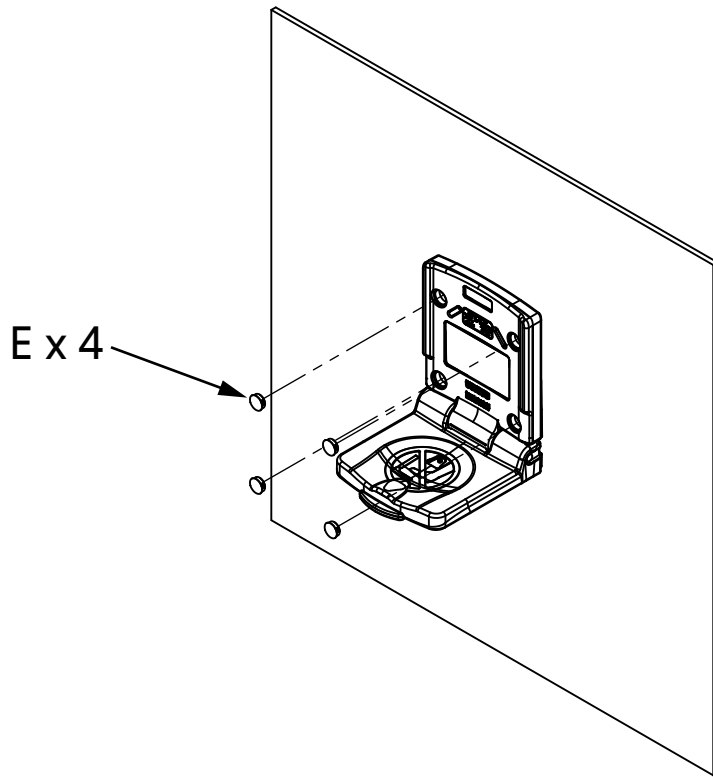

AB20571\_G10



---

The Sova Company™  
5216 Portside Dr, Medina OH 44256 USA • PH: +1 234.400.0707  
[www.ChooseSova.com](http://www.ChooseSova.com)

---

# Siège de sécurité pour tout-petit monté au mur 90XS0007

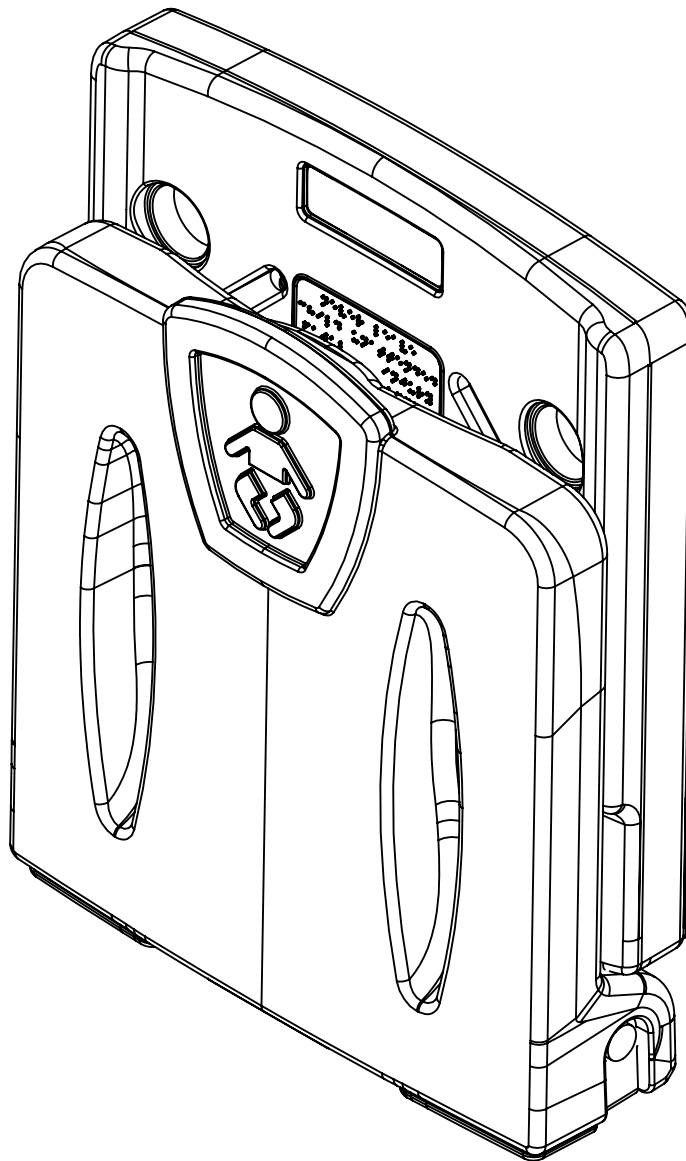

# IMPORTANT. À CONSERVER POUR RÉFÉRENCE FUTURE. LIRE ATTENTIVEMENT.

## ⚠ AVERTISSEMENT

- Le non-respect de ces avertissements et des instructions d'installation pourrait entraîner des blessures graves ou la mort.
- Lisez toutes les instructions avant d'installer la station de changement de couches. Conservez ces instructions. NE PAS jeter.
- Le siège mural n'est pas plus solide que les ancrages ou les murs auxquels il est fixé et doit donc être fermement sécurisé pour soutenir le poids qu'il est censé supporter. Contactez un architecte ou un entrepreneur en construction si vous avez des questions.
- Fixez toujours l'enfant avec le système de retenue. Ne laissez jamais l'enfant sans surveillance.
- Ne pas monter sur une porte.
- Le matériel inclus est destiné à un montage par boulon traversant sur une cloison en acier d'une épaisseur de 1 pouce uniquement. Si vous montez l'unité sur une cloison d'épaisseur différente ou sur un mur, fournissez le support et le matériel appropriés.
- Le siège mural DOIT être installé à un endroit pratique, à la même hauteur que le distributeur de papier toilette ou à proximité. S'il est installé dans une cabine de changing, veillez à ce que le bas du siège mural se trouve à environ 20-1/2" du sol. Assurez-vous qu'il y a suffisamment d'espace devant le siège pour une utilisation en toute sécurité.
- Tous les quatre (4) emplacements de montage DOIVENT être utilisés pour une installation sécurisée.

## OPÉRATION

- Faites pivoter la base vers le bas. Placez l'enfant sur la table à langer. Utilisez le système de retenue comme décrit ci-dessous. Une fois l'enfant changé, retirez le système de retenue et faites pivoter la base contre le mur.

## UTILISATION DU SYSTÈME DE RETRAITE

- Placez l'enfant sur le siège mural. Placez la sangle d'épaule sur la tête de l'enfant, sur ses épaules. Placez la sangle d'entrejambe entre les jambes de l'enfant et insérez la languette de la sangle d'épaule dans la boucle située sur la sangle d'entrejambe et clipsez ensemble. Pour serrer ou desserrer les sangles, faites glisser le régulateur vers le haut ou vers le bas de la sangle. Pour retirer le système de retenue, appuyez sur les côtés de la boucle pour libérer la languette et tirez la languette hors de la boucle.

## ENTRETIEN ET NETTOYAGE

- Vérifiez tous les matériels et composants chaque mois ou selon les besoins pour vous assurer que le matériel est bien serré et qu'il n'y a pas de composants manquants ou endommagés. Retirez l'unité du service si un composant est manquant ou endommagé et contactez le service client pour commander des pièces de rechange. Ne remplacez pas les pièces. Pour les pièces de rechange, contactez le service client au +1-234-400-0707.
- Nettoyez à l'aide d'un chiffon humide avec du savon doux ou un nettoyant multi-usages doux. N'utilisez pas de nettoyeurs chimiques forts ou de produits de nettoyage qui pourraient être dangereux pour les enfants.

Conformité A.D.A :

307.2 Objets dépassant maximum  
308.2 Portée Avancée  
308.3 Atteinte latérale  
309.4 Opération



Conforme lorsqu'il est correctement installé

5216 Portside Dr.  
Medina Ohio 44256 USA  
Téléphone: +1 234.400.0707  
www.ChooseSova.com

IMPORTÉ PAR :  
The Sova Company™  
30 Casebridge Court  
Scarborough, ON M1B 3M5 CAN  
+1 234.400.0707

# OUTILS REQUIS

**IMPORTANT :** En raison de la grande diversité des matériaux de mur, le système d'ancrage doit être déterminé par l'architecte ou l'ingénieur structurel.

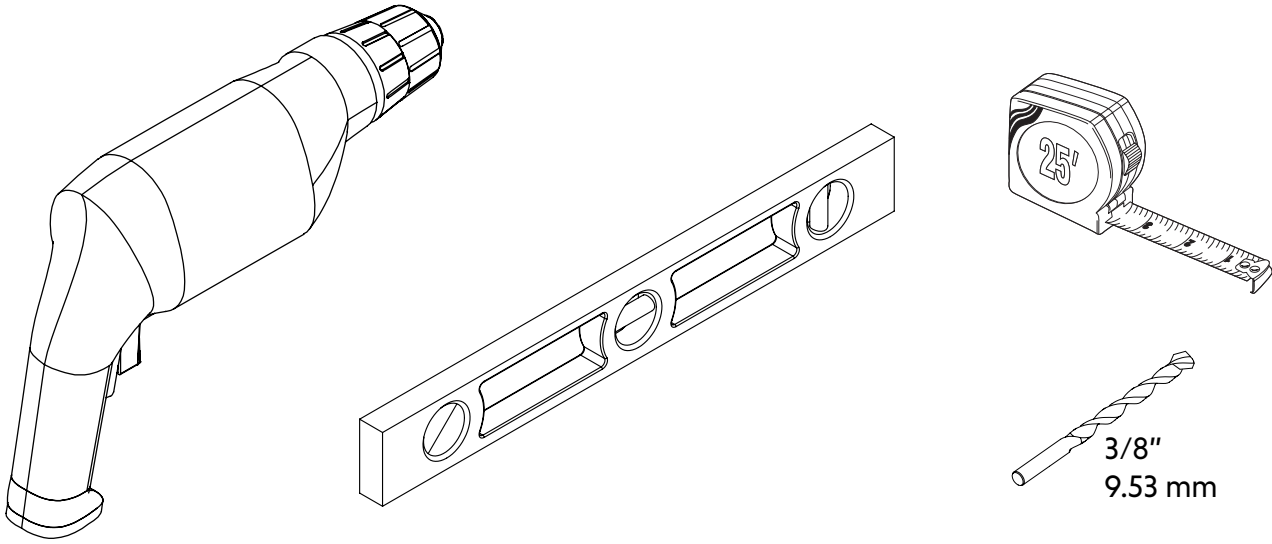

AB20571\_G3

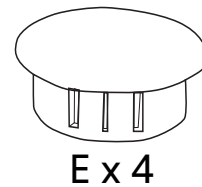
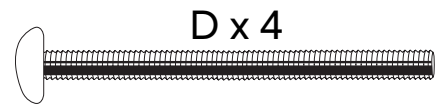
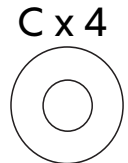
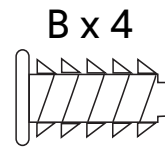
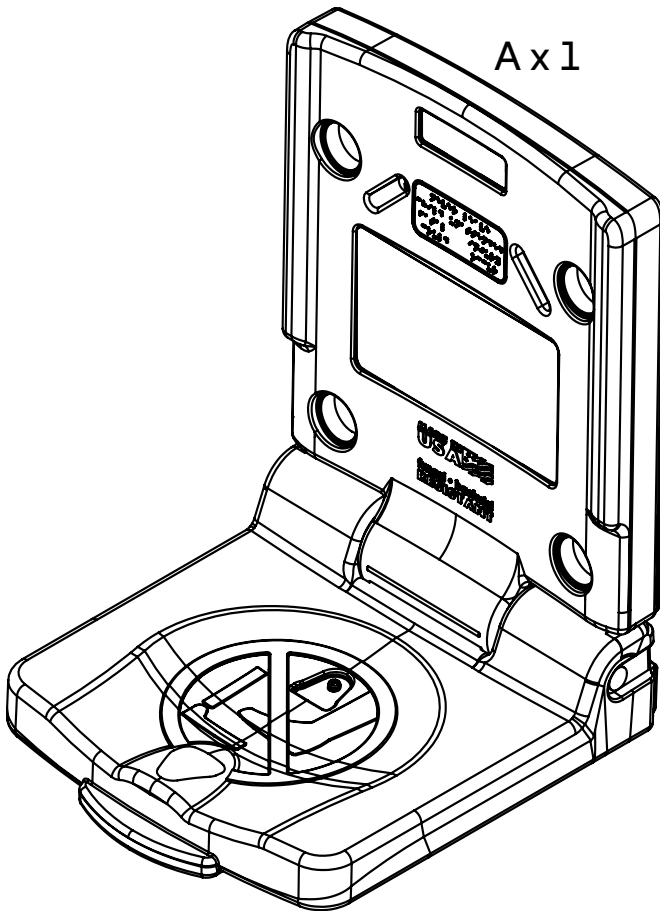

AB20571\_G6

1

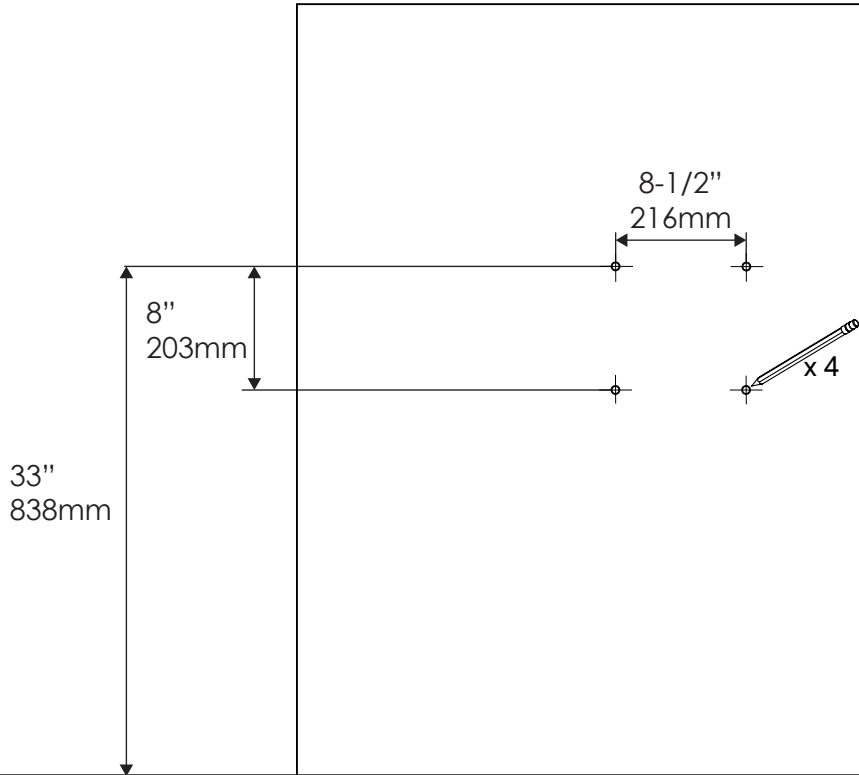

AB20571\_G1

2

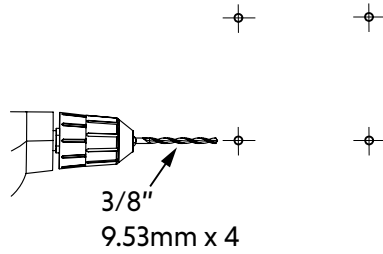

AB20571\_G5

3

**IMPORTANT: Vissez les inserts jusqu'à ce qu'ils soient affleurants avec le mur.**

B x 4

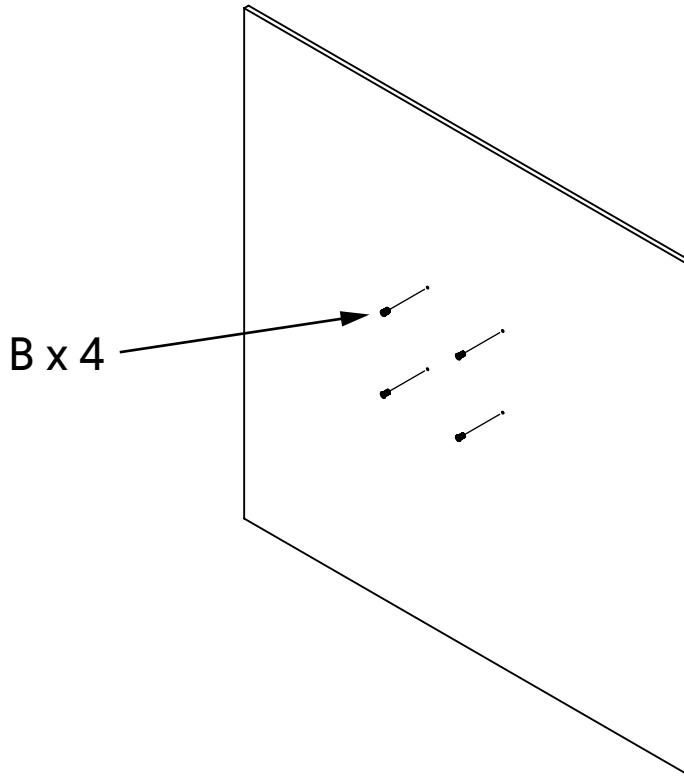

AB20571\_G2

4

**IMPORTANT: Faites fonctionner le siège trois (3) ou quatre (4) fois pour garantir un bon fonctionnement.**

C x 4

D x 4

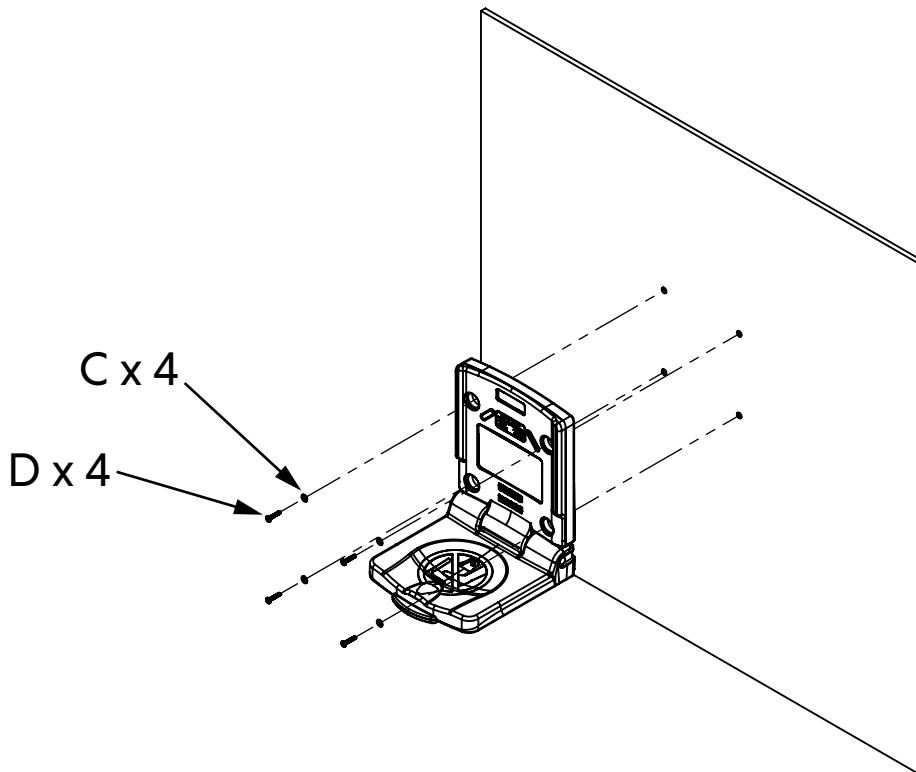

AB20571\_G4

Ex 4

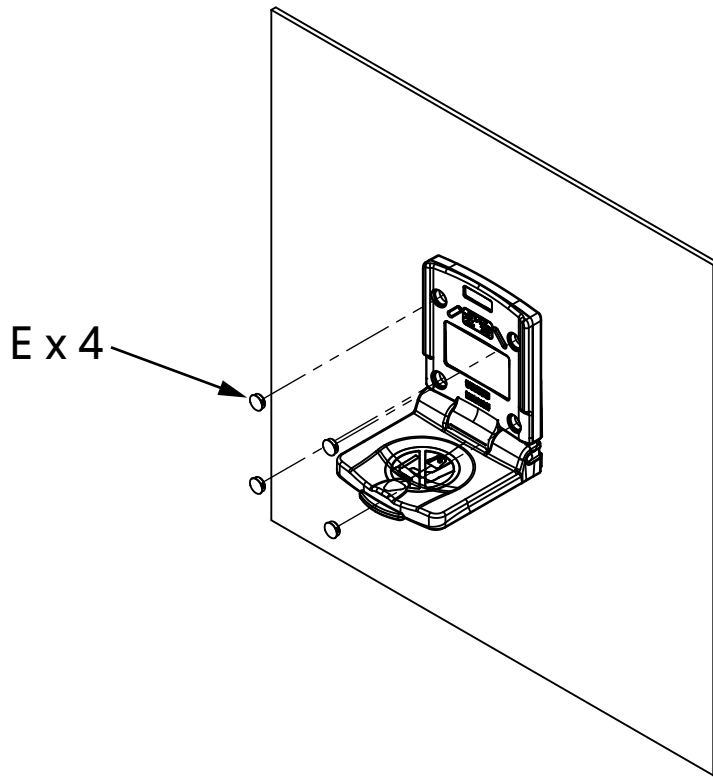

AB20571\_G10