

This page is for printing and document
formatting specifications only.
THIS PAGE DOES NOT PRINT.

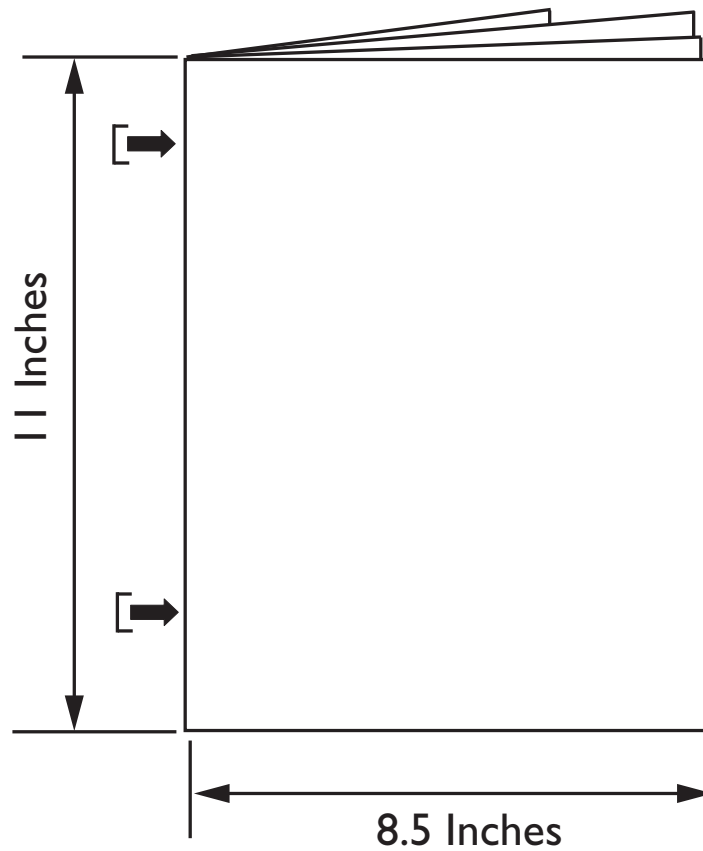

DO NOT scale the artwork for printing.
It has been scaled for proper scaling of parts.

Revisions.

A. Released for Production. 6.23.2025. JAN.



The Sova Company™
5216 Portside Dr, Medina OH 44256 USA • PH: +1 234.400.0707
www.ChooseSova.com

Vantage Stainless Steel Horizontal Changing Station

30HX0106

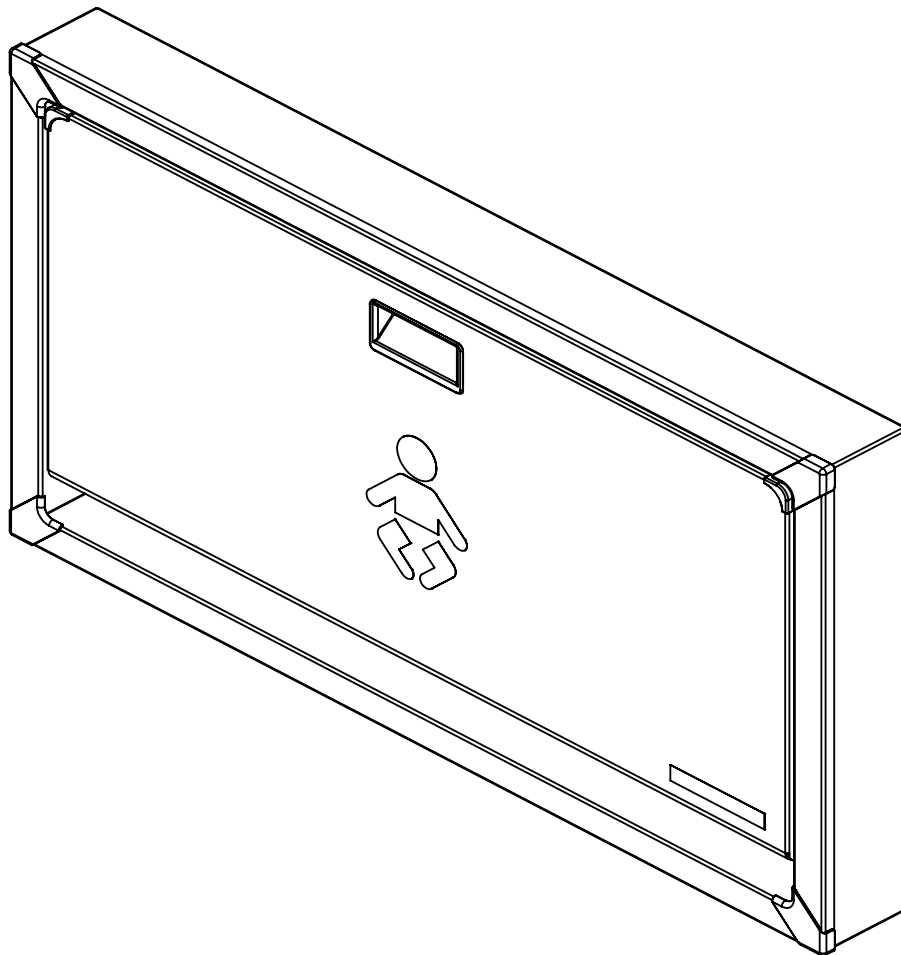

AB20564A

IMPORTANT. RETAIN FOR FUTURE REFERENCE. READ CAREFULLY.

⚠ WARNING

- Failure to follow these warnings and the installation instructions could result in serious injury or death.
- Read all instructions before installing diaper changing station. Keep these instructions. DO NOT discard.
- This changer has six (6) recess mounting holes.
- The diaper changing station is no stronger than the anchors or walls to which they are attached and, therefore, MUST be firmly secured in order to support the weight they are intended to support. It is recommended that this unit be installed in a recessed fashion. If surface mounting, contact an architect, building contractor, or Professional Engineer for proper installation and hardware. Contact an architect or building contractor if any questions.
- Child should never be left unattended.
- Avoid serious injury from falling or sliding out. Always use restraint system.
- Adding excessive weight such as parcels, packages, or accessories to the unit or to the bag hooks that exceed the total weight limit of 50 pounds (22.7 kg) may cause the unit to be unstable or may cause a hazardous unstable condition to exist.

OPERATION

- Rotate base downward. Place child on top of the changing surface. Use restraint system as described below. After child has been changed, remove restraint system and rotate base back up against the wall.

USE OF RESTRAINT SYSTEM

- Place child so restraint strap is located at abdomen. Rotate top of buckle upward and insert strap in buckle. Pull strap through buckle until snug against child. Rotate top of buckle downward to lock the strap into place. Slide red locking tab over top of the buckle (Fig. a). Reverse steps to loosen strap.

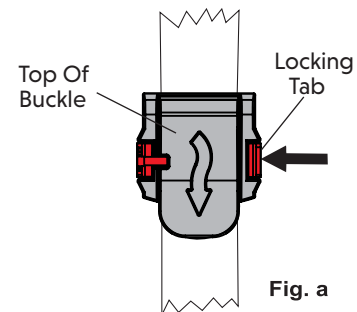

MAINTENANCE AND CLEANING

- Check all hardware and components monthly or as required to ensure hardware is tight and there are no missing or damaged components. Take unit out of service if any component is missing or damaged and contact customer service to order replacement parts. Do not substitute parts. For replacement parts, contact customer service at +1-234-400-0707.
- Clean by using a damp cloth with mild soap or mild multi-purpose cleaner. Do not use any strong chemical cleaners or cleaning agents that may be hazardous to children.

A.D.A Compliance:

306.3 Knee Clearance
307.2 Maximum Protruding Objects
308.2 Forward Reach
308.3 Side Reach
309.4 Operation
902.3 Work Surface



Compliant when properly installed

5216 Portside Dr.
Medina Ohio 44256 USA
Telephone: +1 234.400.0707
www.ChooseSova.com

IMPORTED BY:
The Sova Company™
30 Casebridge Court
Scarborough, ON M1B 3M5 CAN
+1 234.400.0707

TOOLS REQUIRED

IMPORTANT: Steel stud or block wall construction requires additional hardware. Please contact a professional contractor or structural engineer for assistance in determining suitable hardware.

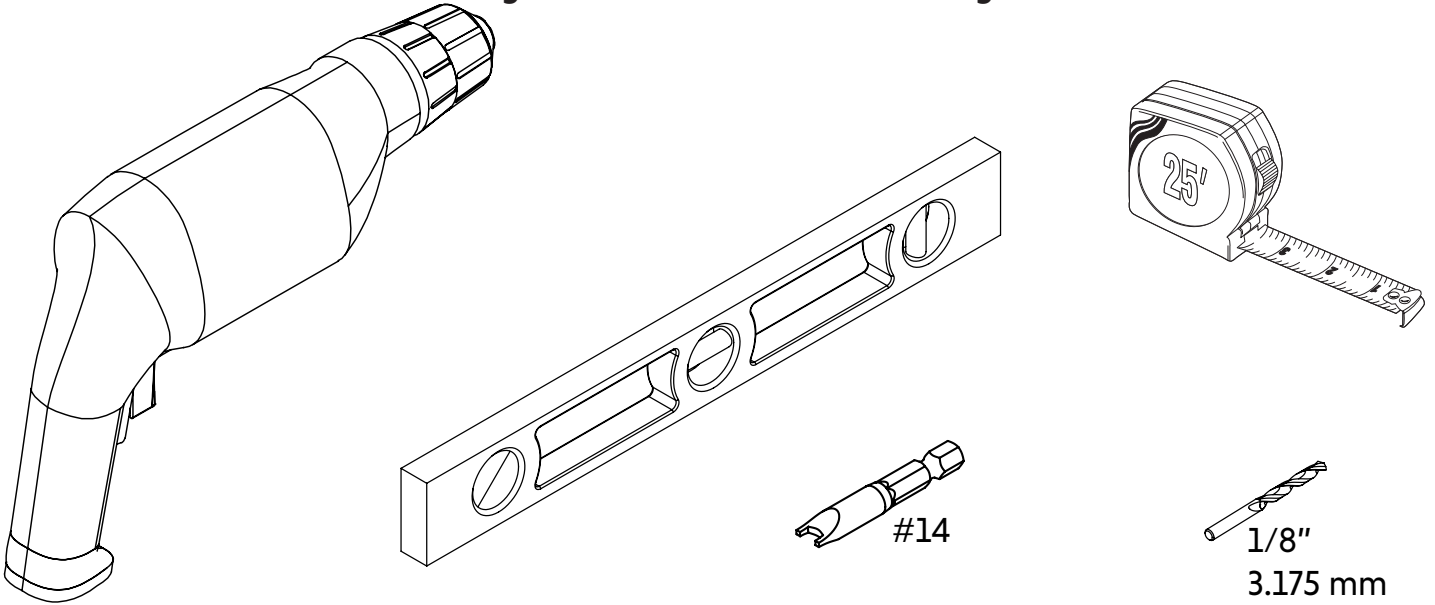

AB20573_G1

Surface Mount - Page 9

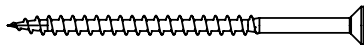
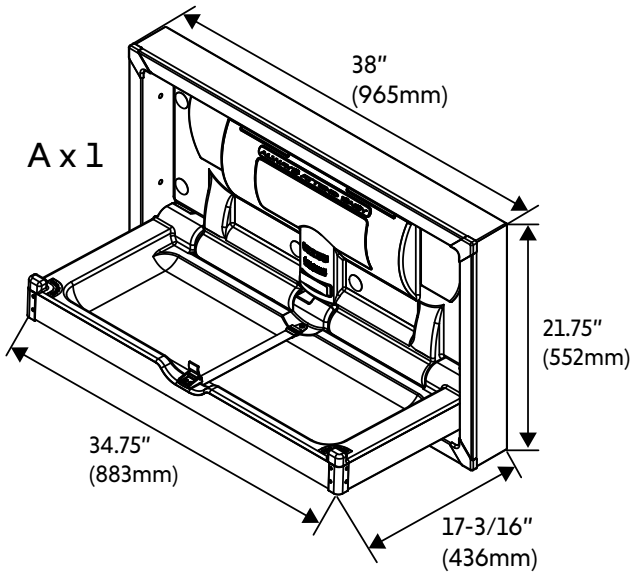

C x 1

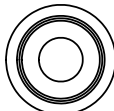
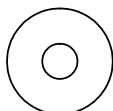

Recessed Mount - Page 4

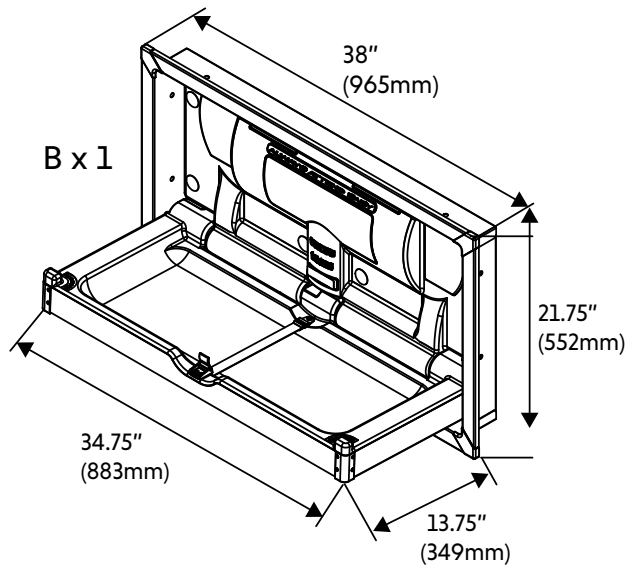

C x 1

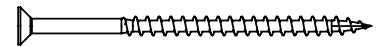
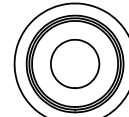

AB20564_G2

RECESSED - 1

IMPORTANT: Wood double stud blocking is necessary. Please contact an architect or structural engineer to ensure the wall can support the forces that this unit will exert on the wall and complies with building codes. For surface mounting refer to page 9.

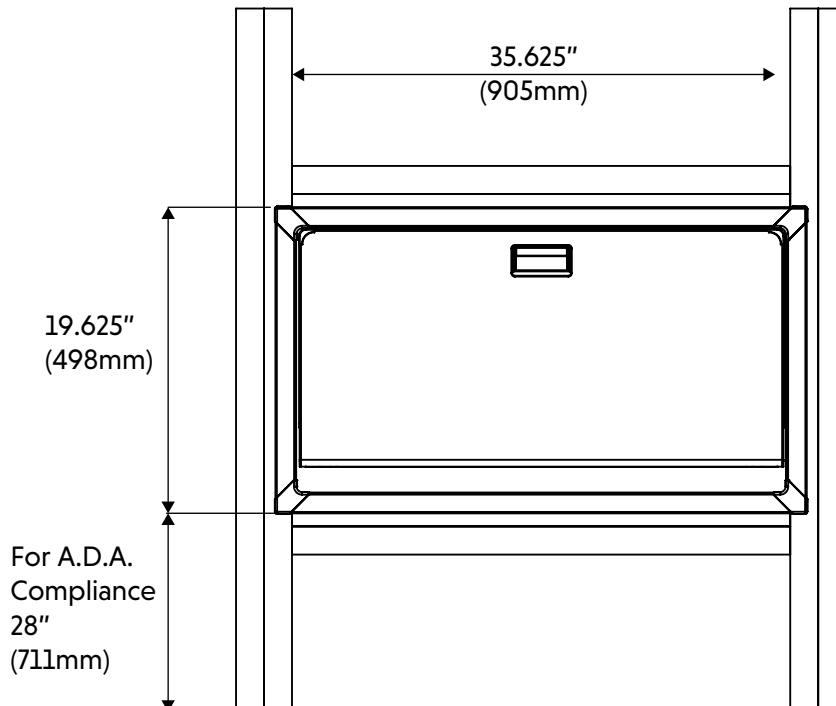

AB20564_G1

RECESSED - 2

Using a #14 Spanner Bit, remove the plastic plugs, spanner bolts, washers and tray unit from the stainless steel back panel. Save hardware for future reinstallation.

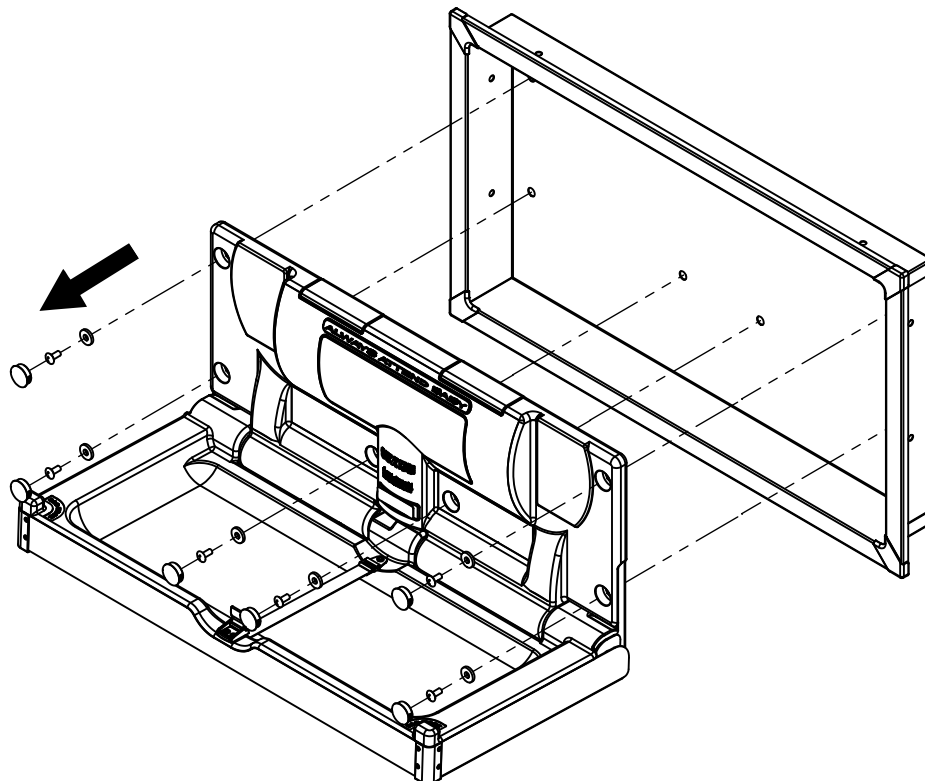

AB20564_G18

RECESSED - 3

HINT: This may require 2 additional people to help hold changer in position while you are marking the locations.

B x 1

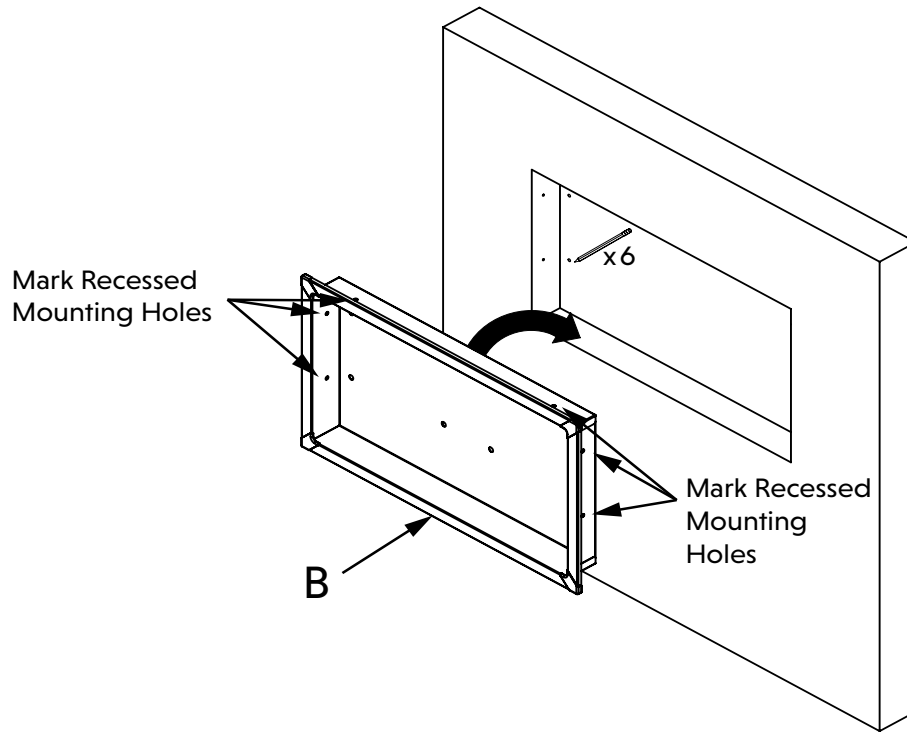

AB20564_G4

RECESSED - 4

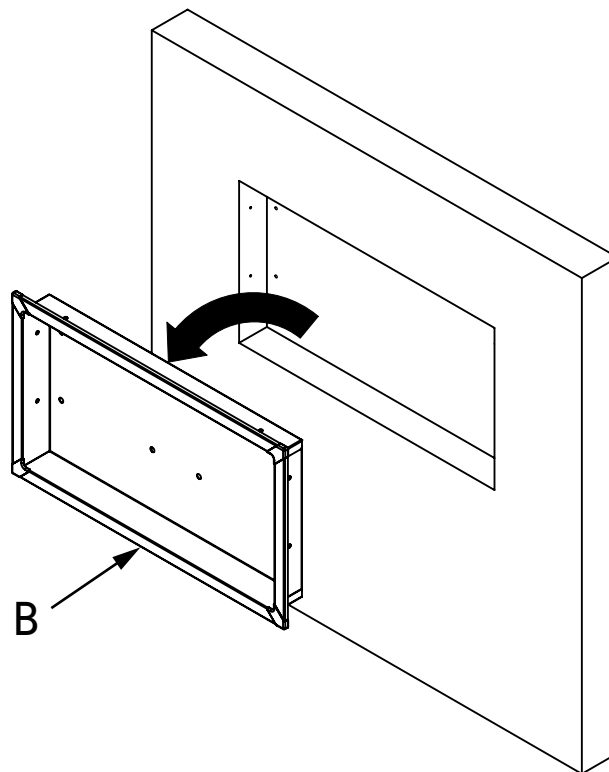

AB20564_G16

RECESSED - 5

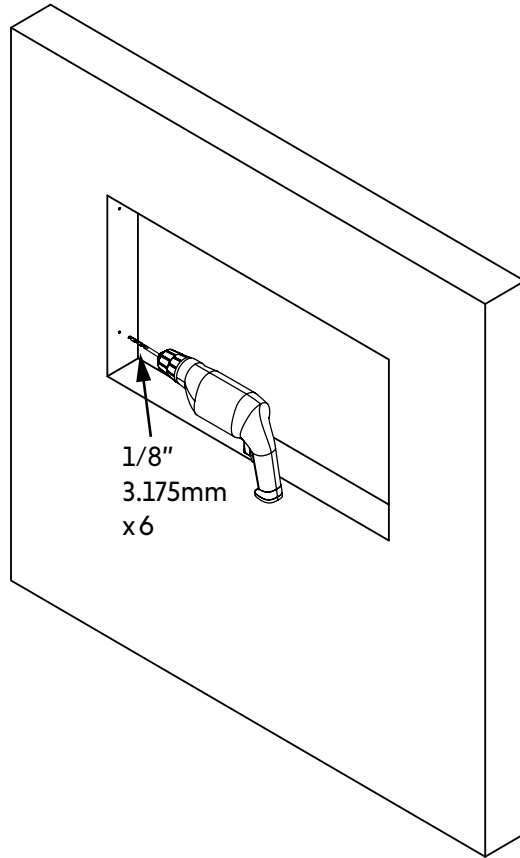

AB20564_G15

RECESSED - 6

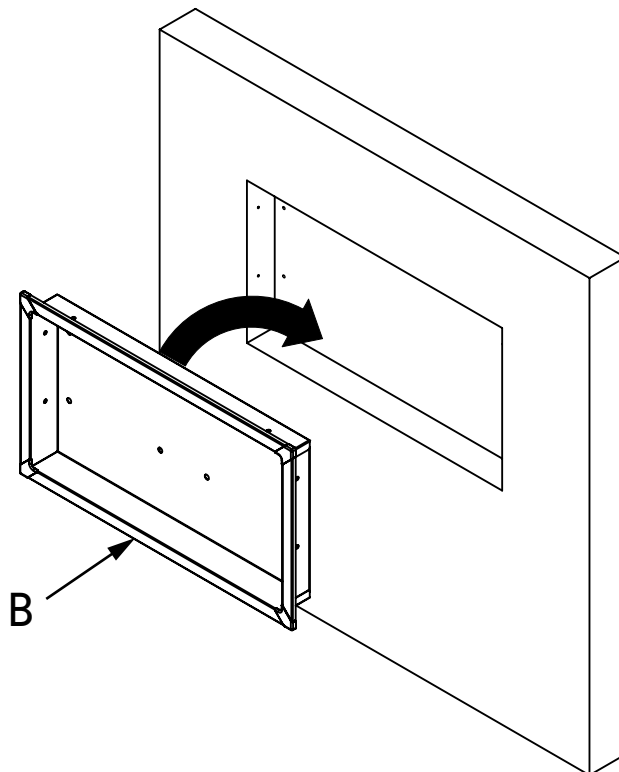

AB20564_G17

RECESSED - 7

D x 6

E x 6

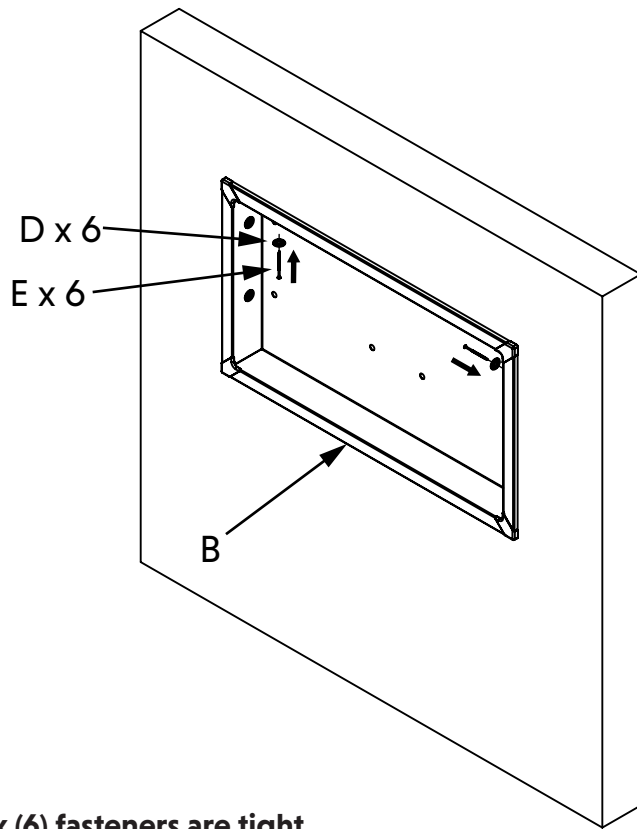

IMPORTANT: Ensure all six (6) fasteners are tight.

AB20564_G5

RECESSED - 8

Using the hardware from Step 2, reassemble the tray unit to the stainless steel back panel using the spanner bolts and washers. Once reattached, use plugs to cover the bolts and washers.

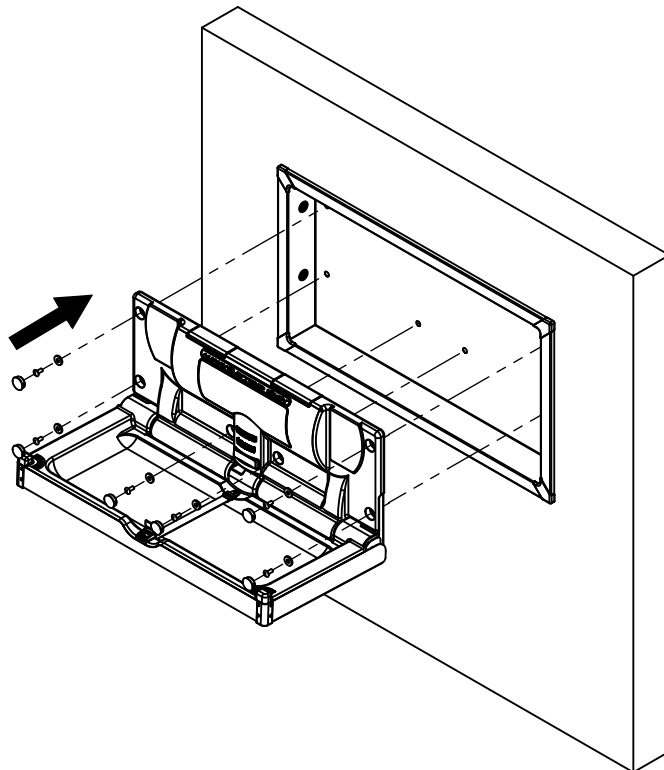

AB20564_G19

WALL PLACARD

C x 1

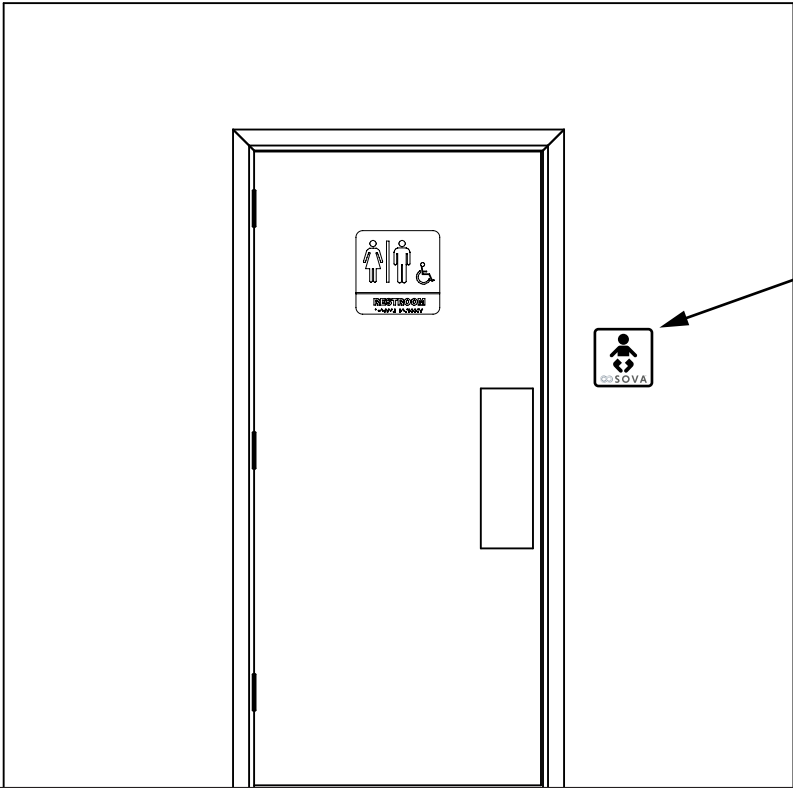

AB20568_G30

SURFACE PREINSTALLATION GUIDE

IMPORTANT: Two (2) studs must be used while mounting the changing station. If two (2) studs cannot be used, additional blocking hardware is necessary. Please contact an architect or structural engineer to ensure the wall can support the forces that this unit will exert on the wall and complies with building codes.

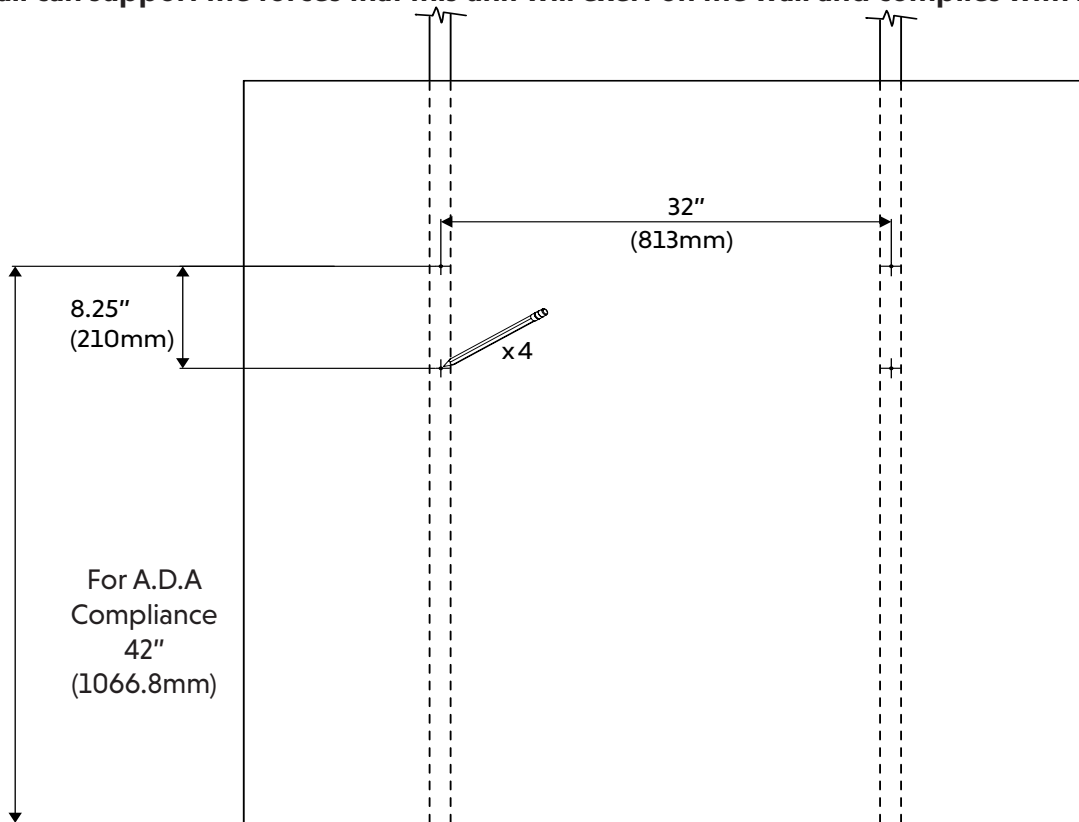

AB20564_G6

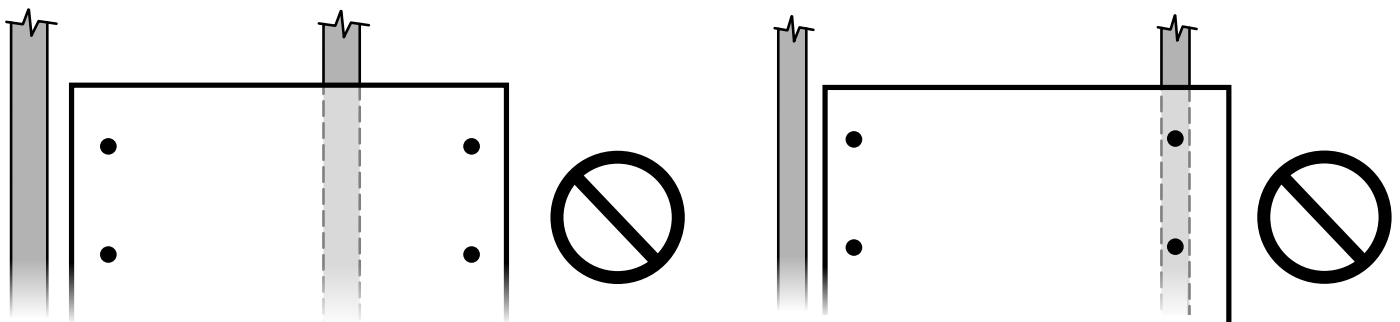
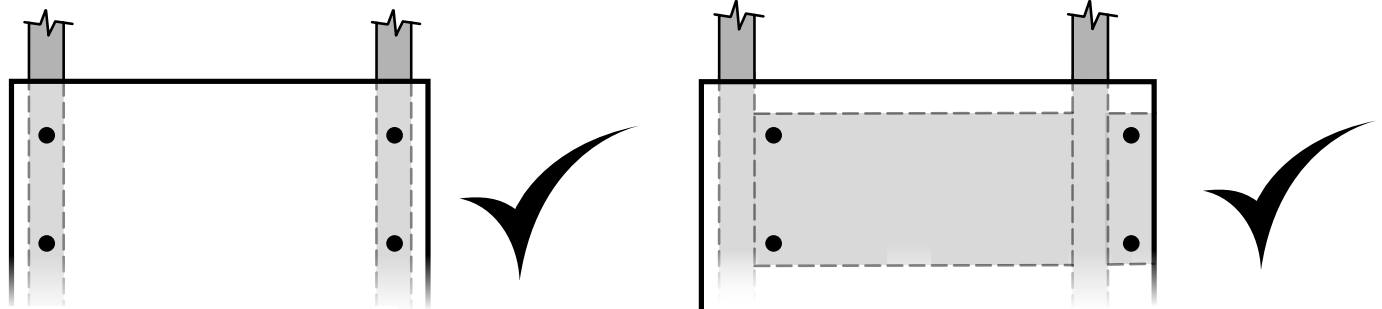

AB20556_G10

1

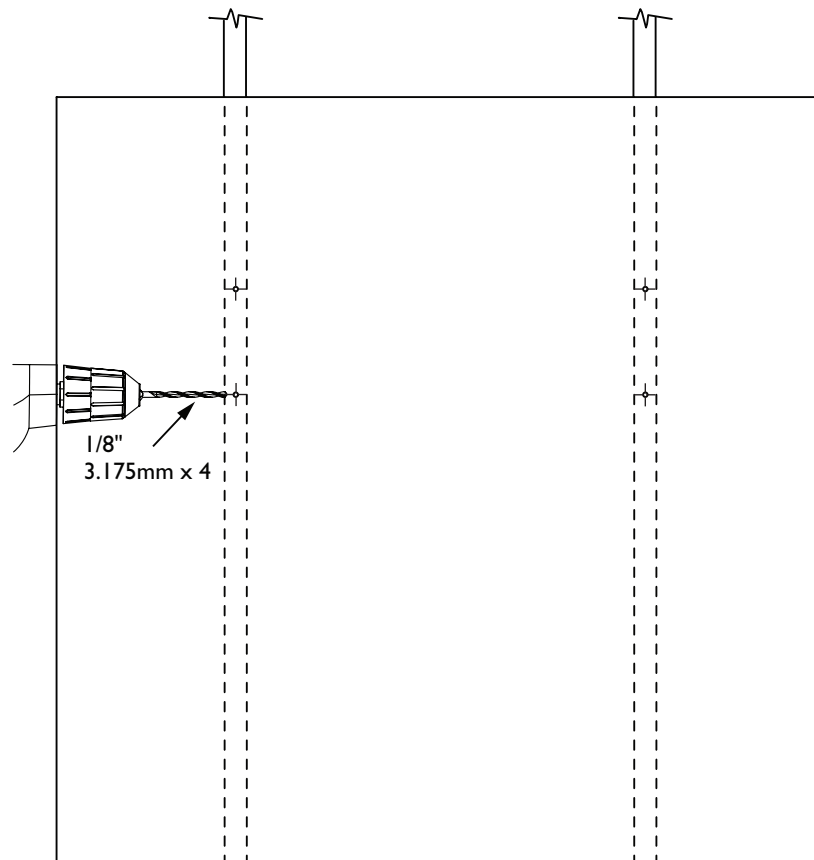

AB20564_G11

2

Remove the outer 4x plugs, save for future use. Using a #14 Spanner Bit, remove exposed spanner bolts and washers, dispose removed bolts and washers.

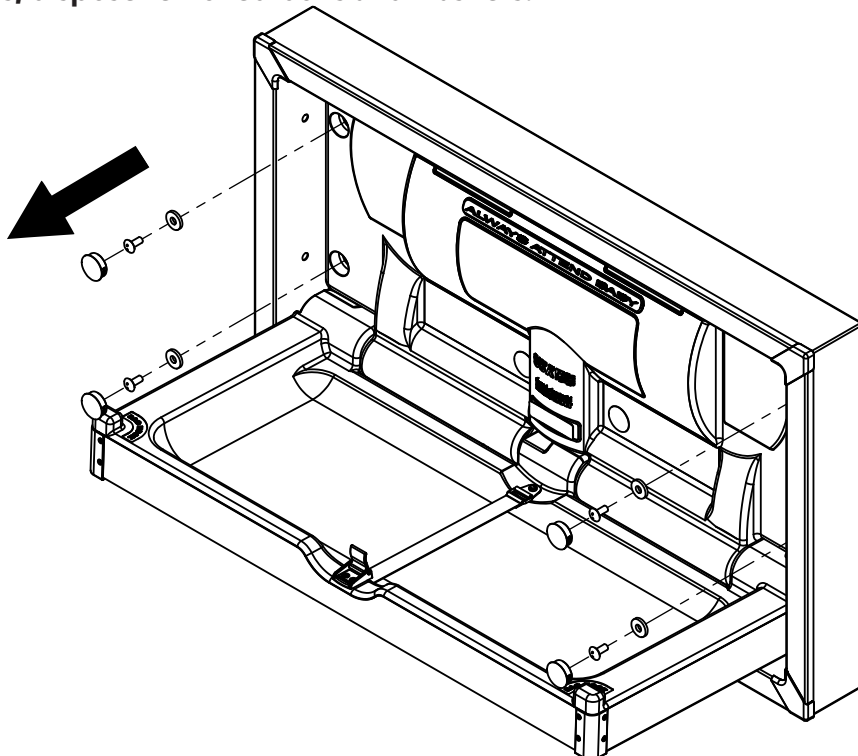

AB20564_G20

3

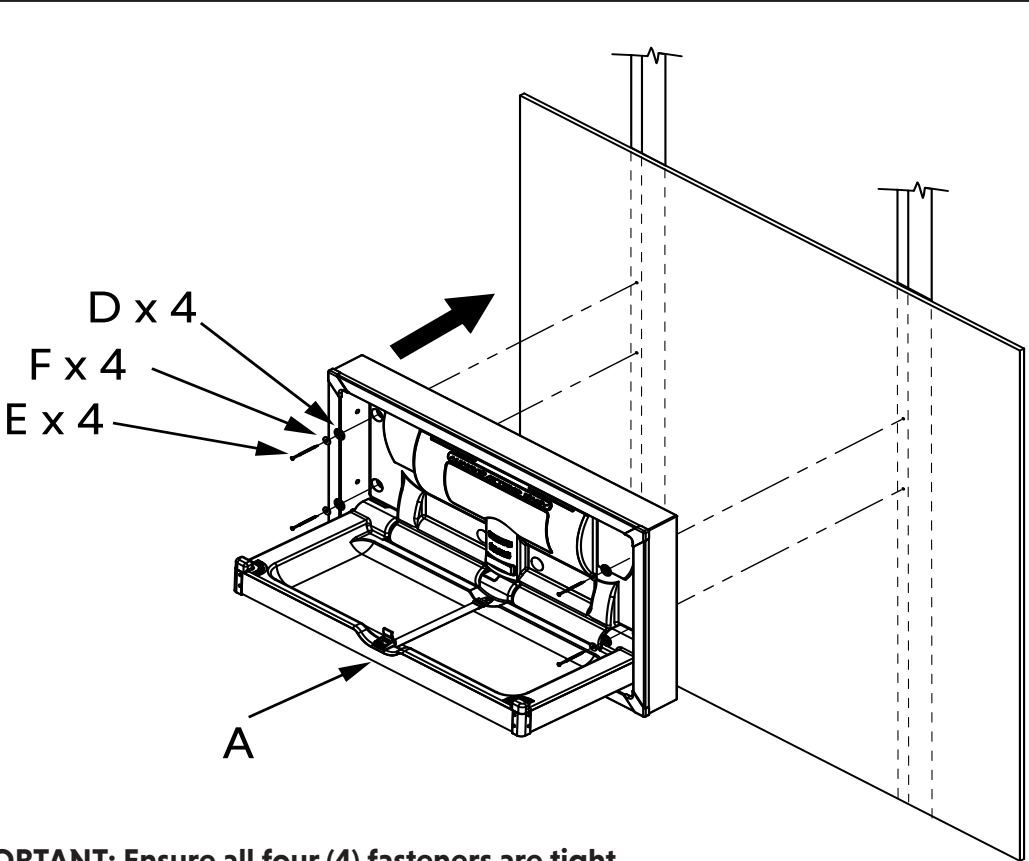

A x 1
D x 4
E x 4
F x 4

IMPORTANT: Ensure all four (4) fasteners are tight.

AB20564_G7

4

Reinstall the plastic plugs from Step 2.

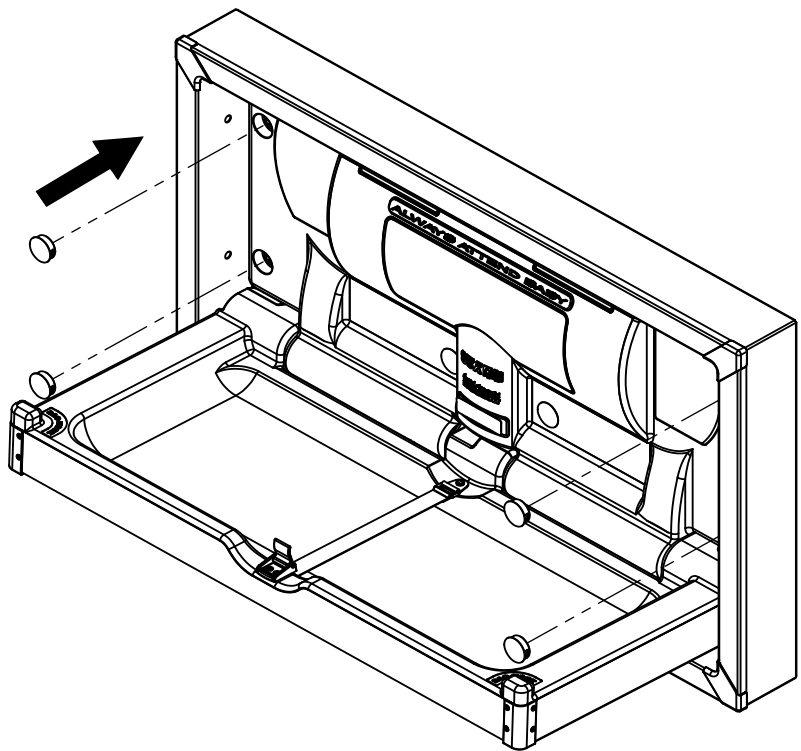

AB20564_G21

WALL PLACARD

C x 1

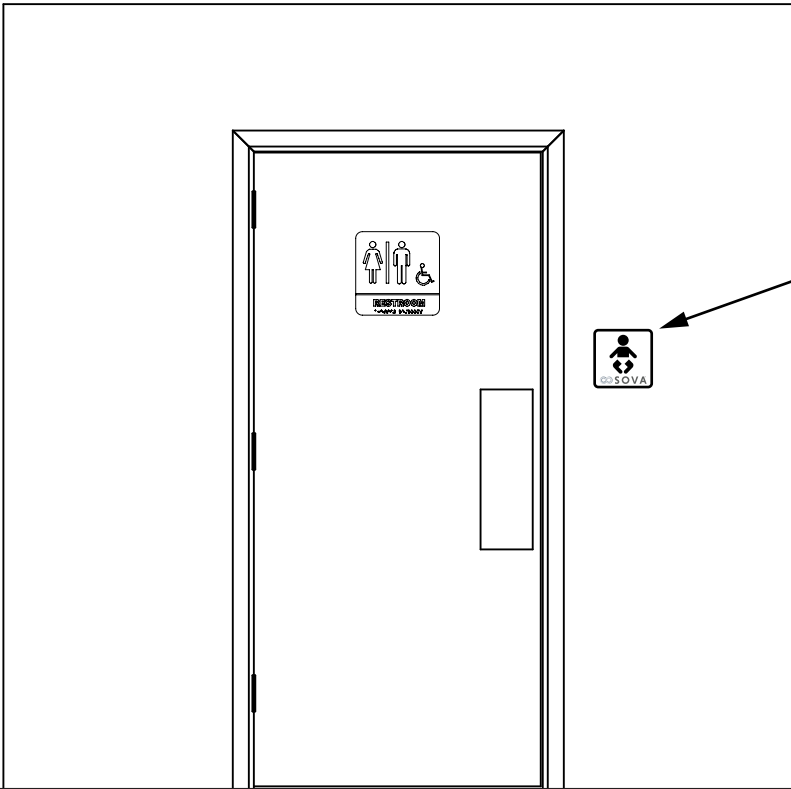

AB20568_G30



The Sova Company™
5216 Portside Dr, Medina OH 44256 USA • PH: +1 234.400.0707
www.ChooseSova.com

Estación de Cambio Horizontal de Acero Inoxidable Vantage

30HX0106

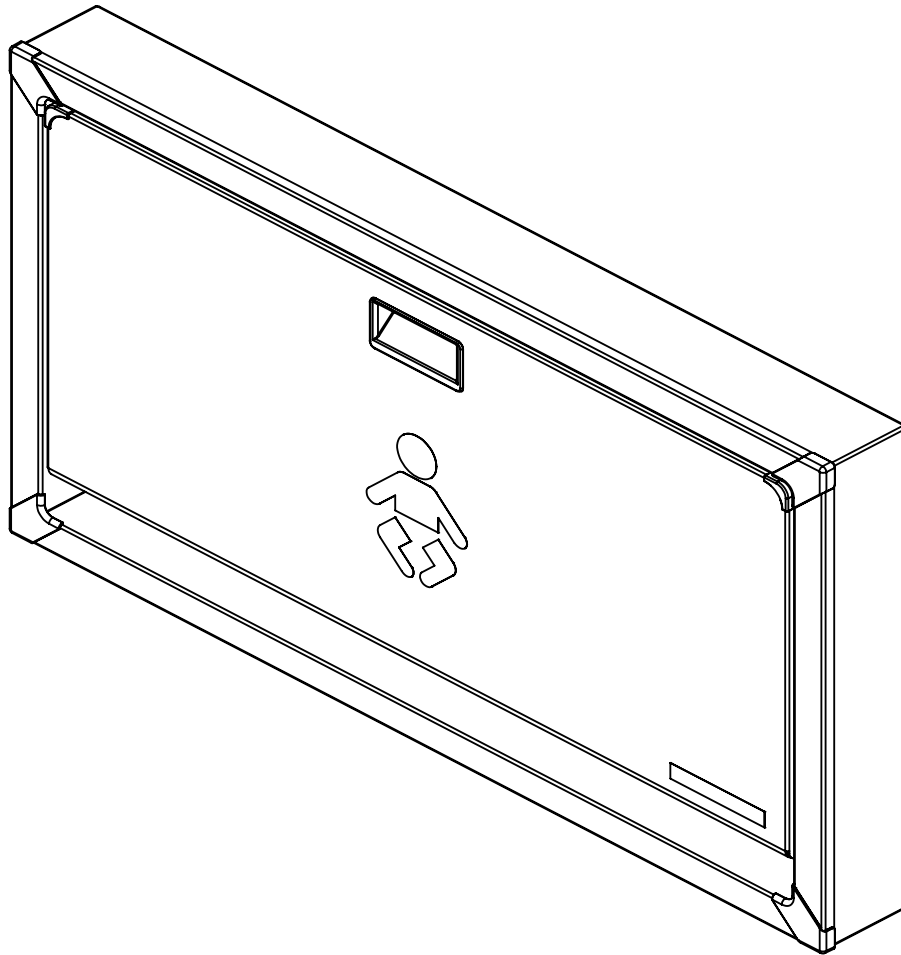

IMPORTANTE. CONSERVAR PARA FUTURAS REFERENCIAS. LEE CUIDADOSAMENTE.

⚠ ADVERTENCIA

- El incumplimiento de estas advertencias y las instrucciones de instalación puede resultar en lesiones graves o muerte.
- Lea todas las instrucciones antes de instalar la estación de cambio de pañales. Conserve estas instrucciones. NO las deshaga.
- Este cambiador tiene seis (6) orificios de montaje empotrados.
- La estación de cambio de pañales no es más fuerte que los anclajes o paredes a los que está sujeta y, por lo tanto, DEBE estar firmemente asegurada para soportar el peso que está destinada a soportar. Se recomienda que esta unidad se instale de manera empotrada. Si se monta en la superficie, comuníquese con un arquitecto, contratista de construcción o ingeniero profesional para una instalación y hardware adecuados. Póngase en contacto con un arquitecto o contratista de construcción si tiene alguna pregunta.
- El niño nunca debe ser dejado sin supervisión.
- Evitar lesiones graves por caídas o deslizamientos. Siempre use el sistema de sujeción.
- Agregar peso excesivo, como paquetes, bultos o accesorios, a la unidad o a los ganchos de la bolsa que excedan el límite de peso total de 50 libras (22.7 kg) puede hacer que la unidad sea inestable o puede causar que exista una condición peligrosa de inestabilidad.

OPERACIÓN

- Gire la base hacia abajo. Coloque al niño sobre el cambiador. Use el sistema de sujeción como se describe a continuación. Después de cambiar al niño, retire el sistema de sujeción y gire la base hacia la pared.

USO DEL SISTEMA DE SUJECIÓN

- Coloque al niño de forma que la correa de sujeción quede a la altura del abdomen. Gire la parte superior de la hebilla hacia arriba e inserte la correa. Pase la correa por la hebilla hasta que quede ajustada contra el niño. Gire la parte superior de la hebilla hacia abajo para bloquear la correa. Deslice la pestaña roja de bloqueo sobre la parte superior de la hebilla (Fig. a). Invierta los pasos para aflojar la correa.

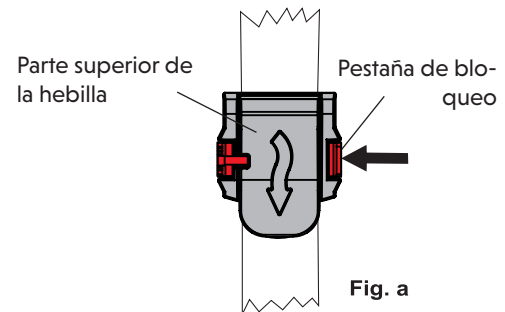

MANTENIMIENTO Y LIMPIEZA

- Revise todo el hardware y los componentes mensualmente o según sea necesario para asegurarse de que el hardware esté ajustado y no haya componentes faltantes o dañados. Retire la unidad de servicio si falta o está dañado algún componente y comuníquese con el servicio al cliente para pedir piezas de repuesto. No sustituya piezas. Para piezas de repuesto, comuníquese con el servicio al cliente al +1-234-400-0707.
- Limpia utilizando un paño húmedo con jabón suave o un limpiador multiusos suave. No uses limpiadores químicos fuertes ni agentes de limpieza que puedan ser peligrosos para los niños.

Cumplimiento de la A.D.A.:

306.3 Despeje de la rodilla
307.2 Objetos Protruyentes Máximos
308.2 Alcance hacia adelante
308.3 Alcance Lateral
309.4 Operación
902.3 Superficie de trabajo



5216 Portside Dr.
Medina Ohio 44256 USA
Teléfono: +1 234.400.0707
www.ChooseSova.com

IMPORTADO POR:
The Sova Company™
30 Casebridge Court
Scarborough, ON M1B 3M5 CAN
+1 234.400.0707

Cumple con las normas cuando está correctamente instalado

HERRAMIENTAS NECESARIAS

IMPORTANTE: La construcción de paredes con montantes de acero o bloques requiere herrajes adicionales. Para determinar los herrajes adecuados, contacte con un contratista profesional o un ingeniero estructural.

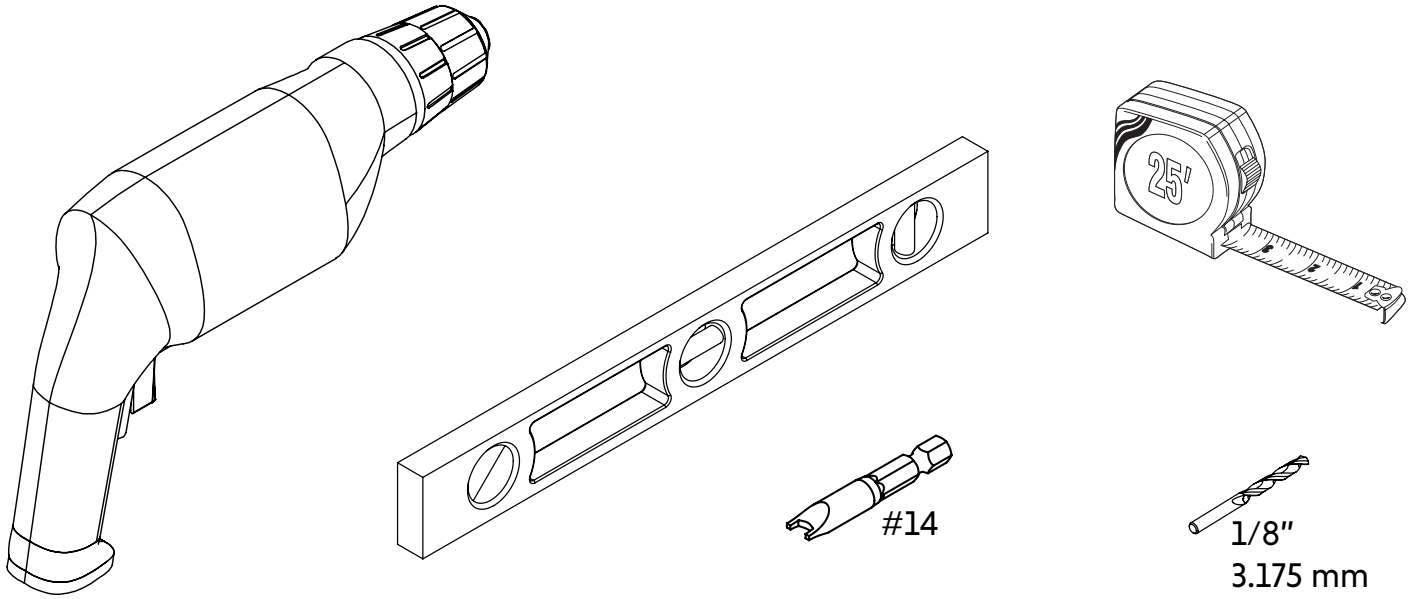

AB20573_G1

Montaje en superficie - Pagina 21

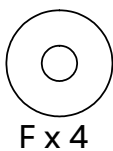
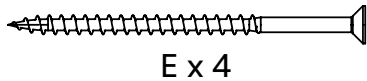
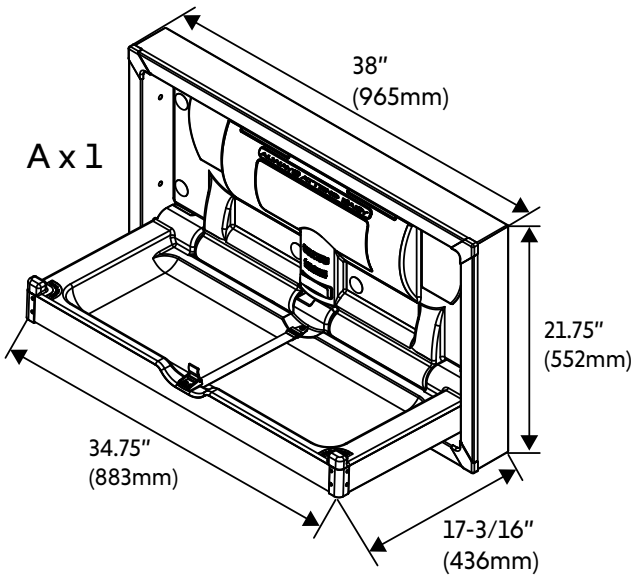

Montaje empotrado - Pagina 16

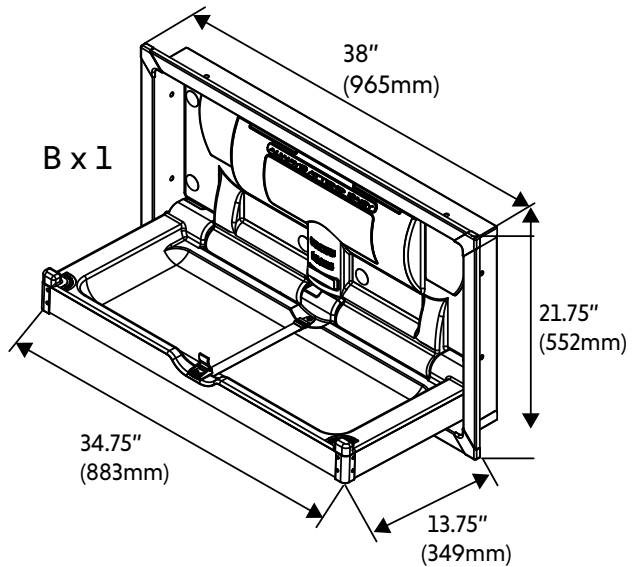

AB20564 G2

RECESADO - 1

IMPORTANTE: Es necesario usar montantes dobles de madera. Consulte a un arquitecto o ingeniero estructural para asegurarse de que la pared soporte las fuerzas que esta unidad ejercerá sobre ella y cumpla con los códigos de construcción. Para el montaje en superficie, consulte la página 21.

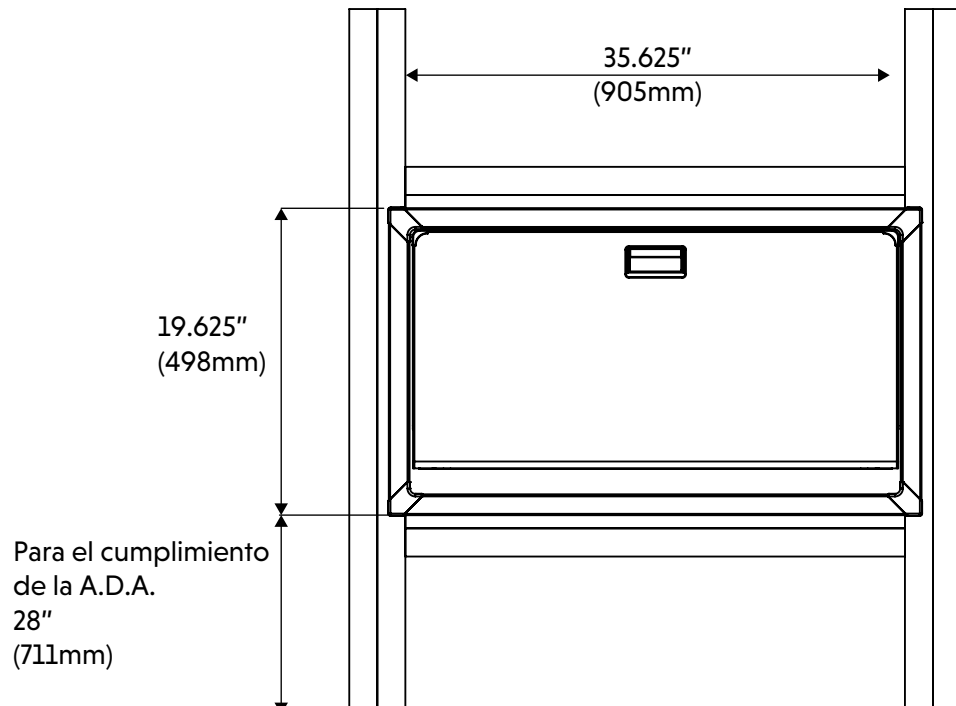

AB20564_G1

RECESADO - 2

À l'aide d'une clé à douille n° 14, retirez les bouchons en plastique, les boulons à douille, les rondelles et le plateau du panneau arrière en acier inoxydable. Conservez la visserie pour une réinstallation ultérieure.

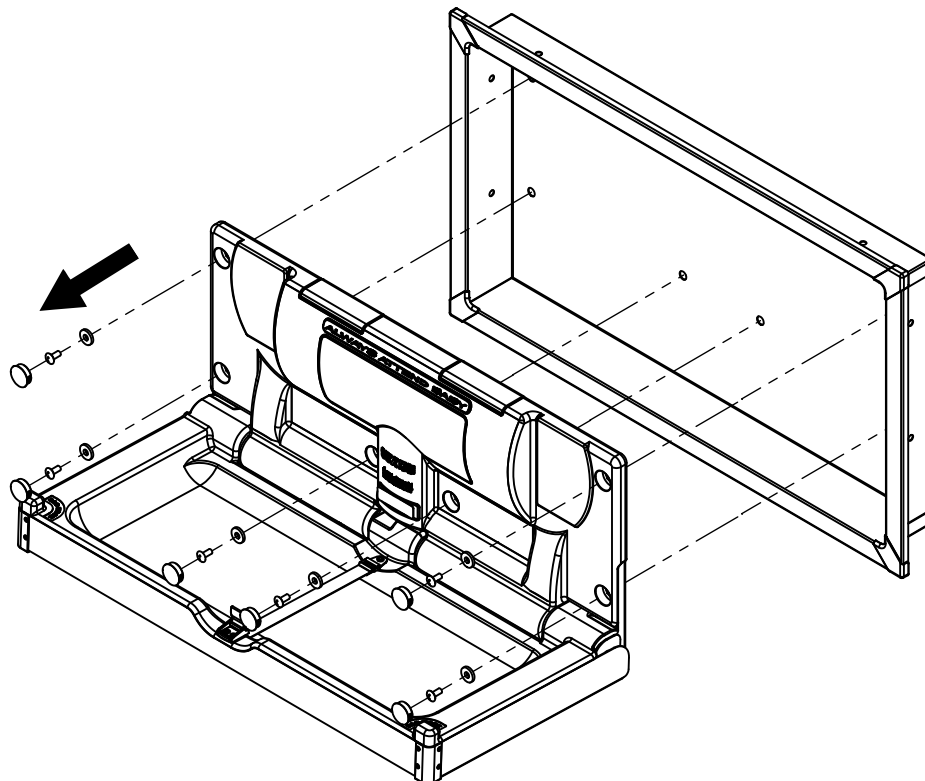

AB20564_G18

RECESADO - 3

SUGERENCIA: Esto puede requerir 2 personas adicionales para ayudar a mantener el cambiador en posición mientras marcas las ubicaciones.

B x 1

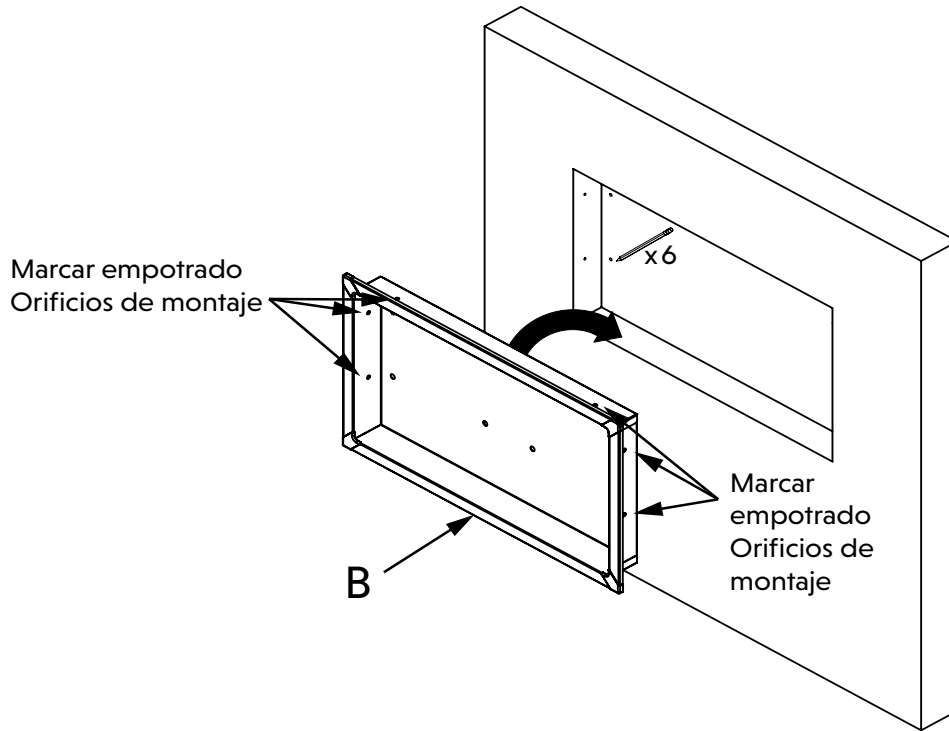

AB20564_G4

RECESADO - 4

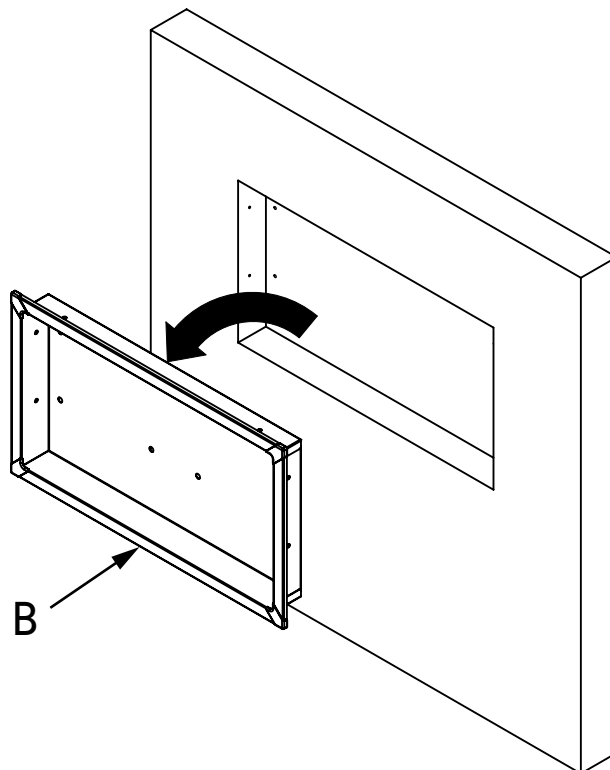

AB20564_G16

RECESADO - 5

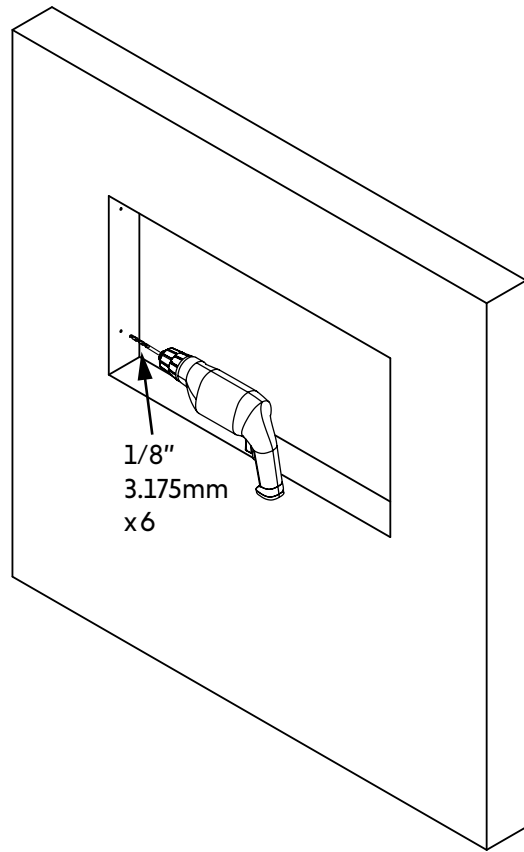

AB20564_G15

RECESADO - 6

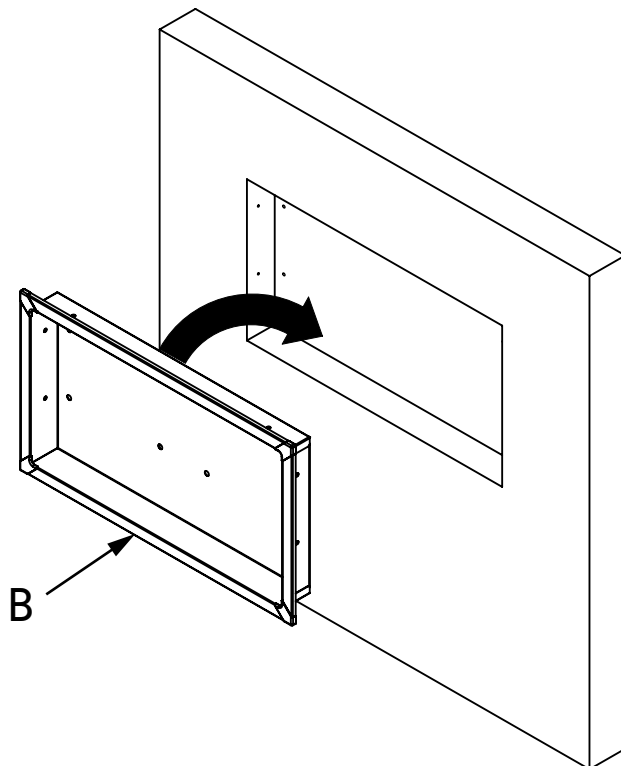

AB20564_G17

RECESADO - 7

D x 6

E x 6

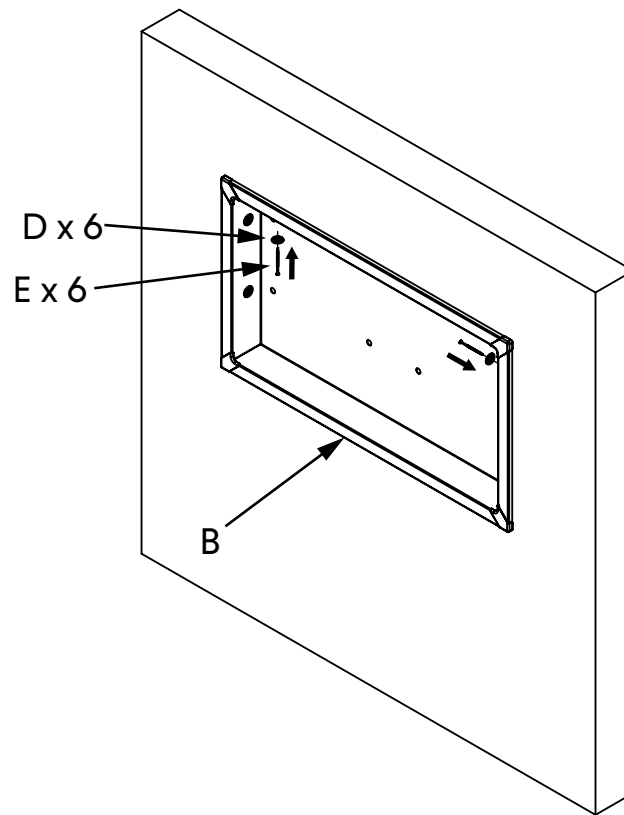

IMPORTANTE: Asegúrese de que los seis (6) sujetadores estén bien apretados.

AB20564_G5

RECESADO - 8

Con los herrajes del paso 2, vuelva a ensamblar la bandeja al panel trasero de acero inoxidable usando los pernos y arandelas de ajuste. Una vez instalada, cubra los pernos y las arandelas con tapones.

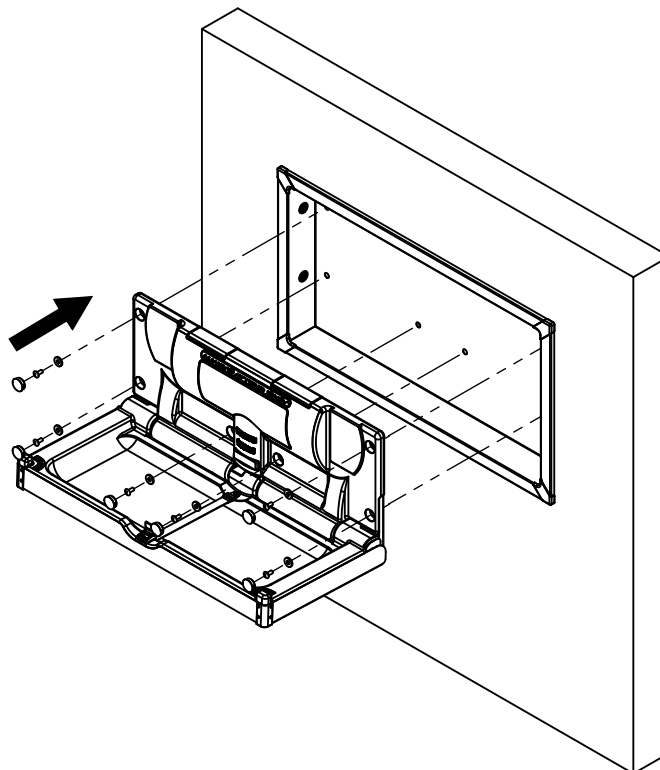

AB20564_G19

PLACARD DE PARED

C x 1

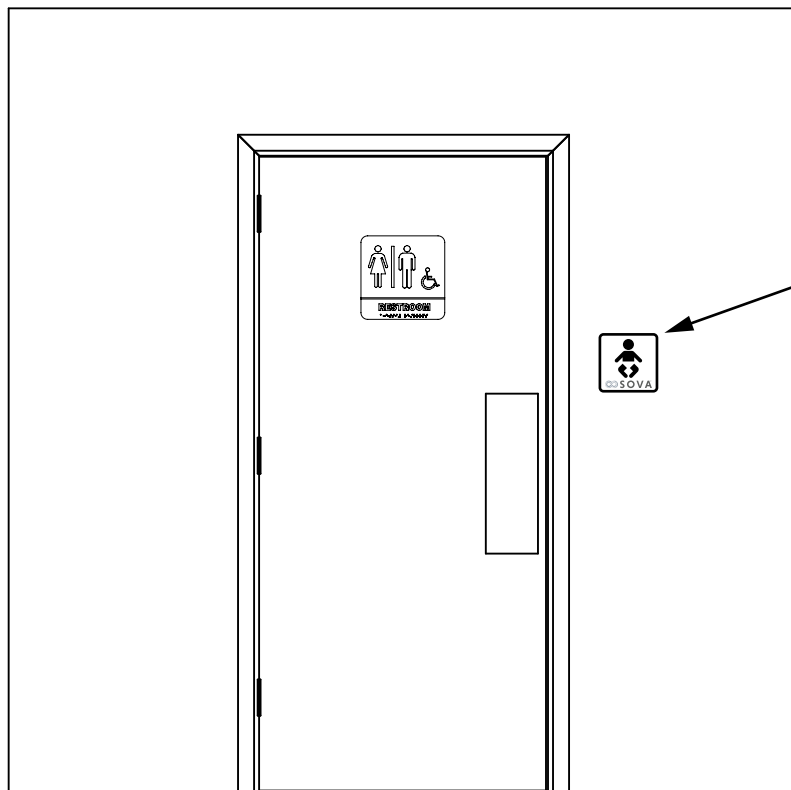

AB20568_G30

GUÍA DE PREINSTALACIÓN DE SUPERFICIE

IMPORTANTE: Se deben usar dos (2) montantes para montar el cambiador. Si no se pueden usar dos (2) montantes, se necesitarán herrajes de bloqueo adicionales. Contacte con un arquitecto o ingeniero estructural para asegurarse de que la pared pueda soportar las fuerzas que esta unidad ejercerá sobre ella y cumpla con los códigos de construcción.

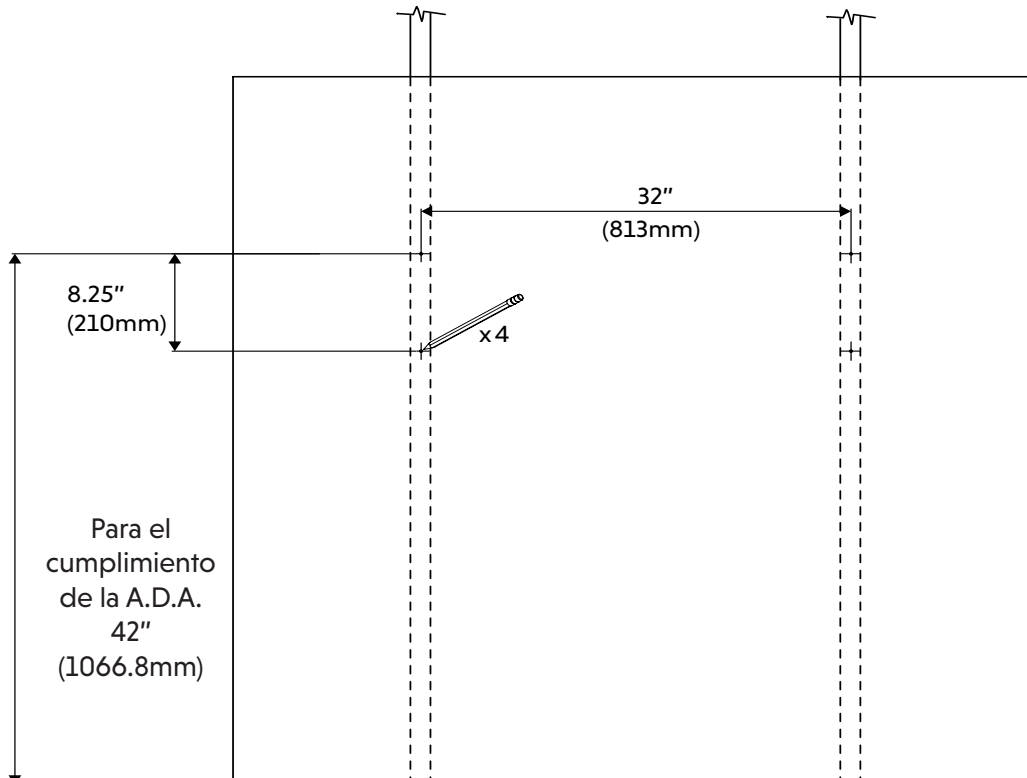

AB20564_G6

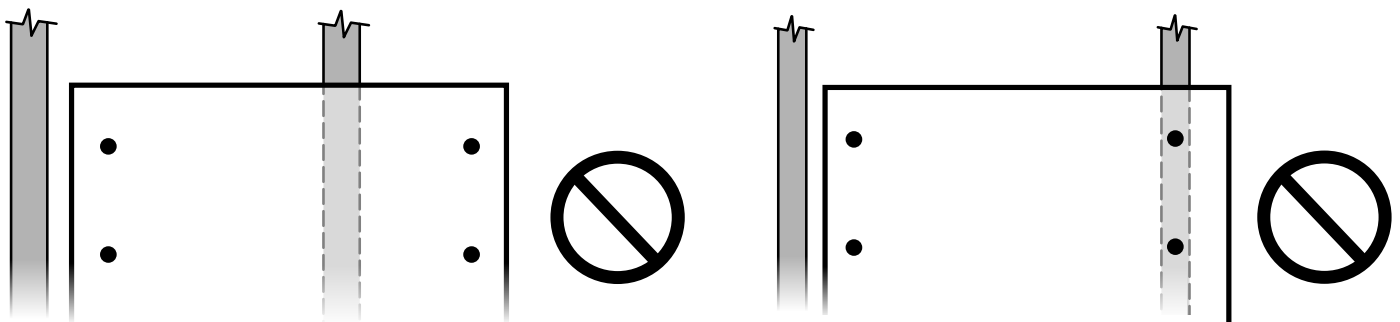
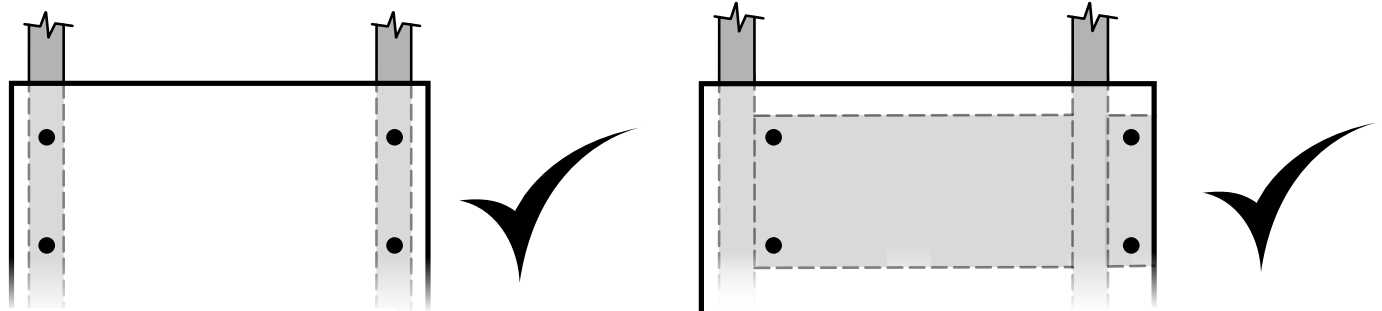

AB20556_G10

1

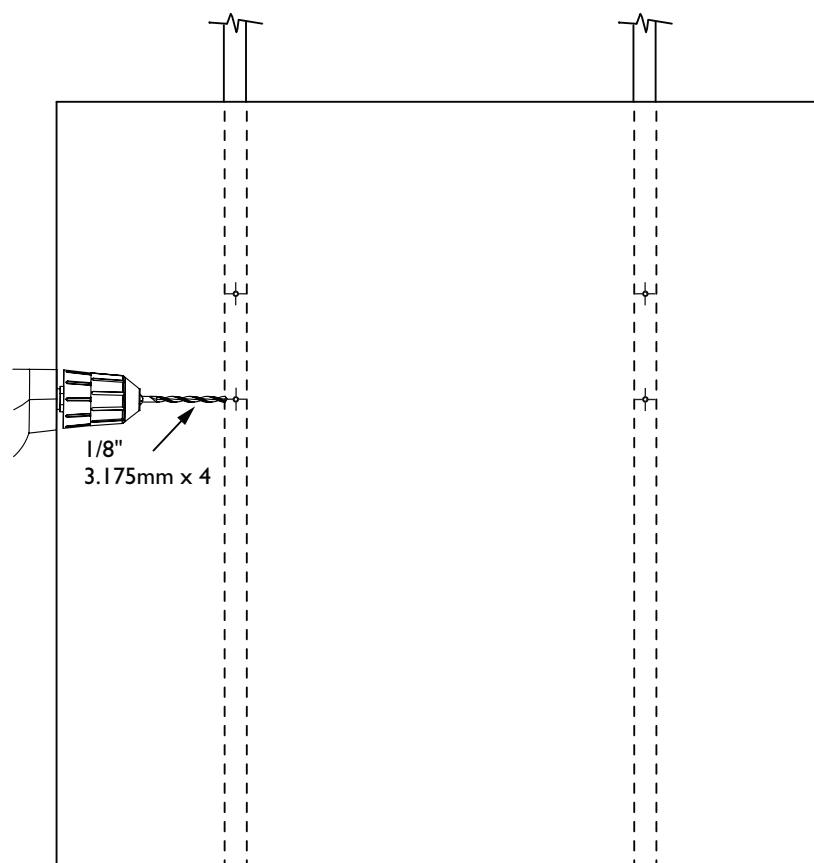

AB20564_G11

2

Retire los cuatro tapones exteriores y guárdelos para su uso posterior. Con una llave inglesa del n.º 14, retire los pernos y arandelas expuestos y deséchelos.

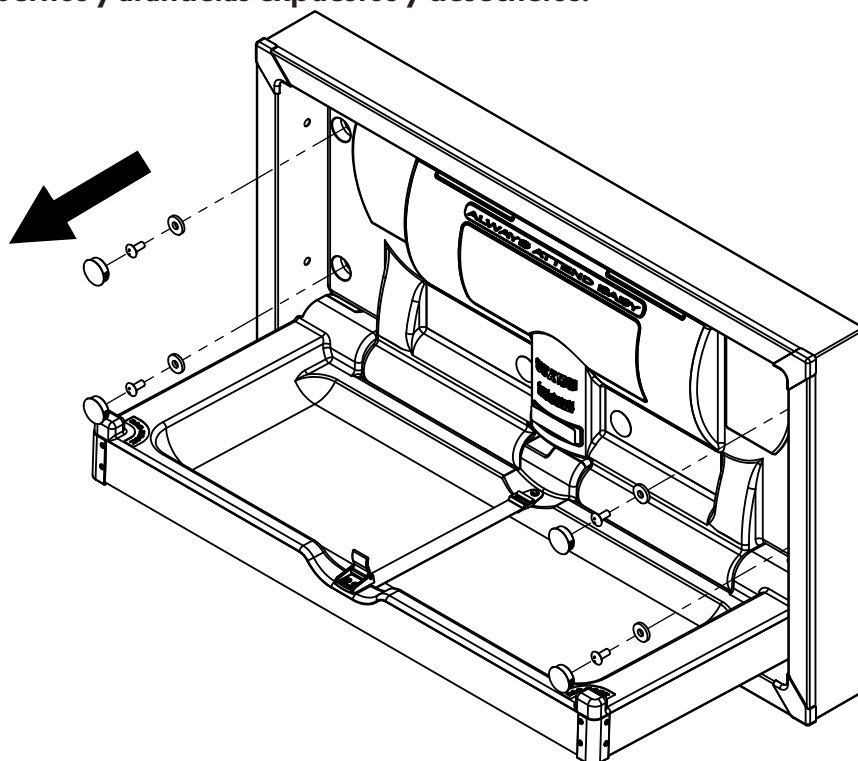

AB20564_G20

3

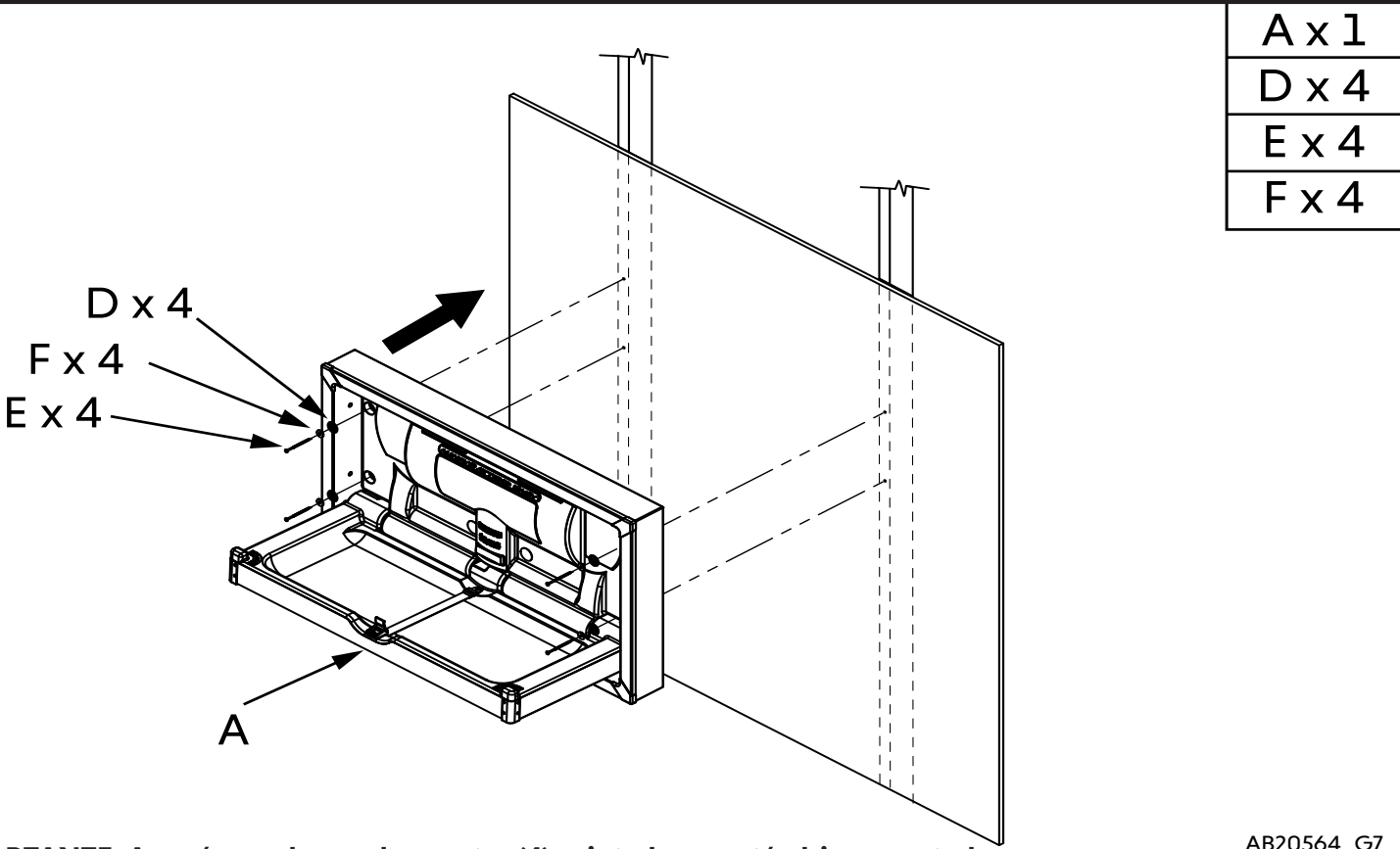

IMPORTANTE: Asegúrese de que los cuatro (4) sujetadores estén bien apretados.

AB20564_G7

4

Vuelva a instalar los tapones de plástico del paso 2.

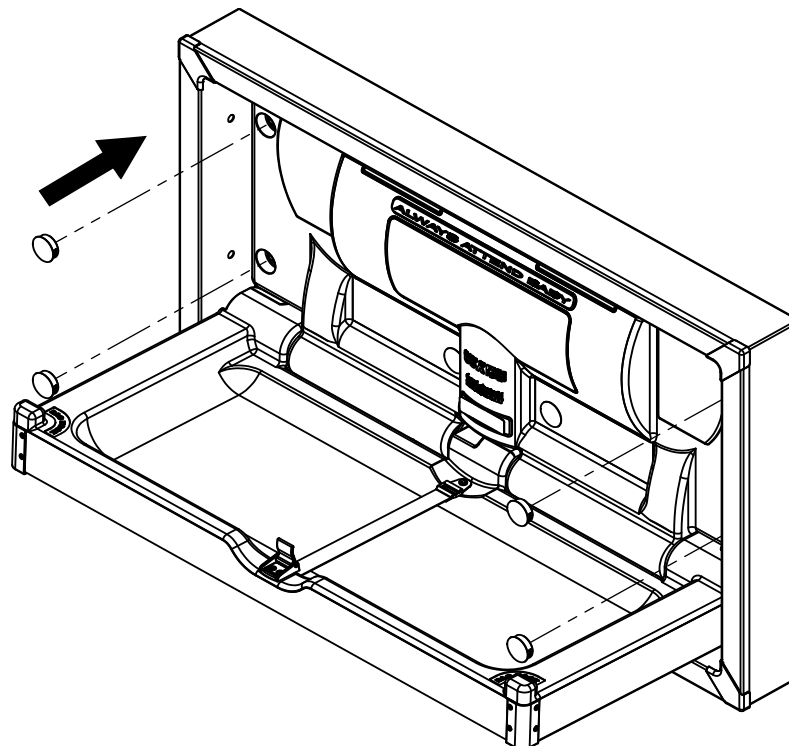

AB20564_G21

PLACARD DE PARED

C x 1

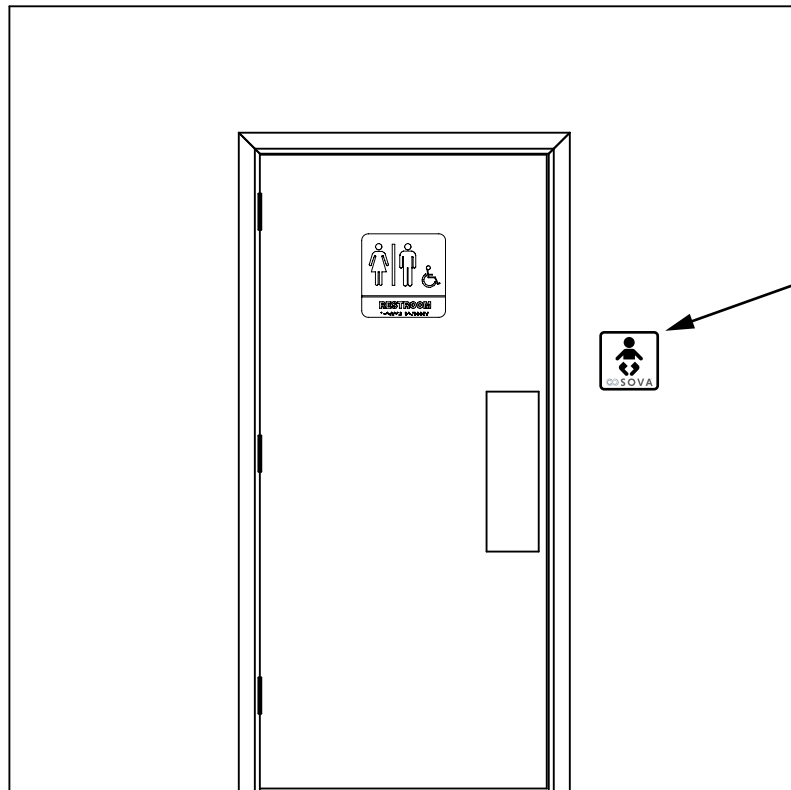

AB20568_G30

Station de changement horizontale en acier inoxydable Vantage

30HX0106

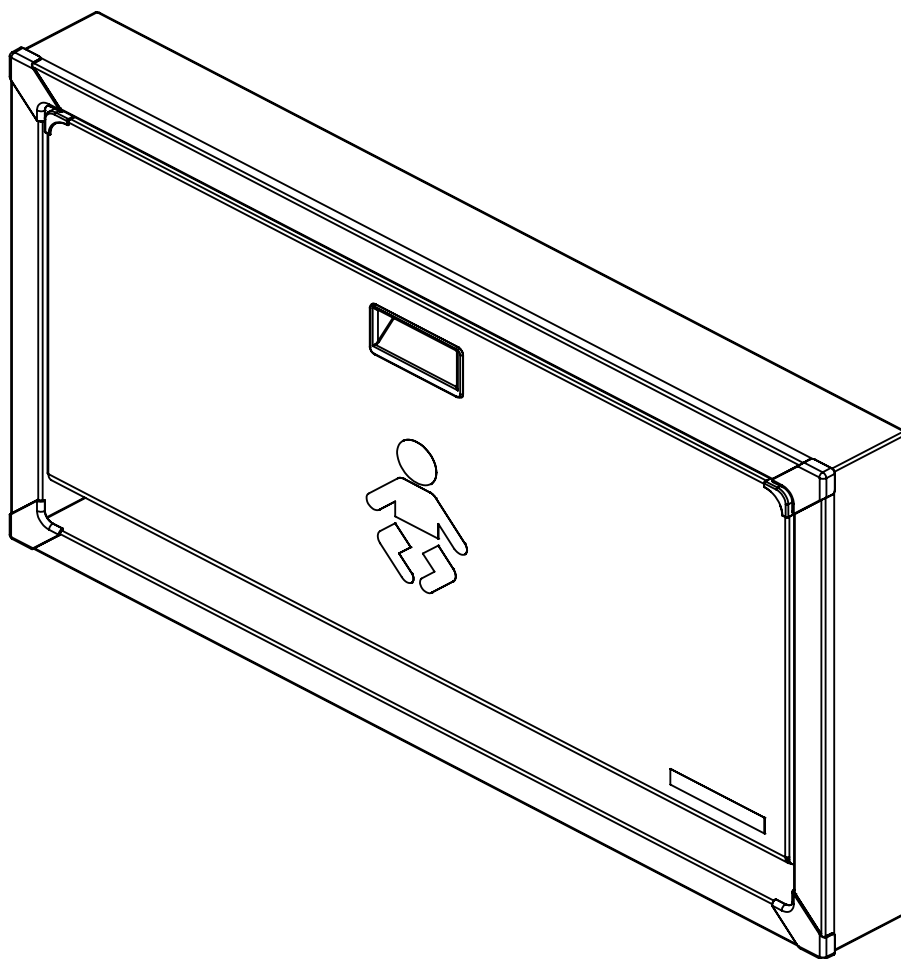

IMPORTANT. À CONSERVER POUR RÉFÉRENCE FUTURE. LIRE ATTENTIVEMENT.

⚠ AVERTISSEMENT

- Le non-respect de ces avertissements et des instructions d'installation pourrait entraîner des blessures graves ou la mort.
- Lisez toutes les instructions avant d'installer la station de changement de couches. Conservez ces instructions. NE PAS jeter.
- Ce changeur a six (6) trous de montage encastrés.
- La station de change pour couches n'est pas plus résistante que les ancrages ou les murs auxquels elle est fixée et, par conséquent, DOIT être solidement fixée pour supporter le poids pour lequel elle est conçue. Il est recommandé d'installer cette unité de manière encastrée. En cas de montage en surface, contactez un architecte, un entrepreneur en construction ou un ingénieur professionnel pour une installation et un matériel appropriés. Contactez un architecte ou un entrepreneur en bâtiment pour toute question.
- Un enfant ne devrait jamais être laissé sans surveillance.
- Évitez des blessures graves dues à une chute ou à une glissade. Utilisez toujours le système de retenue.
- Ajouter un poids excessif tel que des colis, des paquets ou des accessoires à l'unité ou aux crochets du sac qui dépasse la limite de poids totale de 50 livres (22,7 kg) peut rendre l'unité instable ou créer une condition instable dangereuse.

OPÉRATION

- Faites pivoter la base vers le bas. Placez l'enfant sur la table à langer. Utilisez le système de retenue comme décrit ci-dessous. Une fois l'enfant changé, retirez le système de retenue et faites pivoter la base contre le mur.

UTILISATION DU SYSTÈME DE RETRAITE

- Placez l'enfant de manière à ce que la sangle de retenue soit au niveau de l'abdomen. Tournez le haut de la boucle vers le haut et insérez la sangle dans la boucle. Tirez la sangle à travers la boucle jusqu'à ce qu'elle soit bien ajustée contre l'enfant. Tournez le haut de la boucle vers le bas pour verrouiller la sangle. Glissez la languette de verrouillage rouge sur le dessus de la boucle (Fig. a). Procédez dans l'ordre inverse pour desserrer la sangle.

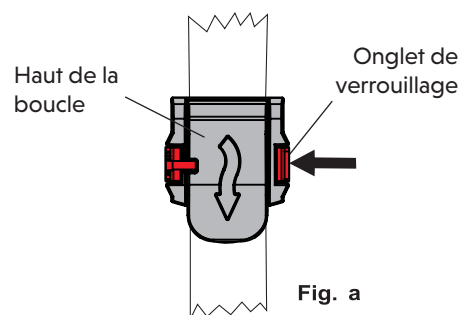

ENTRETIEN ET NETTOYAGE

- Vérifiez tous les matériels et composants chaque mois ou selon les besoins pour vous assurer que le matériel est bien serré et qu'il n'y a pas de composants manquants ou endommagés. Retirez l'unité du service si un composant est manquant ou endommagé et contactez le service client pour commander des pièces de rechange. Ne remplacez pas les pièces. Pour les pièces de rechange, contactez le service client au +1-234-400-0707.
- Nettoyez à l'aide d'un chiffon humide avec du savon doux ou un nettoyant multi-usages doux. N'utilisez pas de nettoyants chimiques forts ou de produits de nettoyage qui pourraient être dangereux pour les enfants.

Conformité A.D.A. :

306.3 Dégagement du genou
307.2 Objets dépassant maximum
308.2 Portée Avancée
308.3 Atteinte latérale
309.4 Opération
902.3 Surface de travail



5216 Portside Dr.
Medina Ohio 44256 USA
Téléphone: +1 234.400.0707
www.ChooseSova.com

IMPORTÉ PAR :
The Sova Company™
30 Casebridge Court
Scarborough, ON M1B 3M5 CAN
+1 234.400.0707

Conforme lorsqu'il est correctement installé

OUTILS REQUIS

IMPORTANT : La construction de murs à ossature d'acier ou de blocs nécessite du matériel supplémentaire. Veuillez contacter un entrepreneur professionnel ou un ingénieur en structure pour obtenir de l'aide afin de déterminer le matériel approprié.

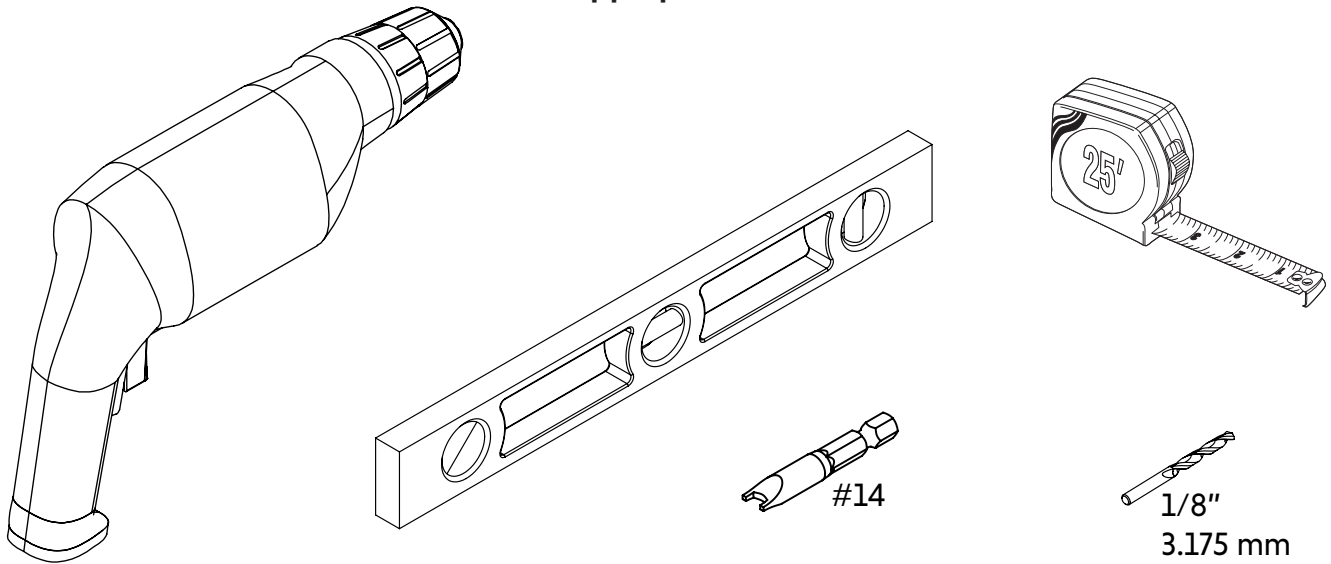

AB20573_G1

Montage en surface - Page 33

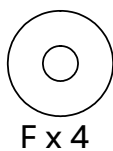
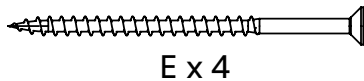
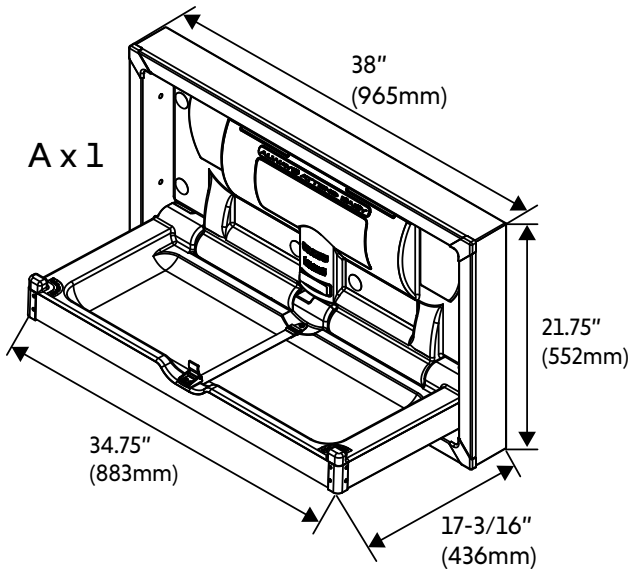

Montage encastré - Page 28

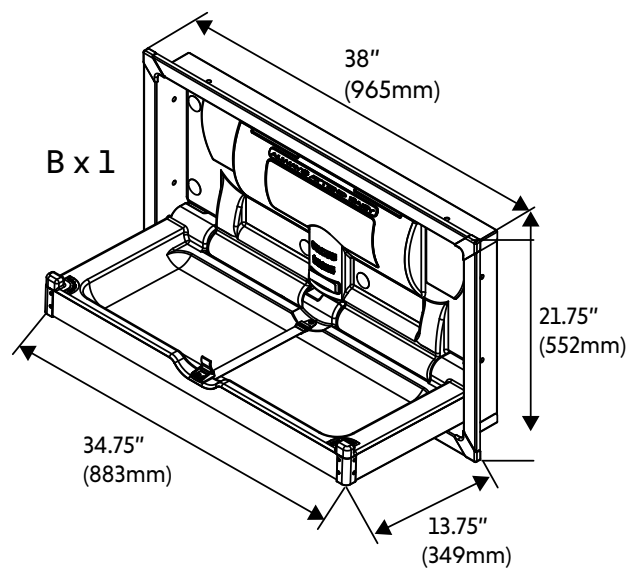

AB20564_G2

ENFONCÉ - 1

IMPORTANT : Un double calage en bois est nécessaire. Veuillez consulter un architecte ou un ingénieur en structure pour vous assurer que le mur peut supporter les forces exercées par ce meuble et qu'il est conforme aux normes du bâtiment. Pour le montage en surface, voir page 33.

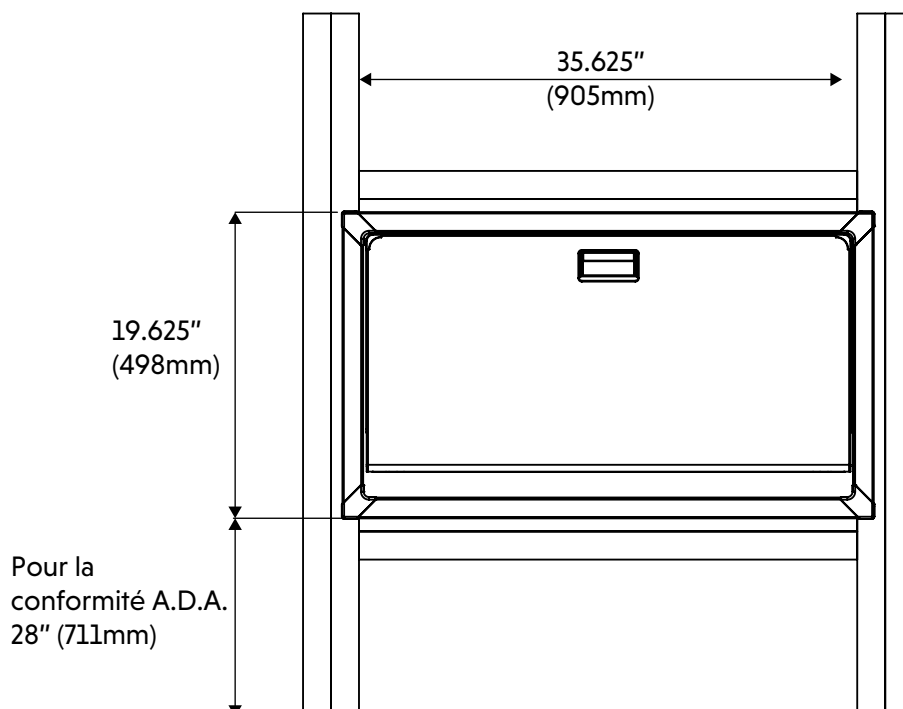

AB20564_G1

ENFONCÉ - 2

À l'aide d'un embout de clé n° 14, retirez les bouchons en plastique, le boulons à tête cylindrique, la rondelle et le plateau du panneau arrière en acier inoxydable. Conservez le matériel pour une réinstallation ultérieure.

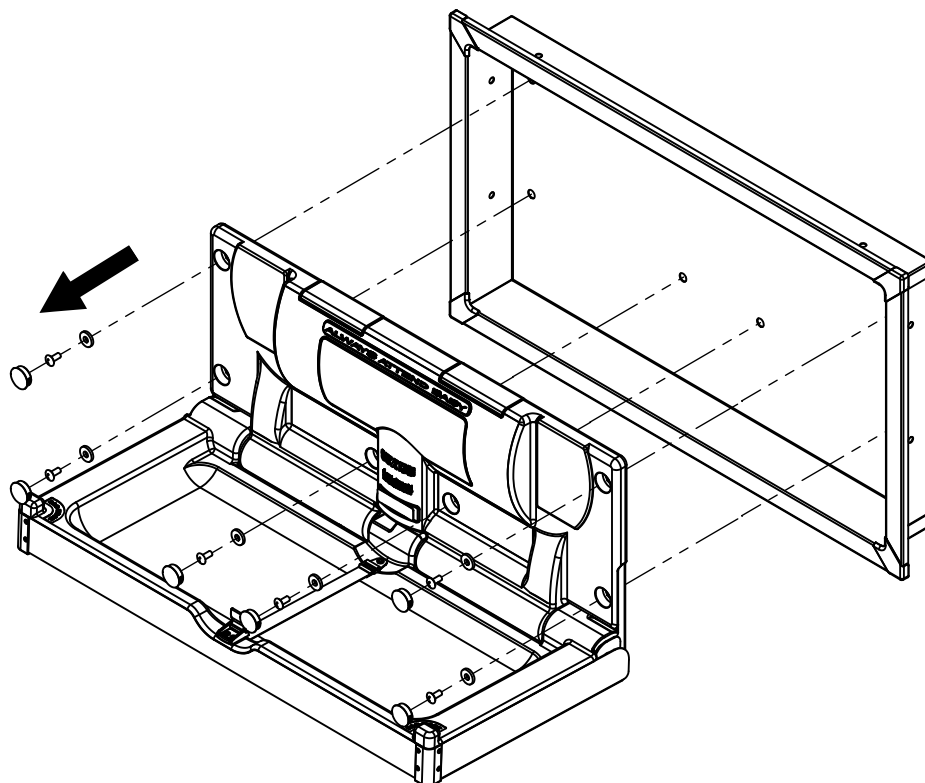

AB20564_G18

ENFONCÉ - 3

ASTUCE : Cela peut nécessiter 2 personnes supplémentaires pour aider à maintenir le changeur en position pendant que vous marquez les emplacements.

B x 1

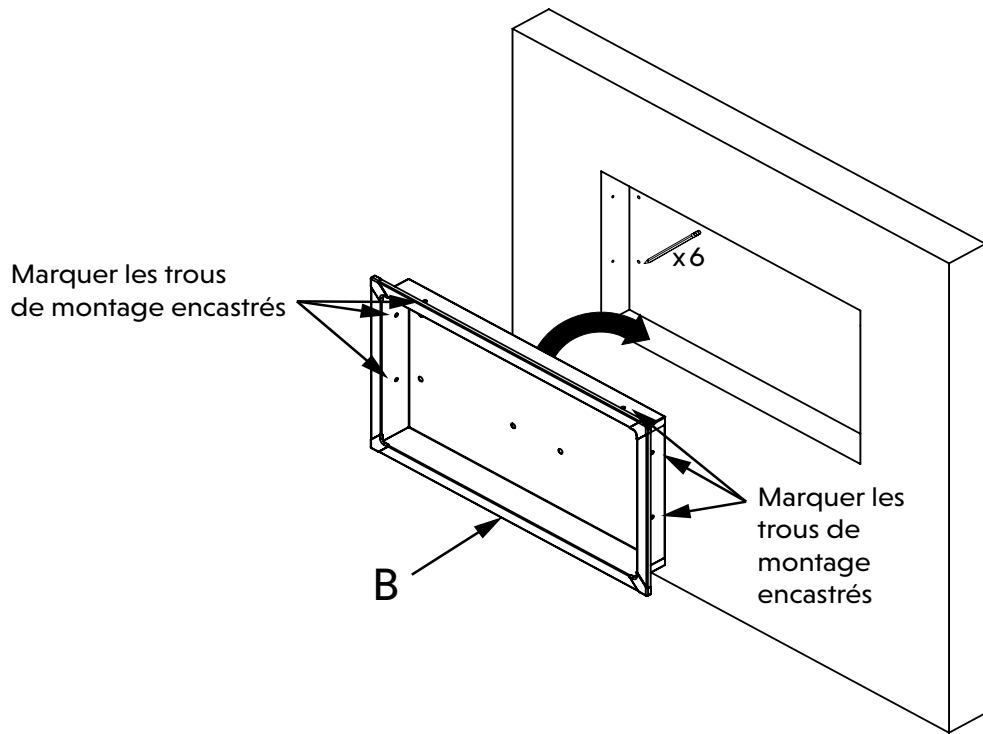

AB20564_G4

ENFONCÉ - 4

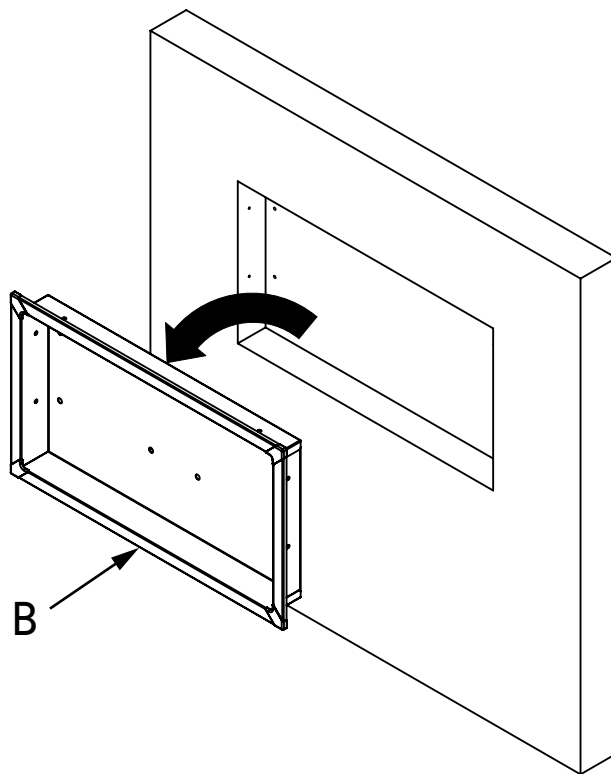

AB20564_G16

ENFONCÉ - 5

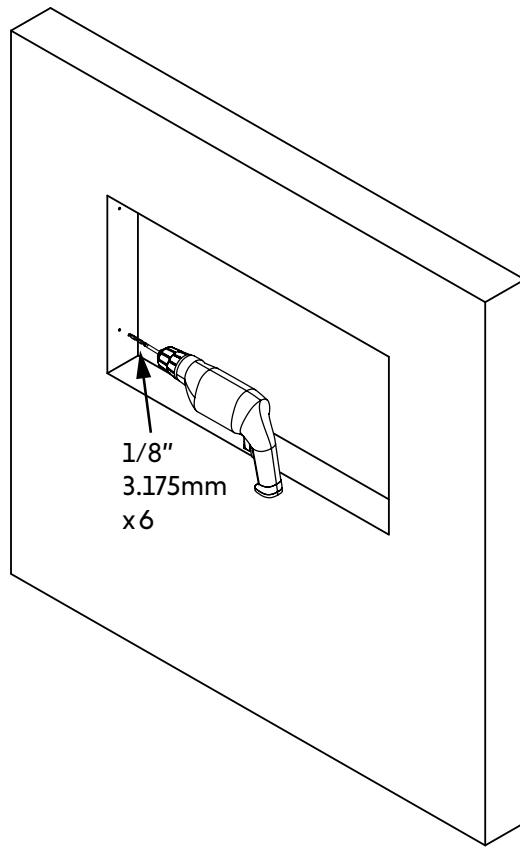

AB20564_G15

ENFONCÉ - 6

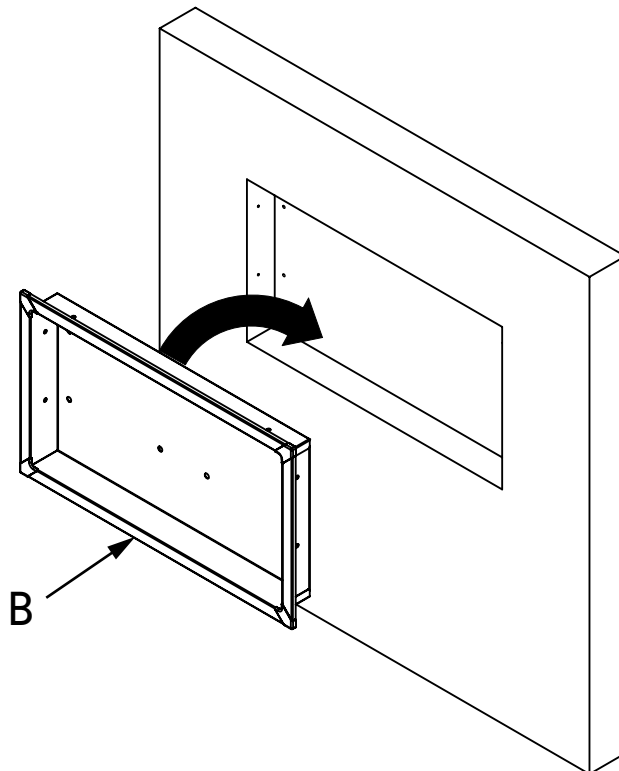

AB20564_G17

ENFONCÉ - 7

D x 6

E x 6

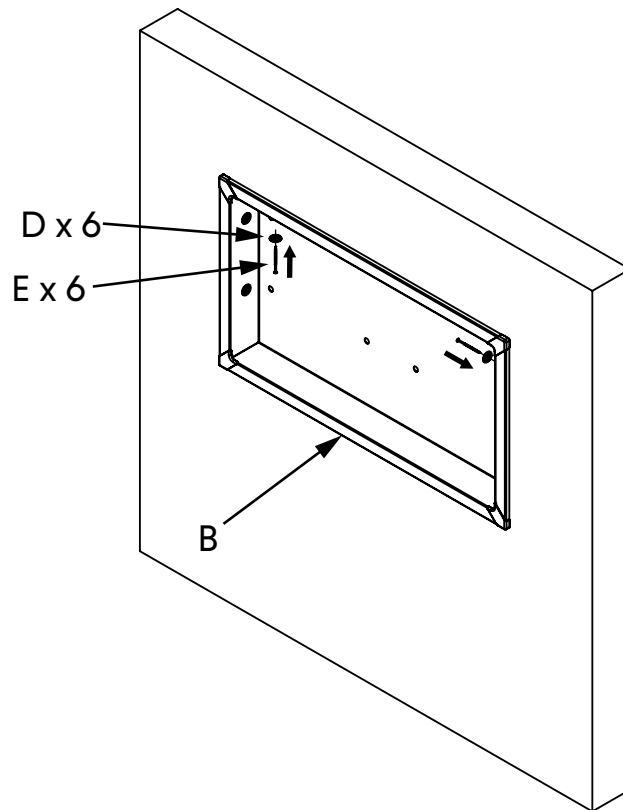

IMPORTANT : Assurez-vous que les six (6) fixations sont bien serrées.

AB20564_G5

ENFONCÉ - 8

À l'aide du matériel de l'étape 2, remontez le plateau sur le panneau arrière en acier inoxydable à l'aide des boulons à tête plate et des rondelles. Une fois le tout remis en place, utilisez des bouchons pour recouvrir les boulons et les rondelles.

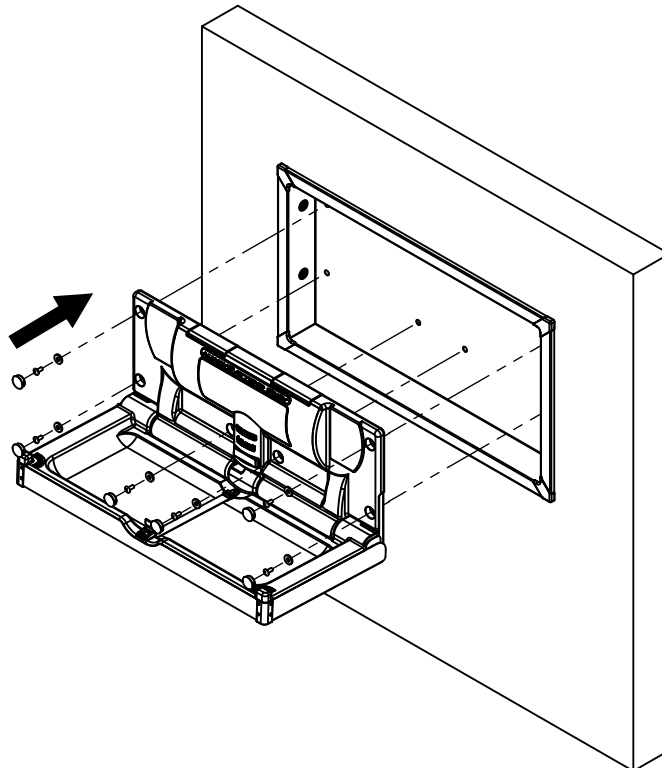

AB20564_G19

PLACARD MURAL

C x 1

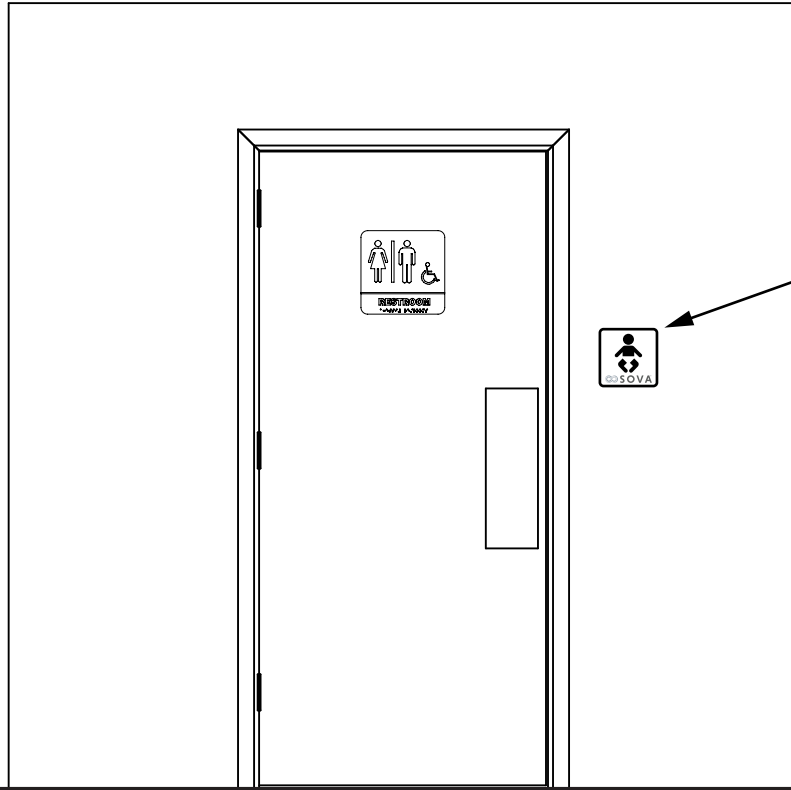

AB20568_G30

GUIDE DE PRÉINSTALLATION DE SURFACE

IMPORTANT : Deux (2) goujons doivent être utilisés pour le montage de la table à langer. Si deux (2) goujons ne peuvent pas être utilisés, du matériel de blocage supplémentaire est nécessaire. Veuillez contacter un architecte ou un ingénieur en structure pour vous assurer que le mur peut supporter les forces exercées par ce meuble et qu'il est conforme aux codes du bâtiment.

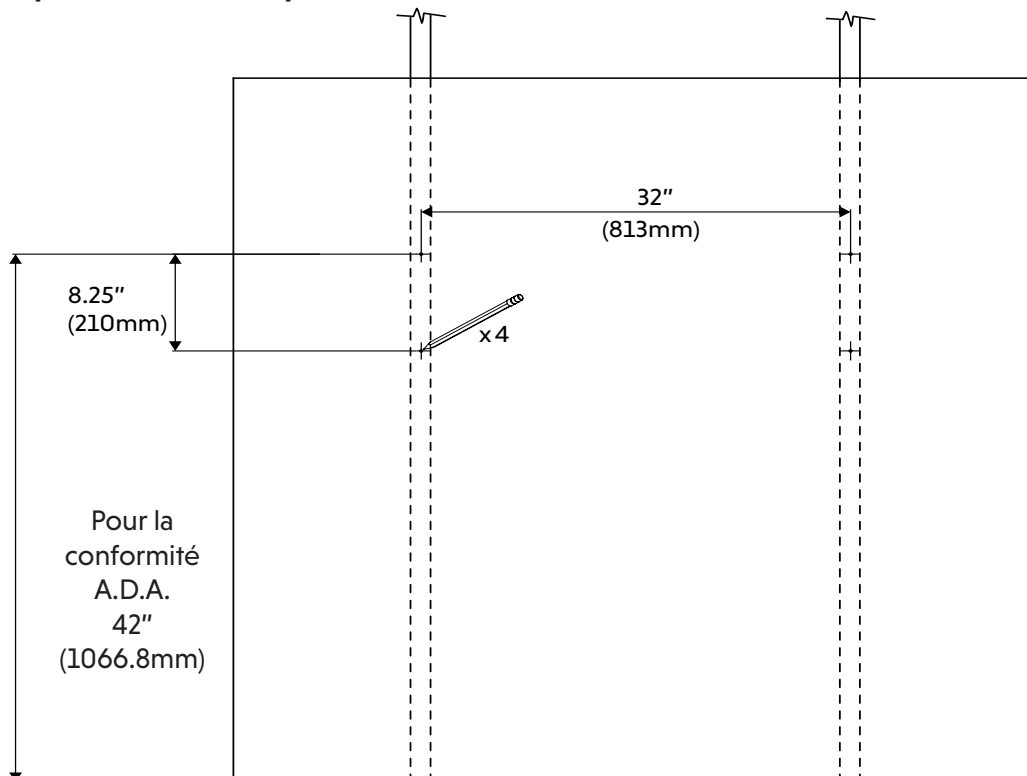

AB20564_G6

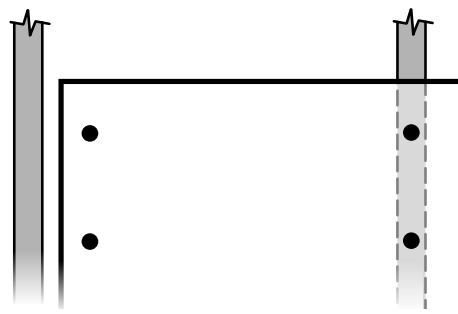
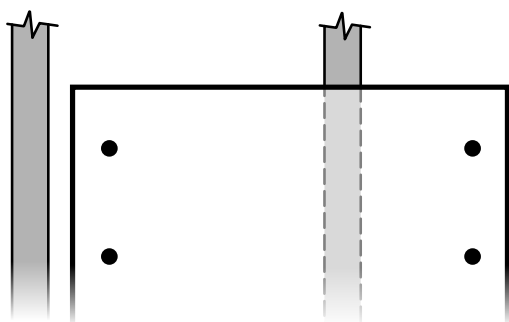
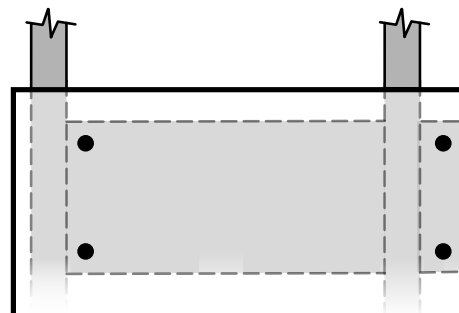
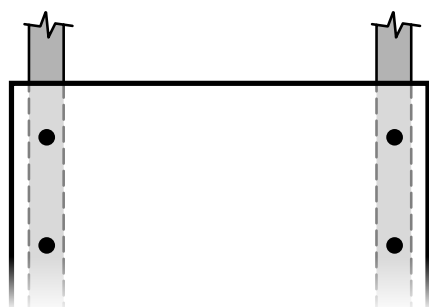

AB20556_G10

1

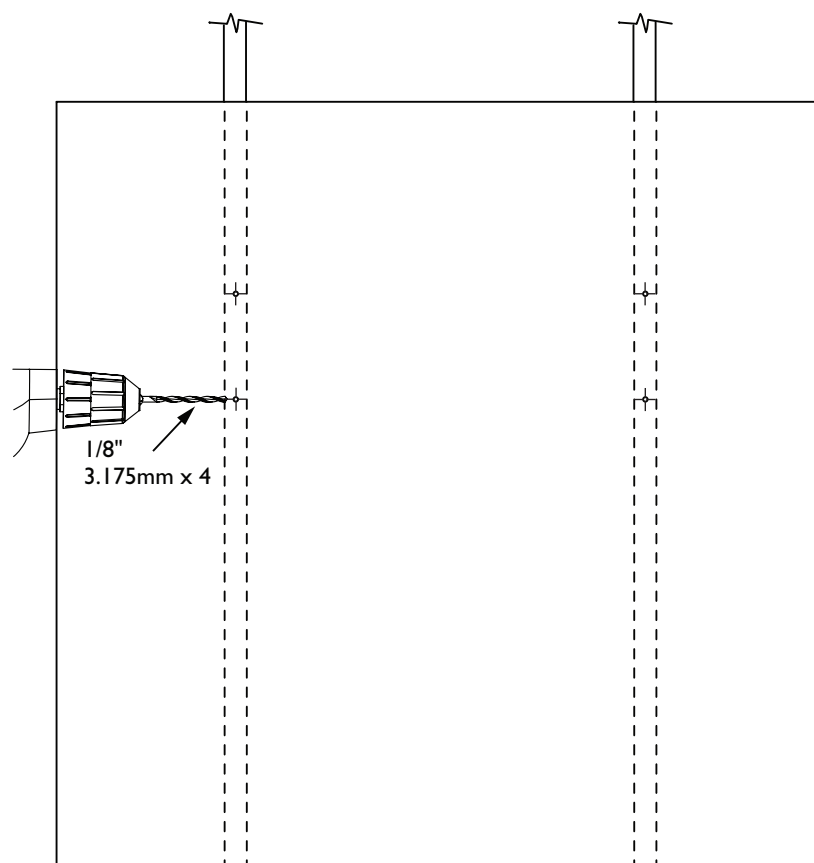

AB20564_G11

2

Retirez les 4 bouchons extérieurs et conservez-les pour une utilisation ultérieure. À l'aide d'un embout de clé n° 14, retirez les boulons et rondelles exposés, puis jetez-les.

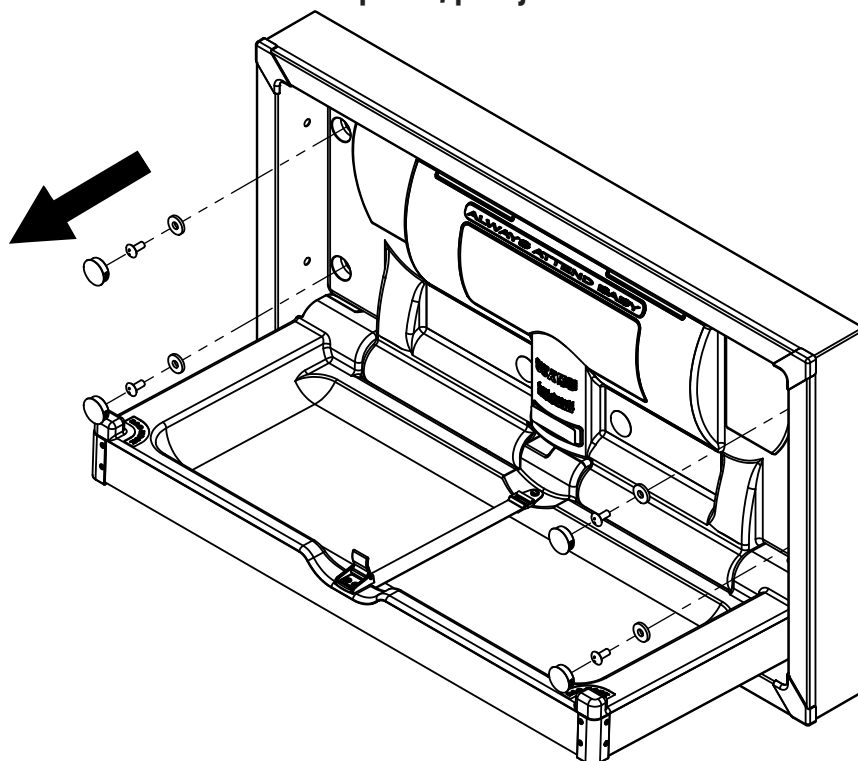

AB20564_G20

3

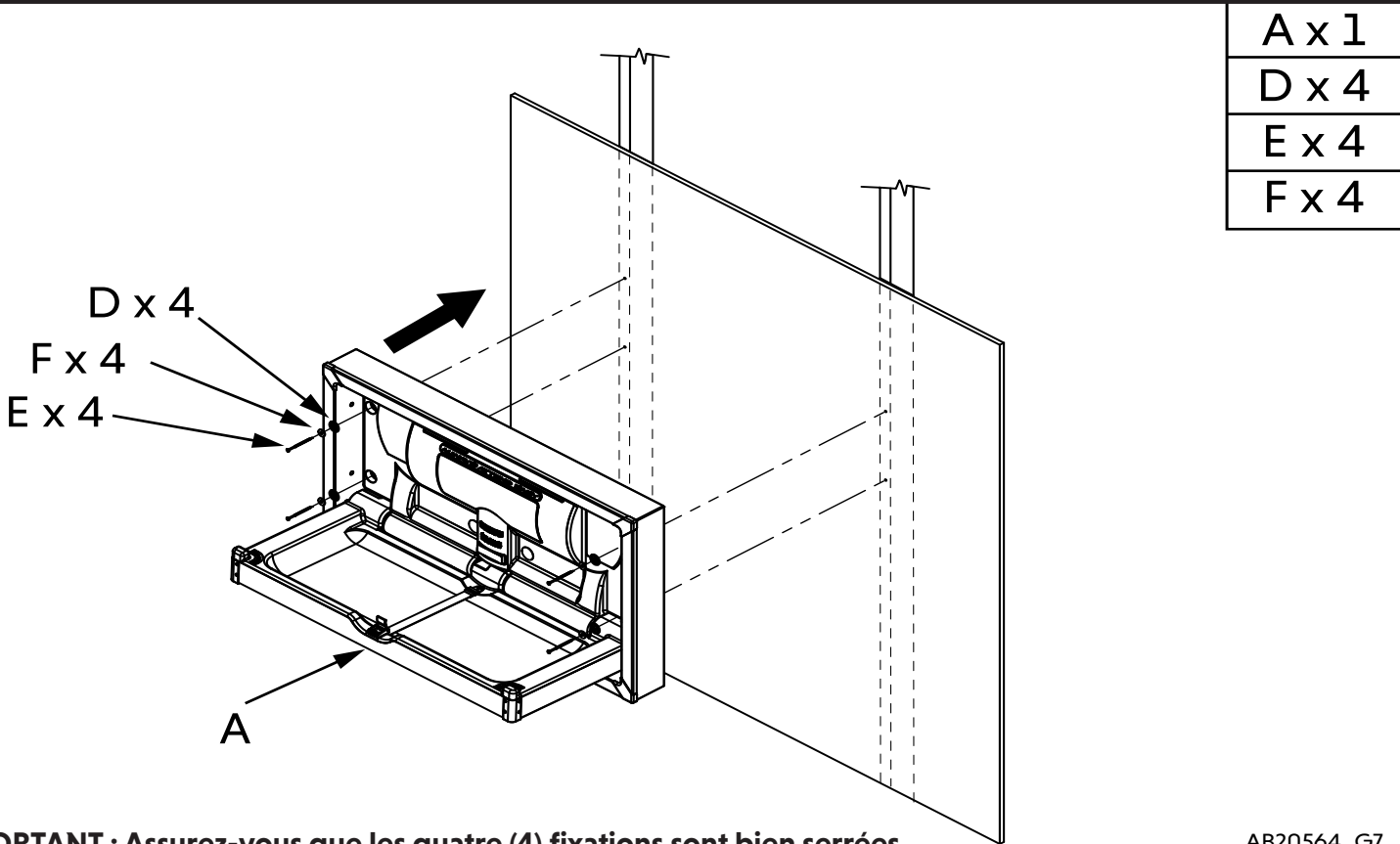

IMPORTANT : Assurez-vous que les quatre (4) fixations sont bien serrées.

AB20564_G7

4

Réinstallez les bouchons en plastique de l'étape 2.

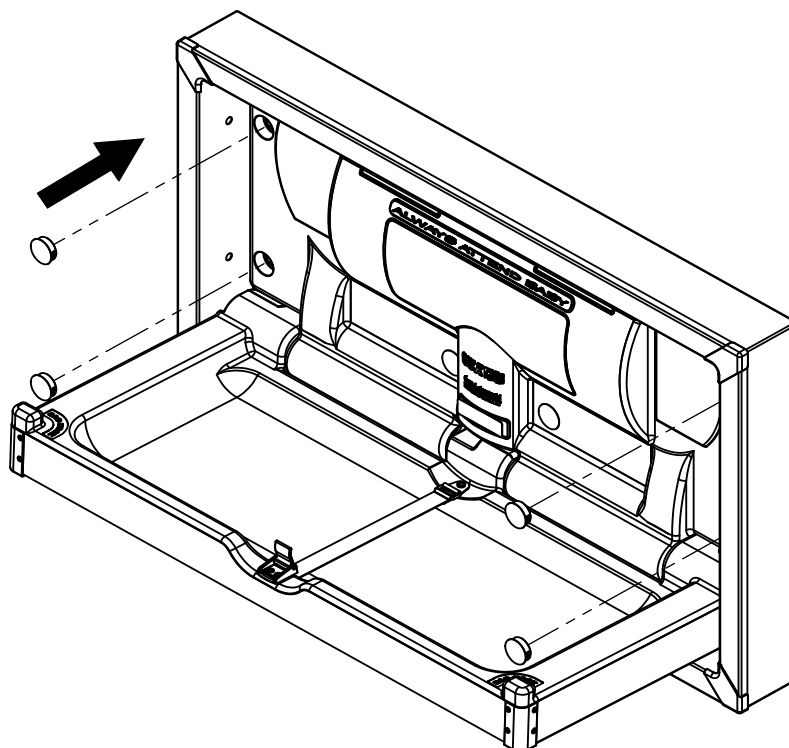

AB20564_G21

PLACARD MURAL

C x 1

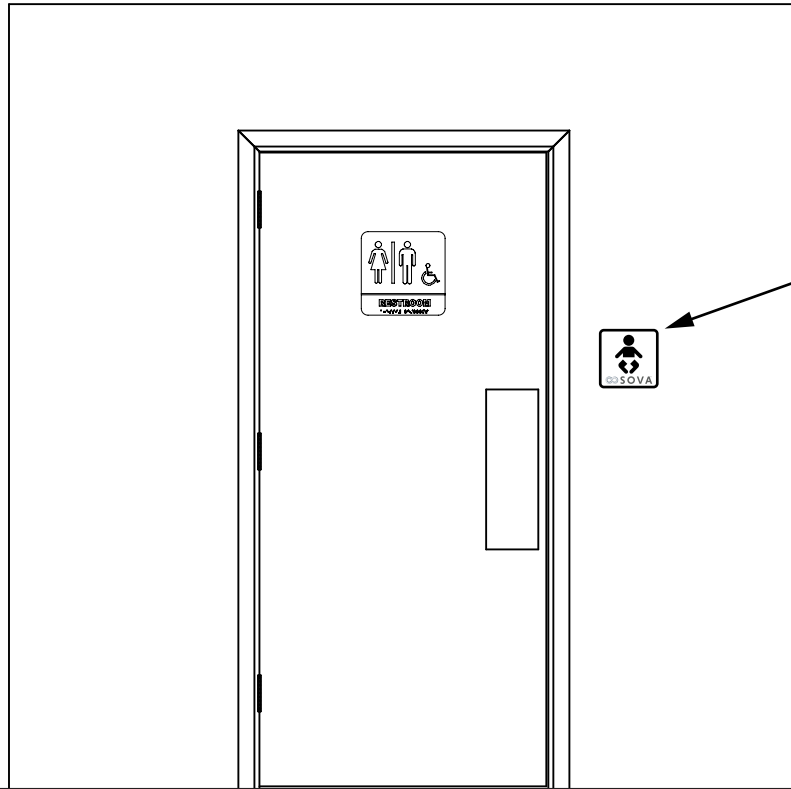

AB20568_G30