

This page is for printing and document
formatting specifications only.
THIS PAGE DOES NOT PRINT.

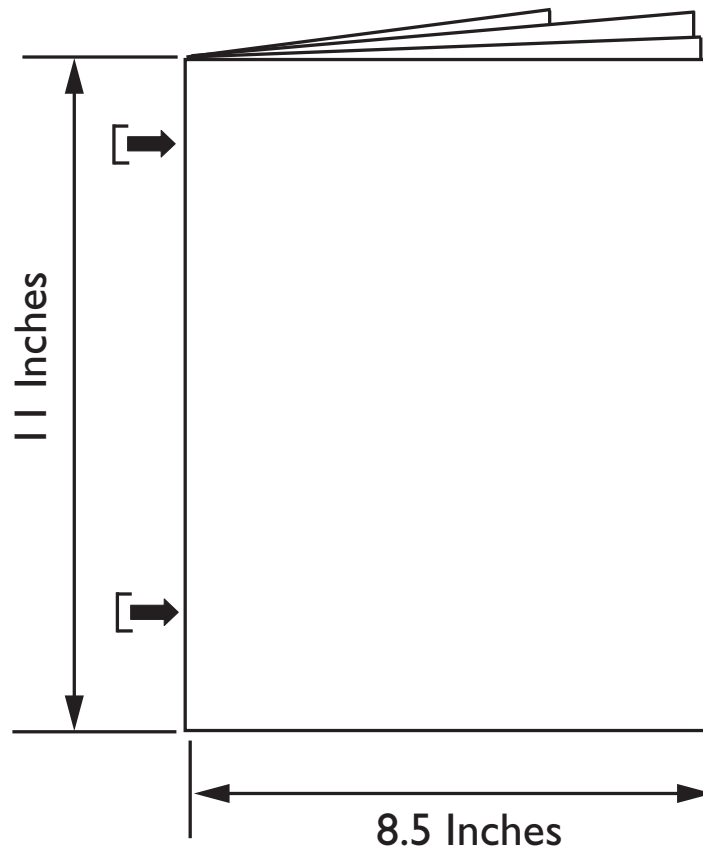

DO NOT scale the artwork for printing.
It has been scaled for proper scaling of parts.

Revisions.

A. Released for Production. 6.23.2025. JAN.



The Sova Company™
5216 Portside Dr, Medina OH 44256 USA • PH: +1 234.400.0707
www.ChooseSova.com

Solace Stainless Steel Horizontal Changing Station

70HX0006

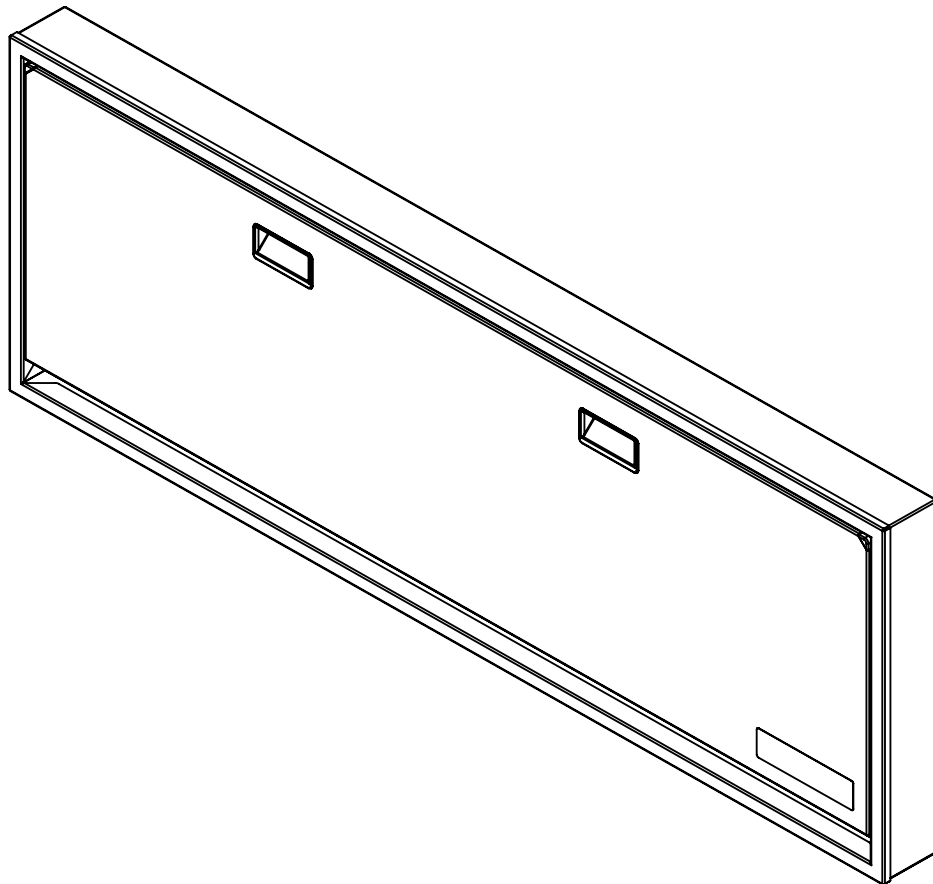

AB20562A

IMPORTANT. RETAIN FOR FUTURE REFERENCE. READ CAREFULLY.

⚠ WARNING

- Failure to follow these warnings and the installation instructions could result in serious injury or death.
- Read all instructions before installing diaper changing station. Keep these instructions. DO NOT discard.
- This changer has seven (7) recess mounting holes.
- The diaper changing station is no stronger than the anchors or walls to which they are attached and, therefore, **MUST** be firmly secured in order to support the weight they are intended to support. It is recommended that this unit be installed in a recessed fashion. If surface mounting, contact an architect, building contractor, or Professional Engineer for proper installation and hardware. Contact an architect or building contractor if any questions.
- Occupant should never be left unattended.
- Avoid serious injury from falling or sliding out. Always use restraint system.
- Adding excessive weight such as parcels, packages, or accessories to the unit or to the bag hooks that exceed the total weight limit of 400 pounds (181.8 kg) may cause the unit to be unstable or may cause a hazardous unstable condition to exist.

OPERATION

- Rotate base downward. Place occupant on top of the changing surface. Use restraint system as described below. After occupant has been changed, remove restraint system and rotate base back up against the wall.

USE OF RESTRAINT SYSTEM

- Place occupant so restraint strap is located at abdomen. Rotate top of buckle upward and insert strap in buckle. Pull strap through buckle until snug against occupant. Rotate top of buckle downward to lock the strap into place. Slide red locking tab over top of the buckle (Fig. a). Reverse steps to loosen strap.

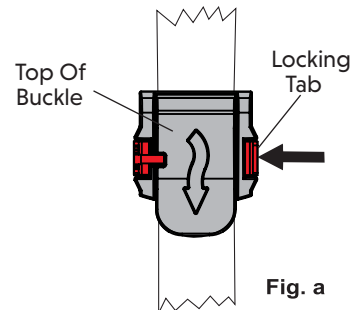

MAINTENANCE AND CLEANING

- Check all hardware and components monthly or as required to ensure hardware is tight and there are no missing or damaged components. Take unit out of service if any component is missing or damaged and contact customer service to order replacement parts. Do not substitute parts. For replacement parts, contact customer service at +1-234-400-0707.
- Clean by using a damp cloth with mild soap or mild multi-purpose cleaner. Do not use any strong chemical cleaners or cleaning agents that may be hazardous to occupants.

A.D.A Compliance:

306.3 Knee Clearance
307.2 Maximum Protruding Objects
308.2 Forward Reach
308.3 Side Reach
309.4 Operation
902.3 Work Surface



Compliant when properly installed

5216 Portside Dr.
Medina Ohio 44256 USA
Telephone: +1 234.400.0707
www.ChooseSova.com

IMPORTED BY:
The Sova Company™
30 Casebridge Court
Scarborough, ON M1B 3M5 CAN
+1 234.400.0707

TOOLS REQUIRED

IMPORTANT: Due to widely varied wall material, anchoring to be determined by architect or structural engineer.

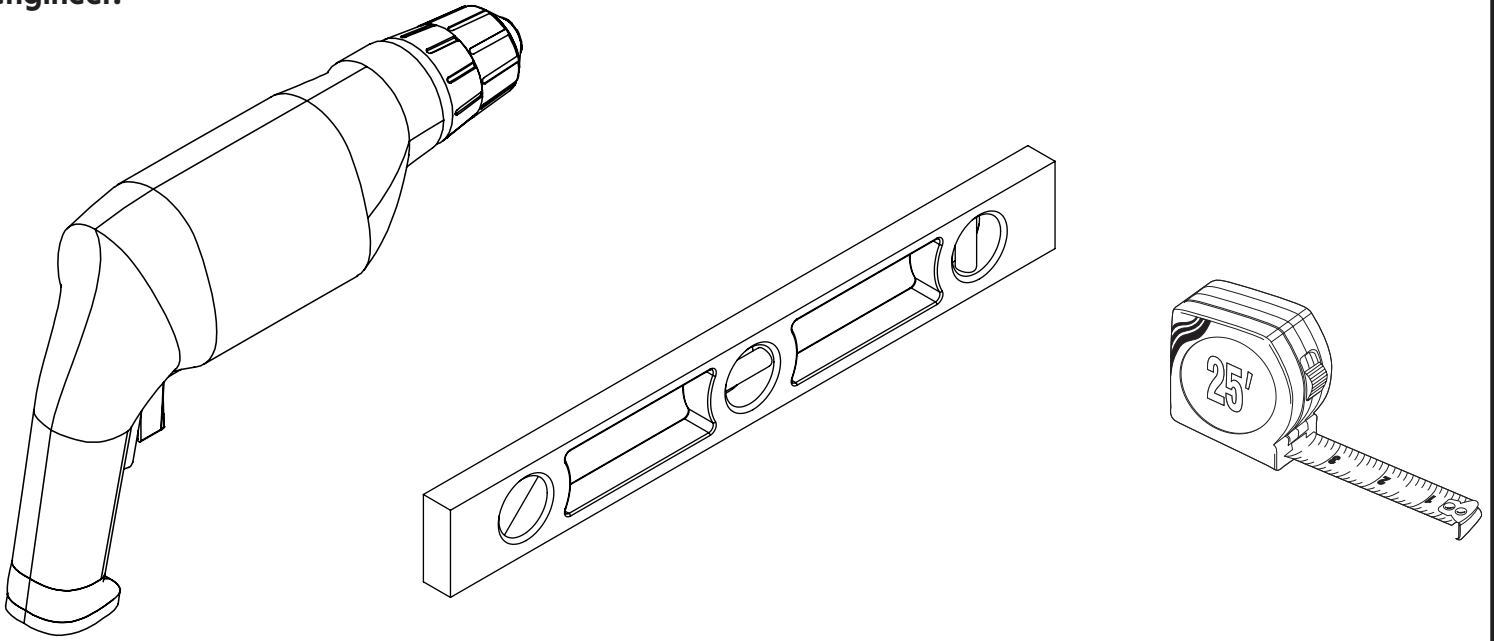

AB20560_G1

Surface Mount - Page 7

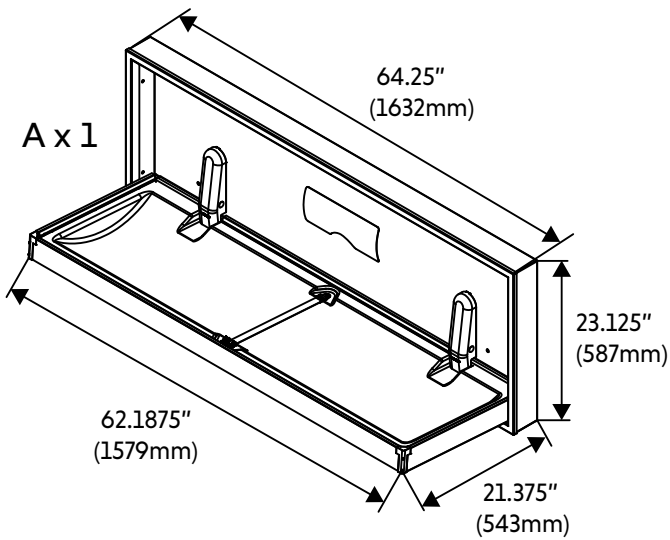

C x 1

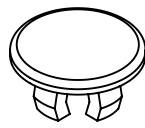

D x 4

Recessed Mount - Page 4

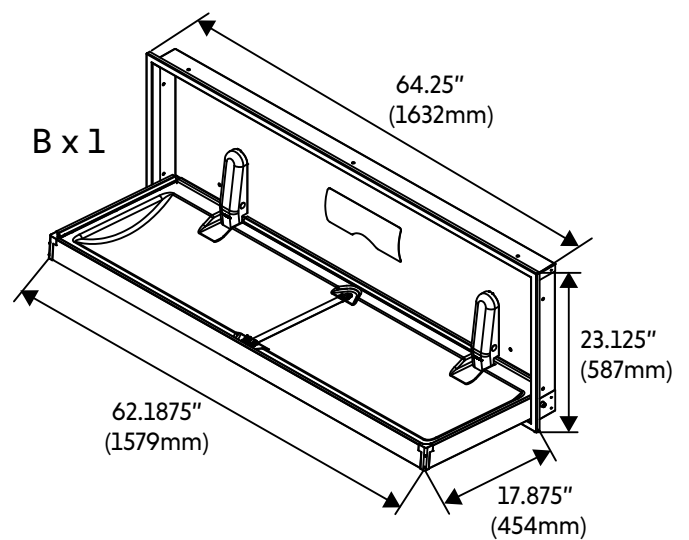

C x 1

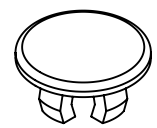

D x 4

AB20562_G2

RECESSED - 1

IMPORTANT: Wood double stud blocking is necessary. Please contact an architect or structural engineer to ensure the wall is load bearing and can support the forces that this unit will exert on the wall and complies with building codes. For surface mounting refer to page 7.

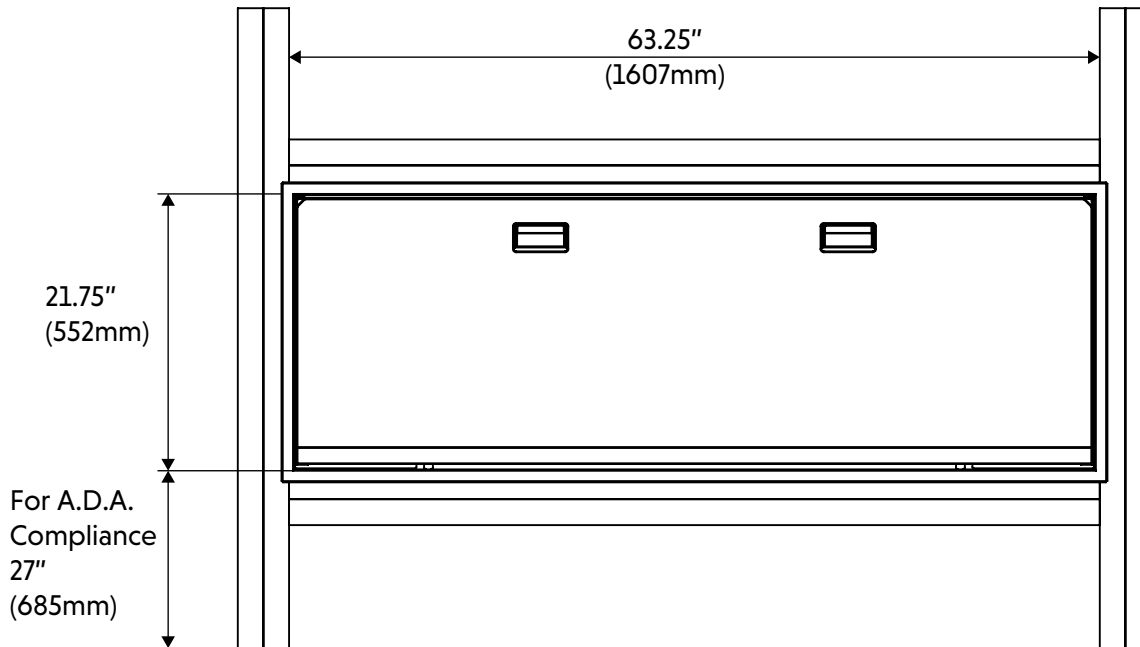

AB20562_G7

RECESSED - 2

HINT: This may require 2 additional people to help hold changer in position while you are marking the locations.

B x 1

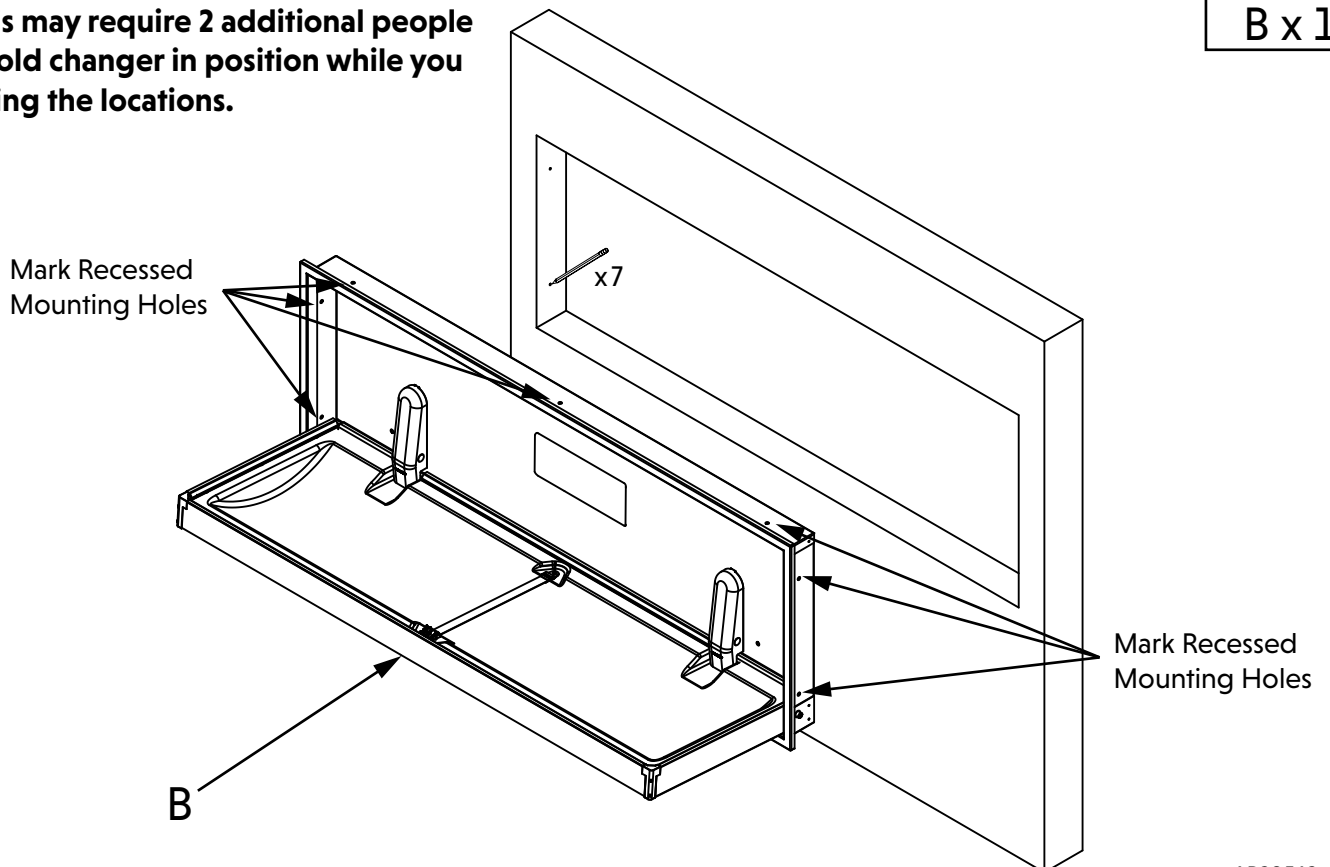

AB20562_G8

RECESSED - 3

B x 1

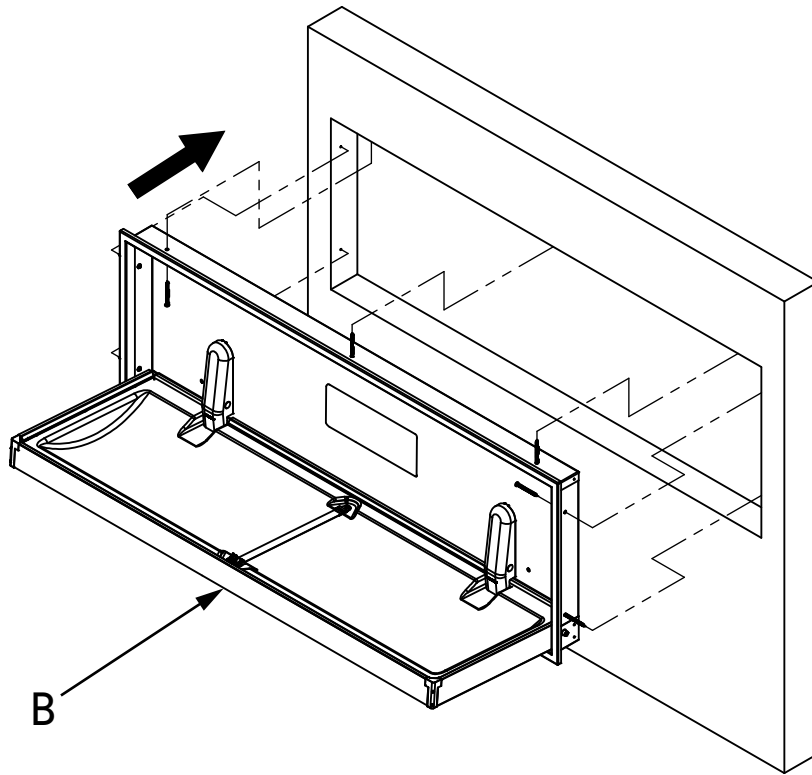

IMPORTANT: Ensure all seven (7) fasteners are tight.

AB20562_G9

RECESSED - 4

D x 4

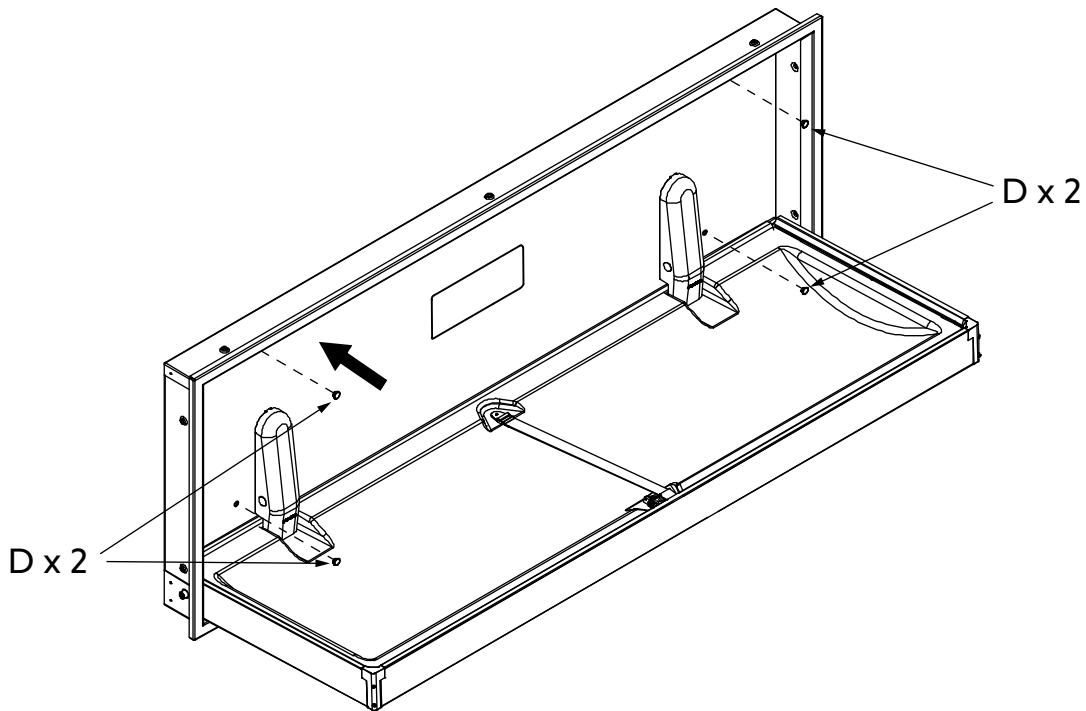

AB20562_G3

WALL PLACARD

C x 1

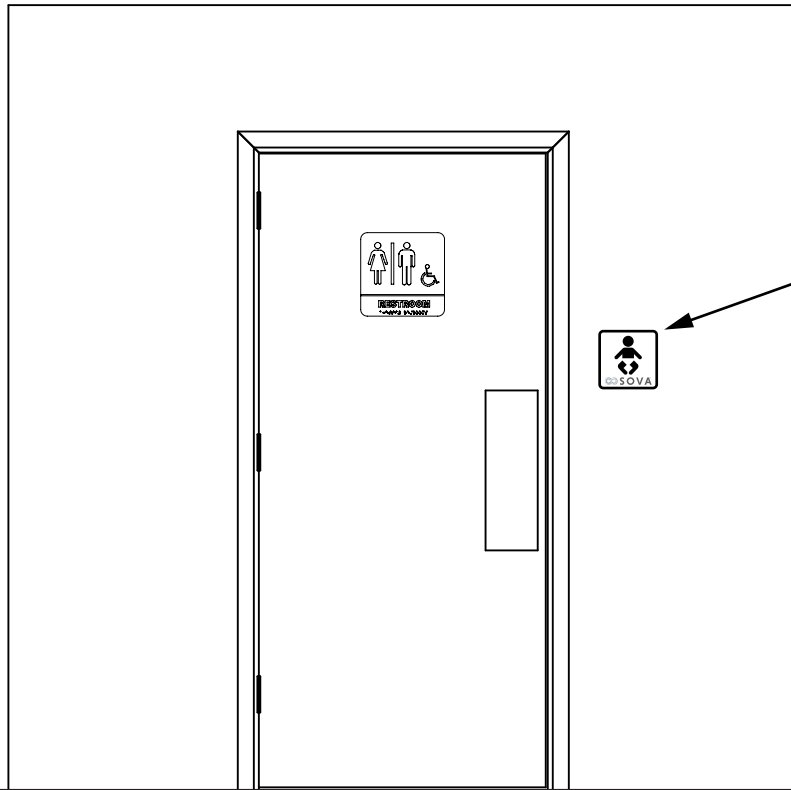

AB20568_G30

SURFACE - 1

IMPORTANT: Two (2) studs must be used while mounting the changing station. If two (2) studs cannot be used, additional blocking hardware is necessary. Please contact an architect or structural engineer to ensure the wall is load bearing and can support the forces that this unit will exert on the wall and complies with building codes.

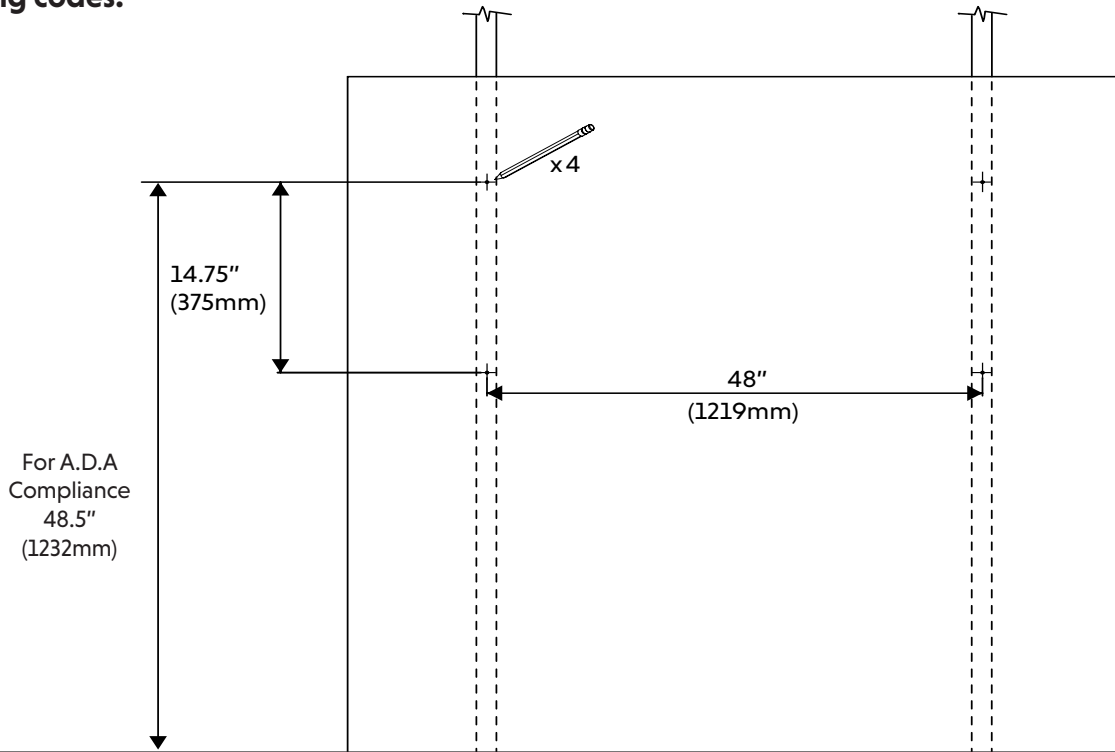

AB20562_G6

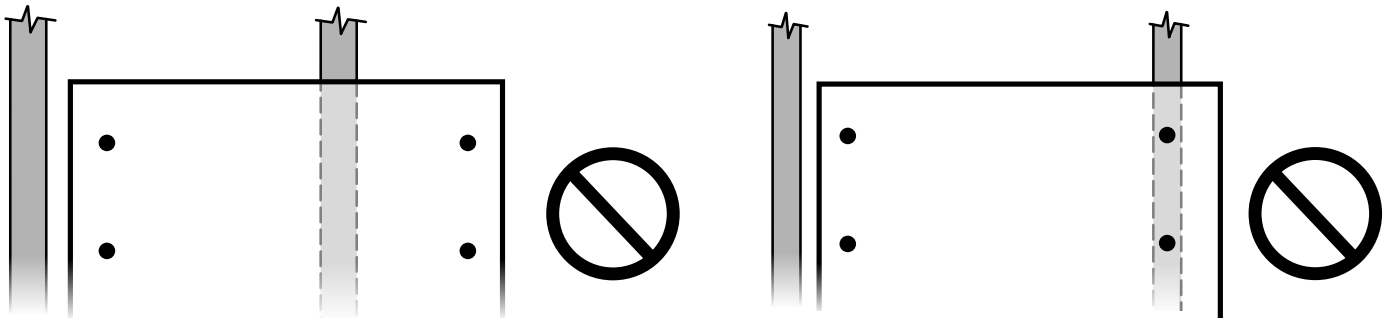
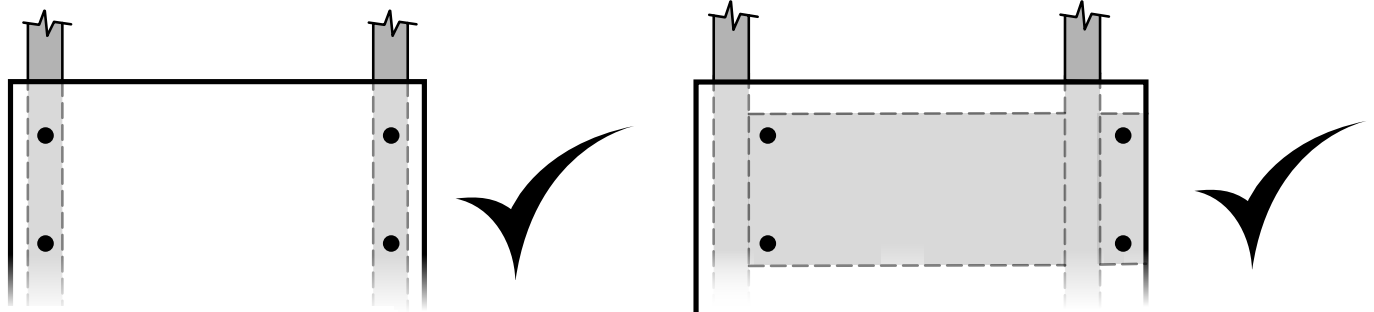

AB20556_G10

SURFACE - 2

A x 1

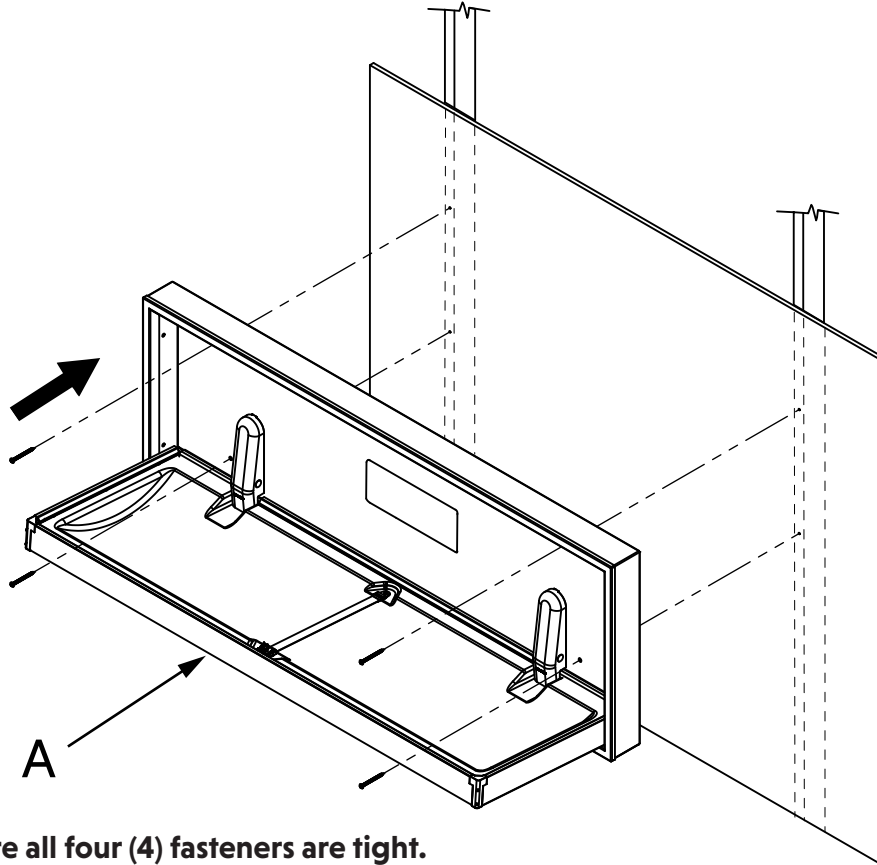

IMPORTANT: Ensure all four (4) fasteners are tight.

AB20562_G10

SURFACE - 3

D x 4

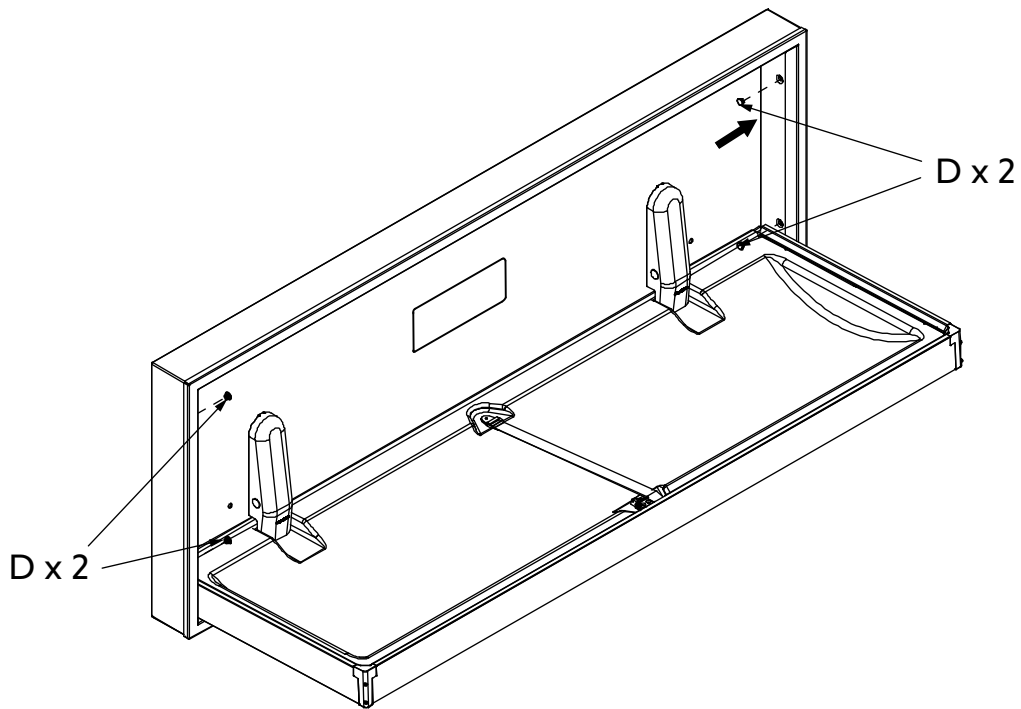

AB20562_G4

WALL PLACARD

Cx1

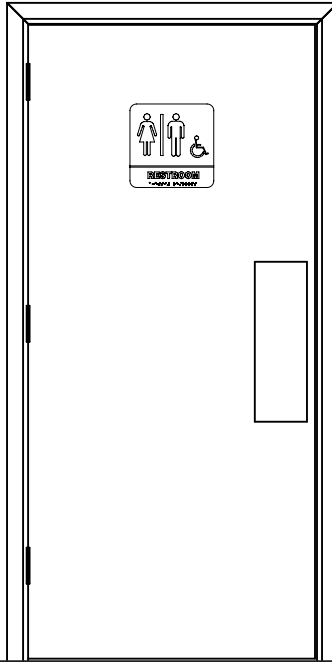

C

AB20568_G30

Estación de Cambio Horizontal de Acero Inoxidable Solace

70HX0006

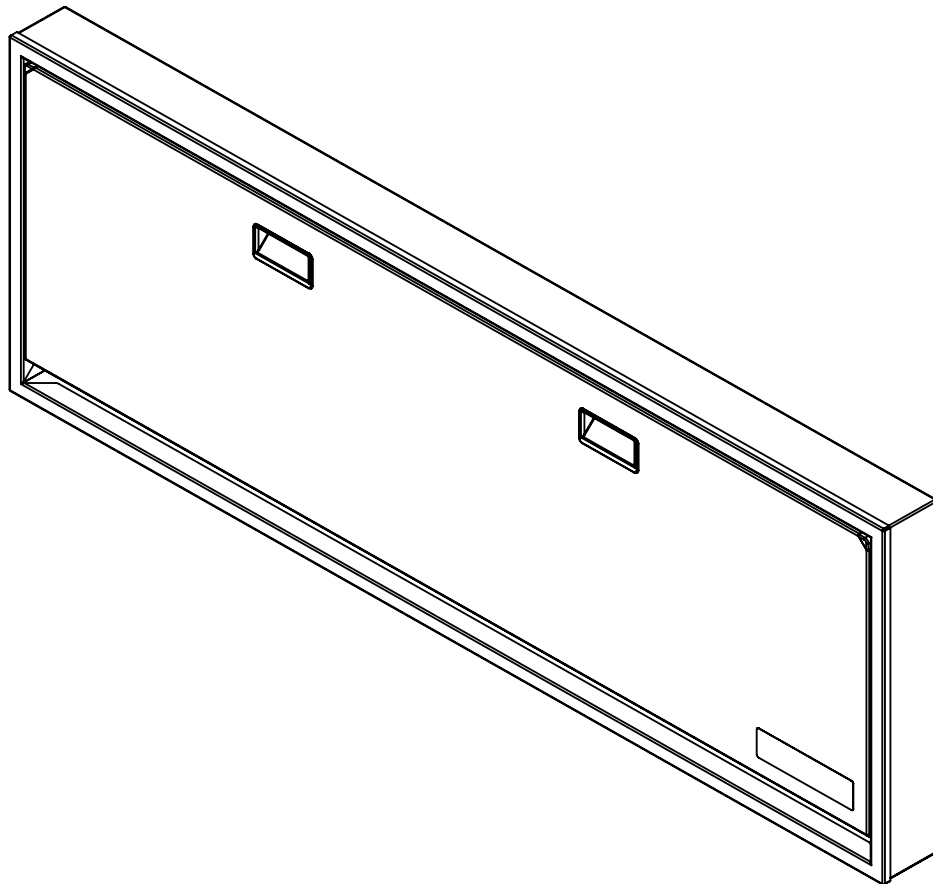

IMPORTANTE. CONSERVAR PARA FUTURAS REFERENCIAS. LEE CUIDADOSAMENTE.

⚠ ADVERTENCIA

- El incumplimiento de estas advertencias y las instrucciones de instalación puede resultar en lesiones graves o muerte.
- Lea todas las instrucciones antes de instalar la estación de cambio de pañales. Conserve estas instrucciones. NO las deshaga.
- Este cambiador tiene siete (7) orificios de montaje empotrados.
- La estación de cambio de pañales no es más fuerte que los anclajes o paredes a los que está sujeta y, por lo tanto, DEBE estar firmemente asegurada para soportar el peso que está destinada a soportar. Se recomienda que esta unidad se instale de manera empotrada. Si se monta en la superficie, comuníquese con un arquitecto, contratista de construcción o ingeniero profesional para una instalación y hardware adecuados. Póngase en contacto con un arquitecto o contratista de construcción si tiene alguna pregunta.
- El ocupante nunca debe ser dejado sin supervisión.
- Evitar lesiones graves por caídas o deslizamientos. Siempre use el sistema de sujeción.
- Agregar peso excesivo, como paquetes, cajas o accesorios a la unidad o a los ganchos de la bolsa que superen el límite de peso total de 400 libras (181.8 kg) puede hacer que la unidad sea inestable o puede causar que exista una condición inestable y peligrosa.

OPERACIÓN

- Gire la base hacia abajo. Coloque al ocupante en la parte superior de la superficie de cambio. Use el sistema de sujeción como se describe a continuación. Después de que el ocupante haya sido cambiado, retire el sistema de sujeción y gire la base de regreso hacia arriba contra la pared.

USO DEL SISTEMA DE SUJECIÓN

- Coloque al ocupante de modo que la correa de sujeción esté ubicada en el abdomen. Gire la parte superior de la hebilla hacia arriba e inserte la correa en la hebilla. Tire de la correa a través de la hebilla hasta que esté ajustada contra el ocupante. Gire la parte superior de la hebilla hacia abajo para bloquear la correa en su lugar. Deslice la lengüeta de bloqueo roja sobre la parte superior de la hebilla (Fig. a). Invierta los pasos para aflojar la correa.

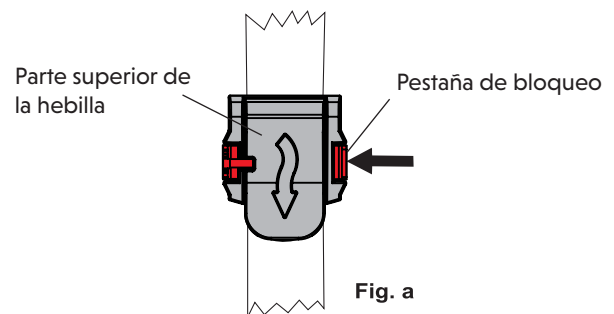

MANTENIMIENTO Y LIMPIEZA

- Revise todo el hardware y los componentes mensualmente o según sea necesario para asegurarse de que el hardware esté ajustado y no haya componentes faltantes o dañados. Retire la unidad de servicio si falta o está dañado algún componente y comuníquese con el servicio al cliente para pedir piezas de repuesto. No sustituya piezas. Para piezas de repuesto, comuníquese con el servicio al cliente al +1-234-400-0707.
- Limpie utilizando un paño húmedo con jabón suave o un limpiador multiusos suave. No use limpiadores químicos fuertes ni agentes de limpieza que puedan ser peligrosos para los ocupantes.

Cumplimiento de la A.D.A.:

306.3 Despeje de la rodilla
307.2 Objetos Protruyentes Máximos
308.2 Alcance hacia adelante
308.3 Alcance Lateral
309.4 Operación
902.3 Superficie de trabajo



5216 Portside Dr.
Medina Ohio 44256 USA
Teléfono: +1 234.400.0707
www.ChooseSova.com

IMPORTADO POR:
The Sova Company™
30 Casebridge Court
Scarborough, ON M1B 3M5 CAN
+1 234.400.0707

Cumple con las normas cuando está correctamente instalado

HERRAMIENTAS NECESARIAS

IMPORTANTE: Debido a la gran variedad de materiales de pared, la anclaje será determinado por el arquitecto o ingeniero estructural.

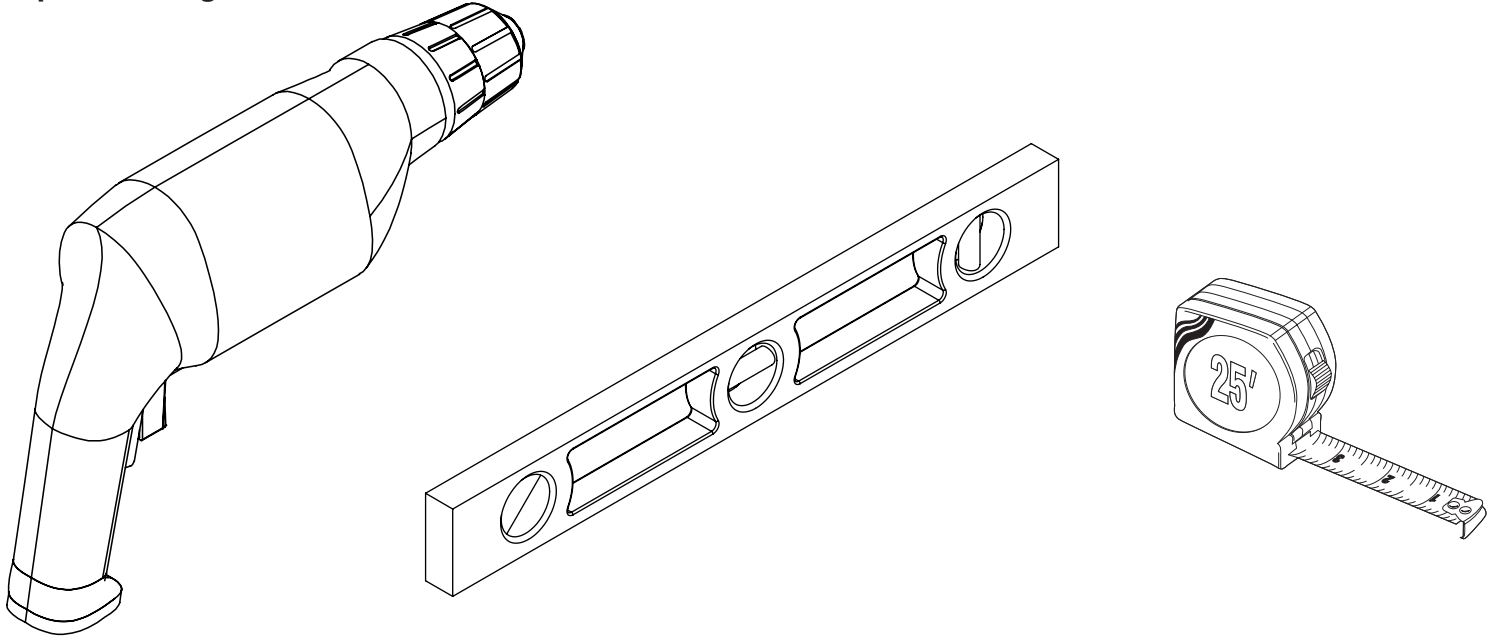

AB20560_G1

Montaje en superficie - Pagina 16

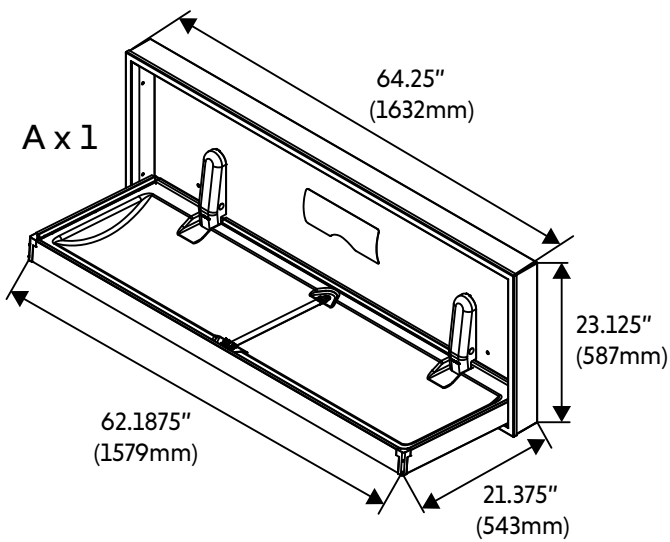

C x 1

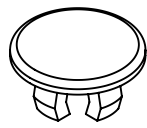

D x 4

Montaje empotrado - Pagina 13

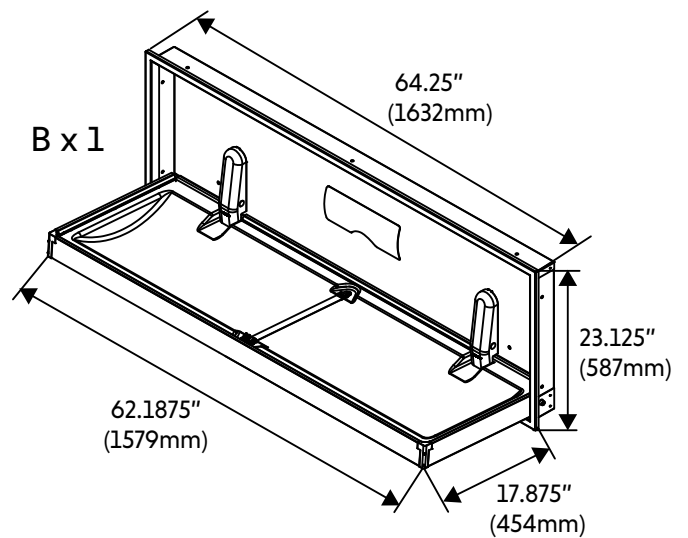

C x 1

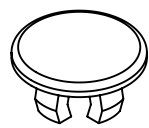

D x 4

AB20562_G2

RECESADO - 1

IMPORTANTE: Se requiere bloqueo de madera con doble vigueta. Comuníquese con un arquitecto o ingeniero estructural para asegurarse de que la pared sea resistente y pueda soportar las fuerzas que esta unidad ejercerá sobre la pared y cumpla con los códigos de construcción. Para el montaje en superficie, consulte la página 16.

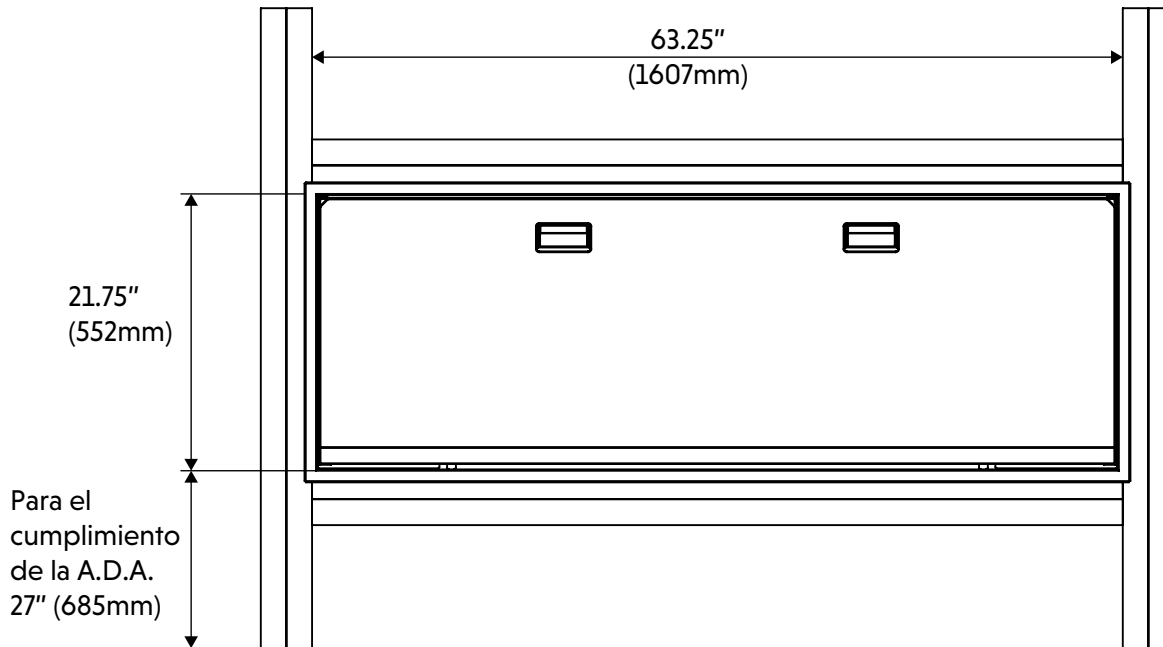

AB20562_G7

RECESADO - 2

CONSEJO: Esto puede requerir 2 personas adicionales para ayudar a mantener el cambiador en posición mientras marcas los lugares.

B x 1

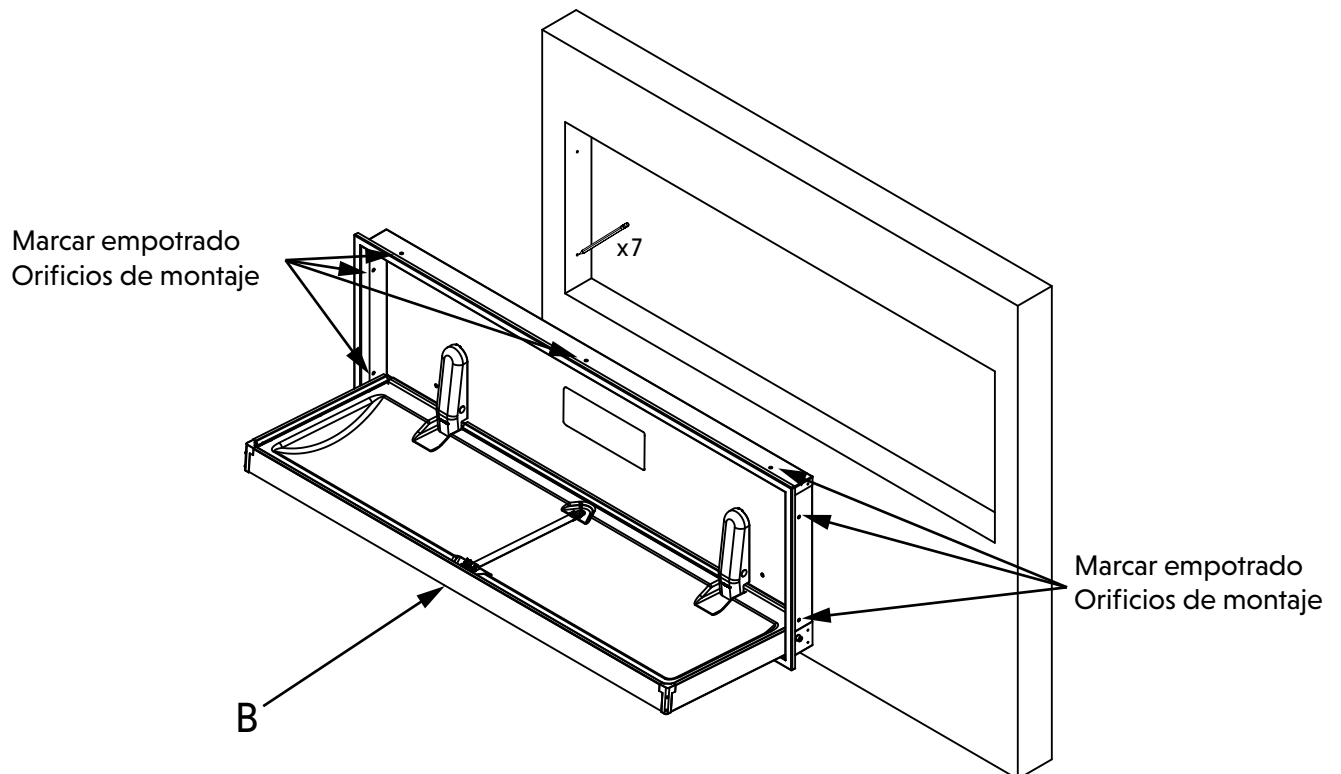

AB20562_G8

RECESADO - 3

B x 1

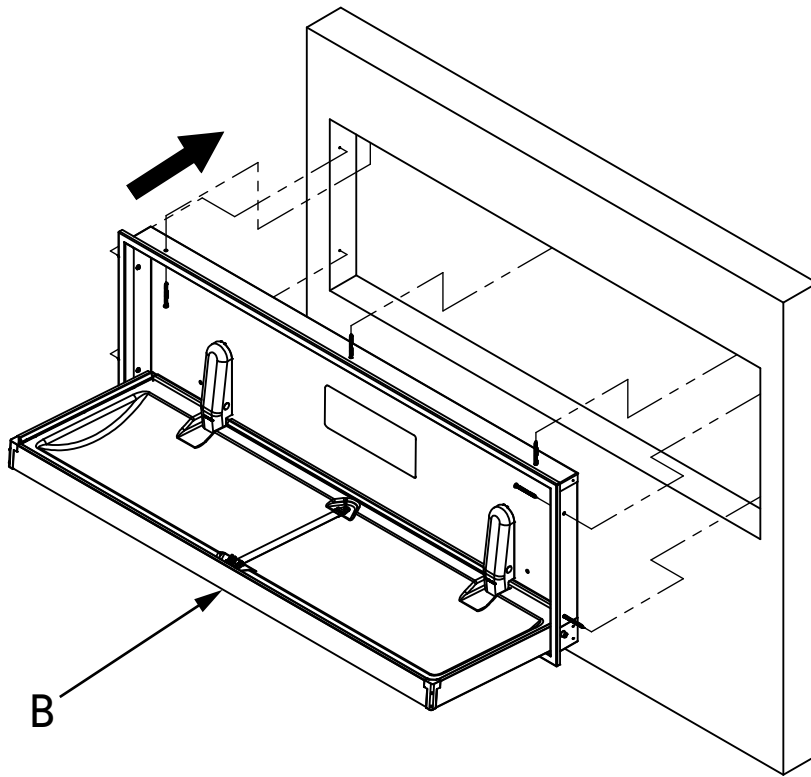

IMPORTANTE: Asegúrese de que los siete (7) sujetadores estén bien apretados.

AB20562_G9

RECESADO - 4

D x 4

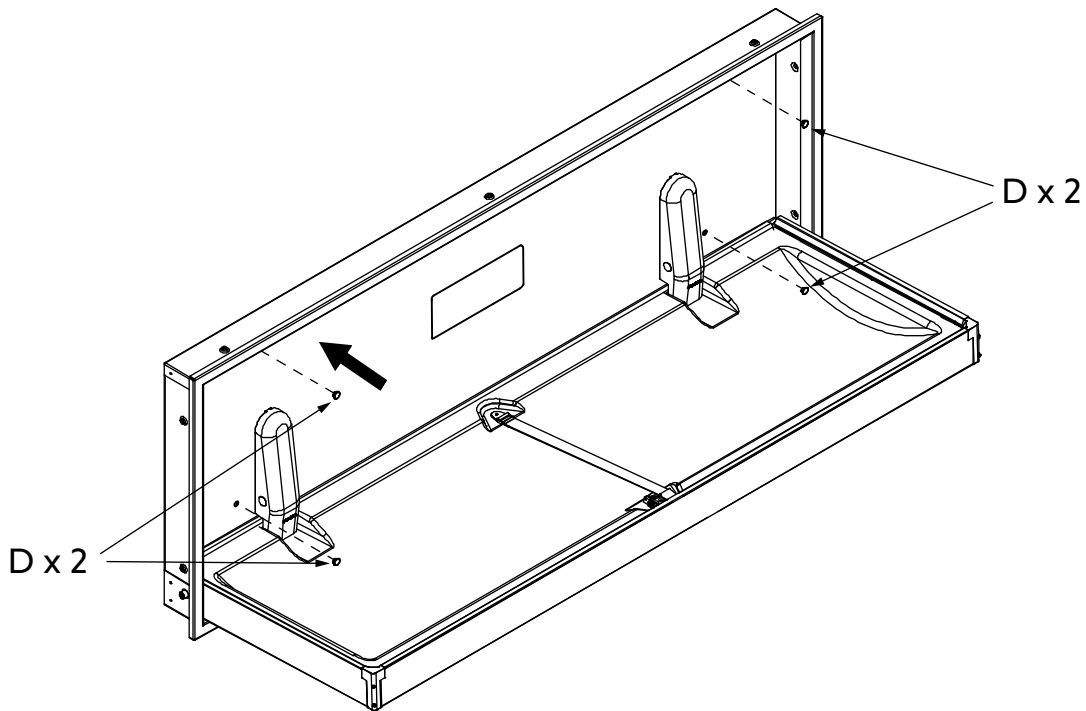

AB20562_G3

PLACARD DE PARED

C x 1

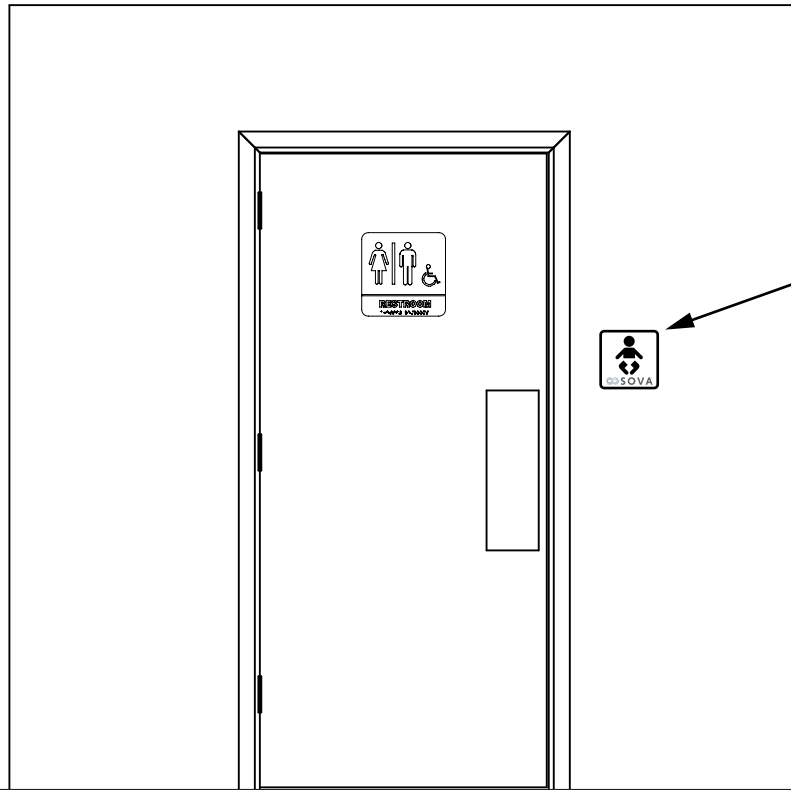

AB20568_G30

SUPERFICIE - 1

IMPORTANTE: Se deben utilizar dos (2) viguetas al montar la estación de cambio. Si no se pueden usar dos (2) viguetas, se requiere hardware de bloqueo adicional. Comuníquese con un arquitecto o ingeniero estructural para asegurarse de que la pared sea resistente y pueda soportar las fuerzas que esta unidad ejercerá sobre la pared y cumpla con los códigos de construcción.

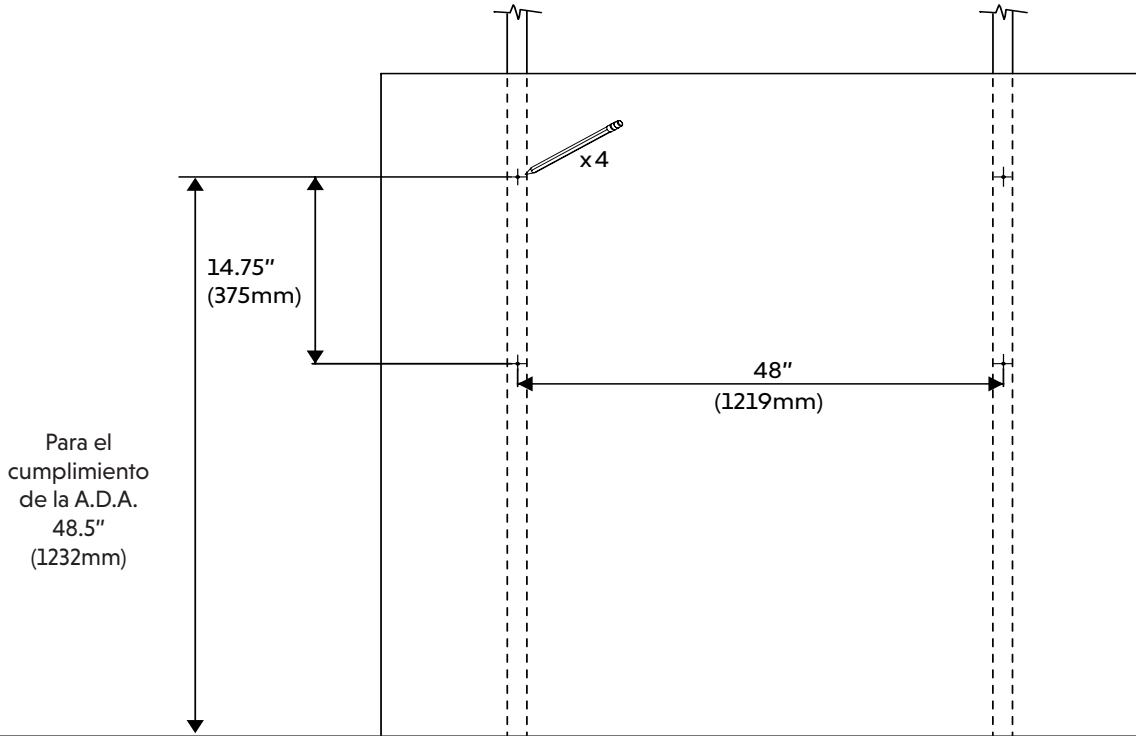

AB20562_G6

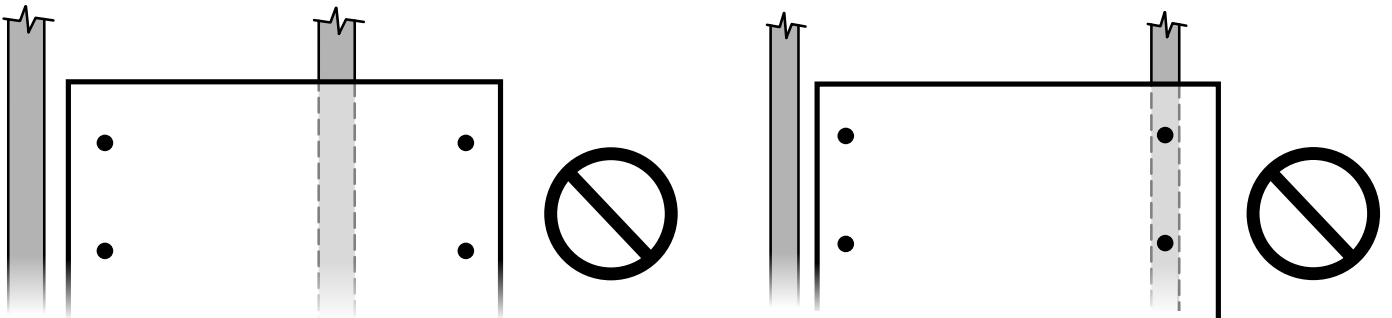
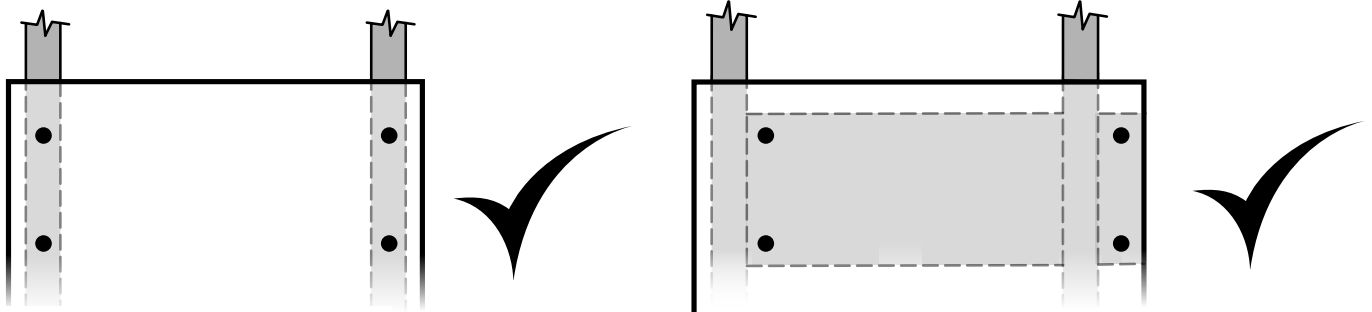

AB20556_G10

SUPERFICIE - 2

A x 1

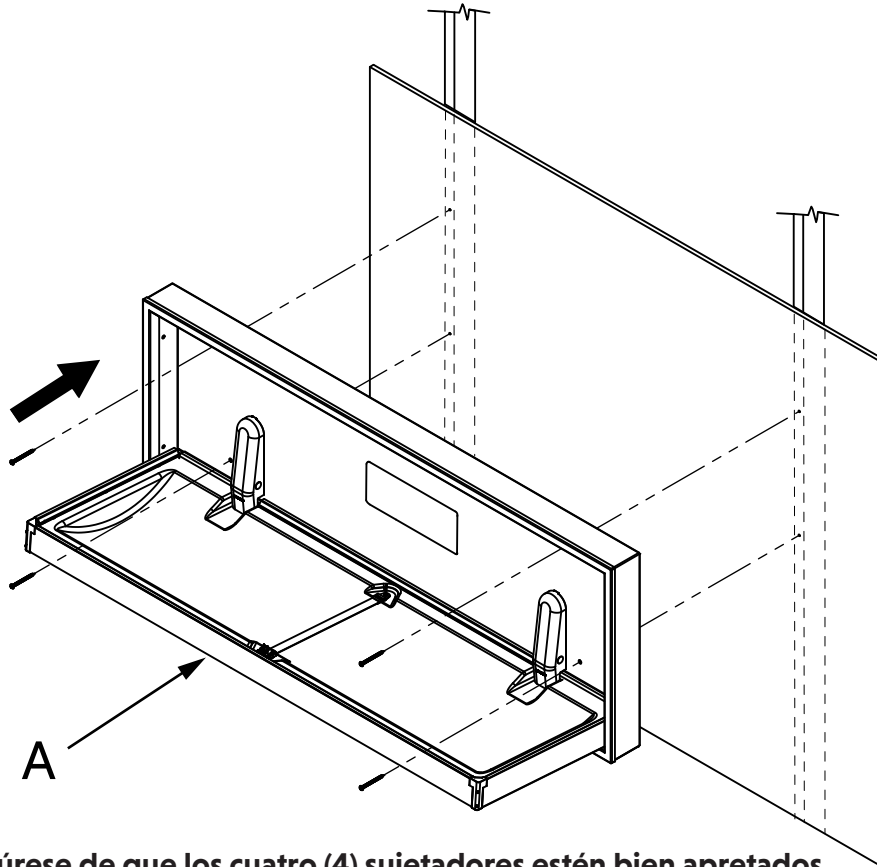

IMPORTANTE: Asegúrese de que los cuatro (4) sujetadores estén bien apretados.

AB20562_G10

SUPERFICIE - 3

D x 4

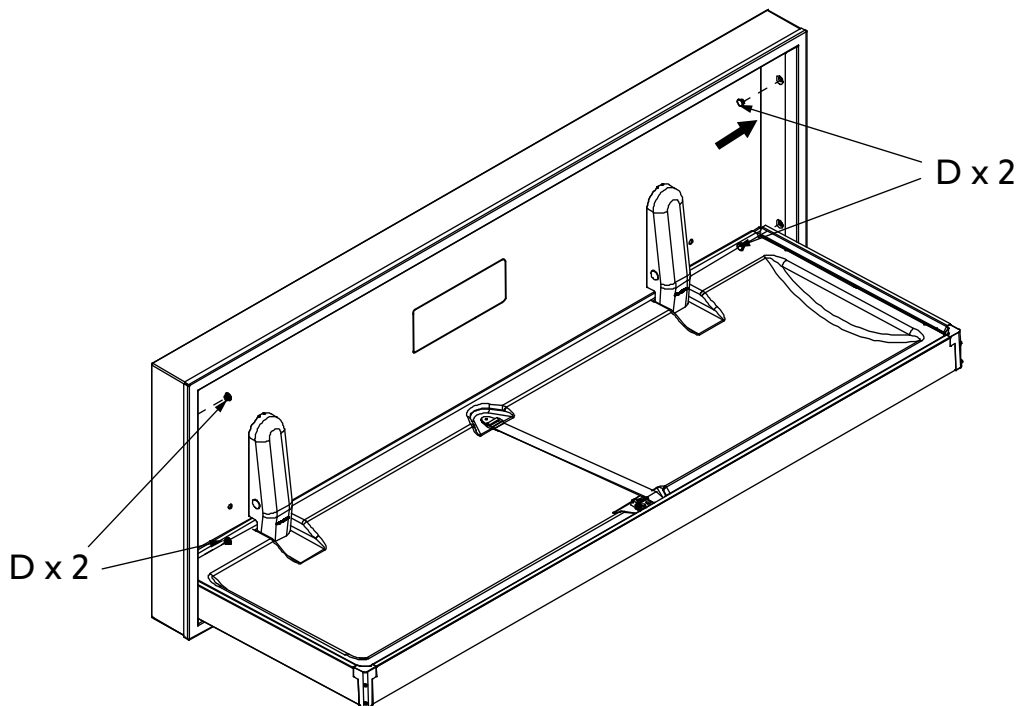

AB20562_G4

PLACARD DE PARED

C x 1

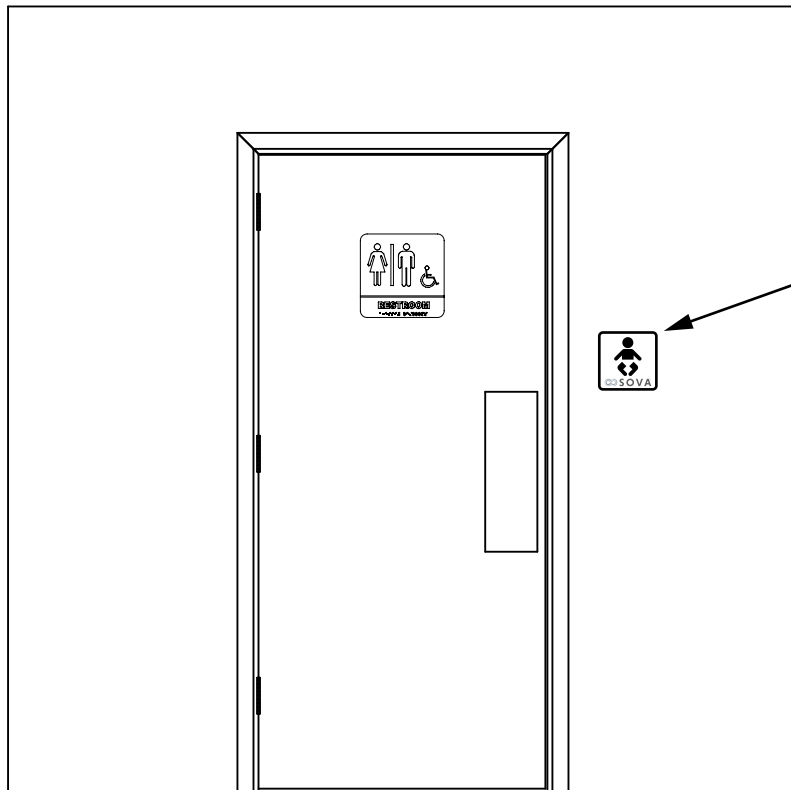

AB20568_G30

Station de changement horizontale en acier inoxydable Solace

70HX0006

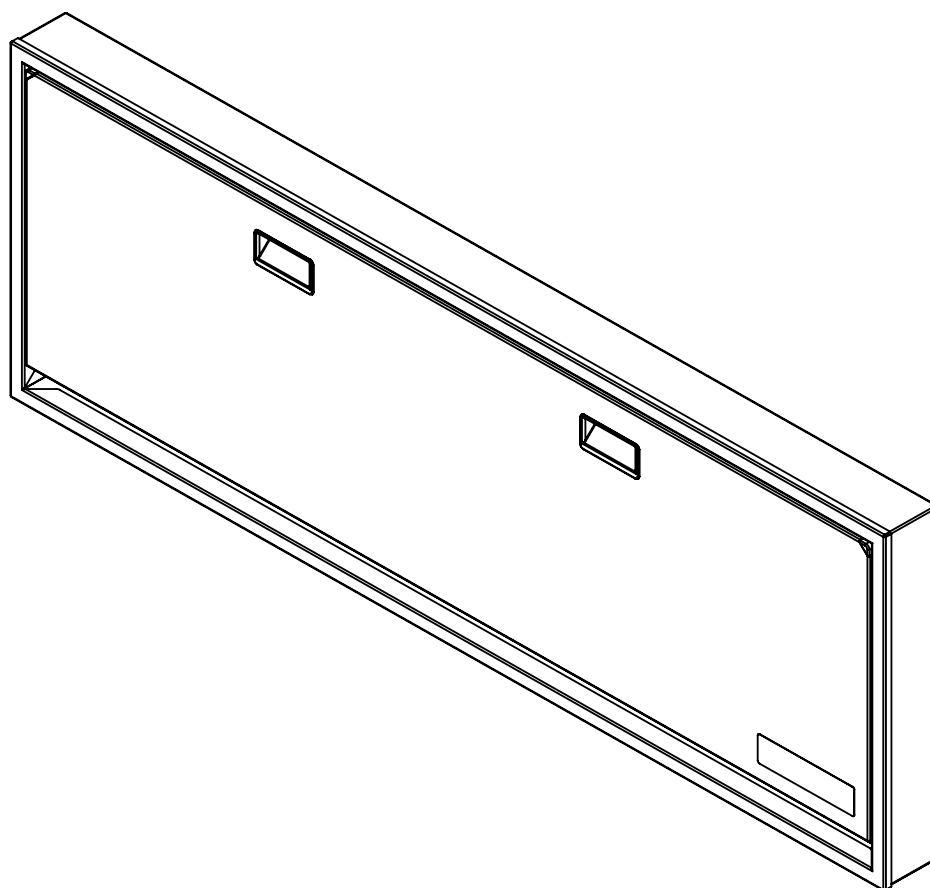

IMPORTANT. À CONSERVER POUR RÉFÉRENCE FUTURE. LIRE ATTENTIVEMENT.

⚠ AVERTISSEMENT

- Le non-respect de ces avertissements et des instructions d'installation pourrait entraîner des blessures graves ou la mort.
- Lisez toutes les instructions avant d'installer la station de changement de couches. Conservez ces instructions. NE PAS jeter.
- Ce changeur a sept (7) trous de montage encastrés.
- La station de change pour couches n'est pas plus résistante que les ancrages ou les murs auxquels elle est fixée et, par conséquent, DOIT être solidement fixée pour supporter le poids pour lequel elle est conçue. Il est recommandé d'installer cette unité de manière encastrée. En cas de montage en surface, contactez un architecte, un entrepreneur en construction ou un ingénieur professionnel pour une installation et un matériel appropriés. Contactez un architecte ou un entrepreneur en bâtiment pour toute question.
- L'occupant ne devrait jamais être laissé sans surveillance. Évitez des blessures graves dues à une chute ou à une glissade. Utilisez toujours le système de retenue.
- Ajouter un poids excessif tel que des colis, des paquets ou des accessoires à l'unité ou aux crochets du sac qui dépasse la limite de poids totale de 400 livres (181,8 kg) peut rendre l'unité instable ou créer une condition instable dangereuse.

OPÉRATION

- Faites pivoter la base vers le bas. Placez l'occupant sur la surface de changement. Utilisez le système de retenue comme décrit ci-dessous. Après que l'occupant ait été changé, retirez le système de retenue et faites pivoter la base vers le haut contre le mur.

UTILISATION DU SYSTÈME DE RETRAITE

- Placez le occupant de sorte que la sangle de retenue soit située au niveau de l'abdomen. Faites pivoter le haut de la boucle vers le haut et insérez la sangle dans la boucle. Tirez sur la sangle à travers la boucle jusqu'à ce qu'elle soit bien ajustée contre l'occupant. Faites pivoter le haut de la boucle vers le bas pour verrouiller la sangle en place. Faites glisser l'onglet de verrouillage rouge sur le dessus de la boucle (Fig. a). Inversez les étapes pour desserrer la sangle.

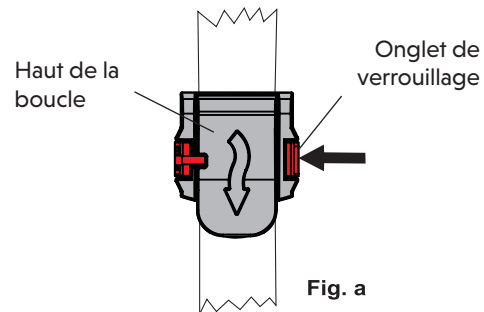

ENTRETIEN ET NETTOYAGE

- Vérifiez tous les matériels et composants chaque mois ou selon les besoins pour vous assurer que le matériel est bien serré et qu'il n'y a pas de composants manquants ou endommagés. Retirez l'unité du service si un composant est manquant ou endommagé et contactez le service client pour commander des pièces de rechange. Ne remplacez pas les pièces. Pour les pièces de rechange, contactez le service client au +1-234-400-0707.
- Nettoyez en utilisant un chiffon humide avec du savon doux ou un nettoyant multi-usages doux. N'utilisez aucun nettoyant ou agent de nettoyage puissant qui pourrait être dangereux pour les occupants.

Conformité A.D.A :

306.3 Dégagement du genou
307.2 Objets dépassant maximum
308.2 Portée Avancée
308.3 Atteinte latérale
309.4 Opération
902.3 Surface de travail



5216 Portside Dr.
Medina Ohio 44256 USA
Téléphone: +1 234.400.0707
www.ChooseSova.com

IMPORTÉ PAR :
The Sova Company™
30 Casebridge Court
Scarborough, ON M1B 3M5 CAN
+1 234.400.0707

Conforme lorsqu'il est correctement installé

OUTILS REQUIS

IMPORTANT : En raison de la grande variété des matériaux de mur, l'ancrage doit être déterminé par l'architecte ou l'ingénieur en structure.

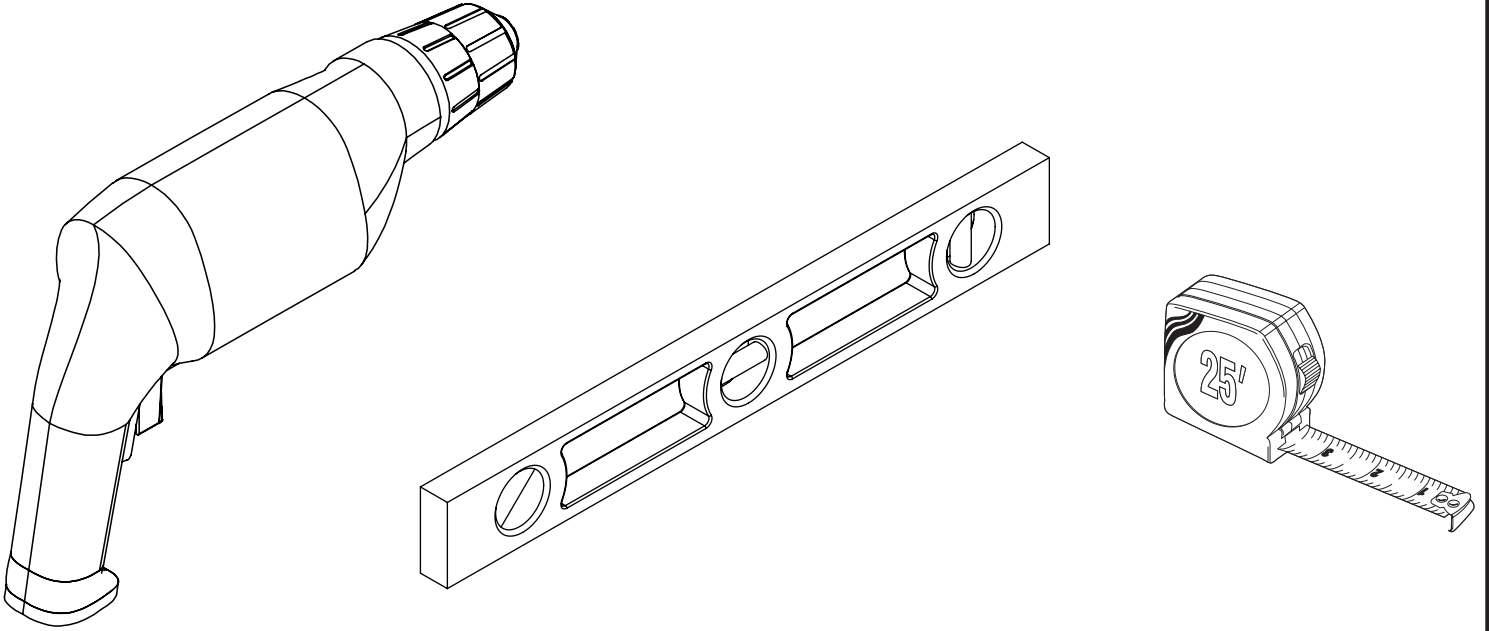

AB20560_G1

Montage en surface - Page 25

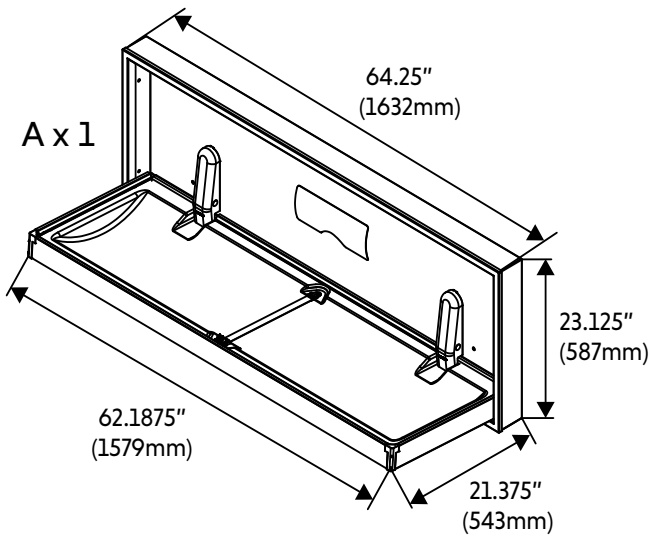

C x 1

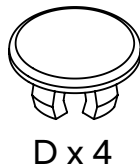

D x 4

Montage encastré - Page 22

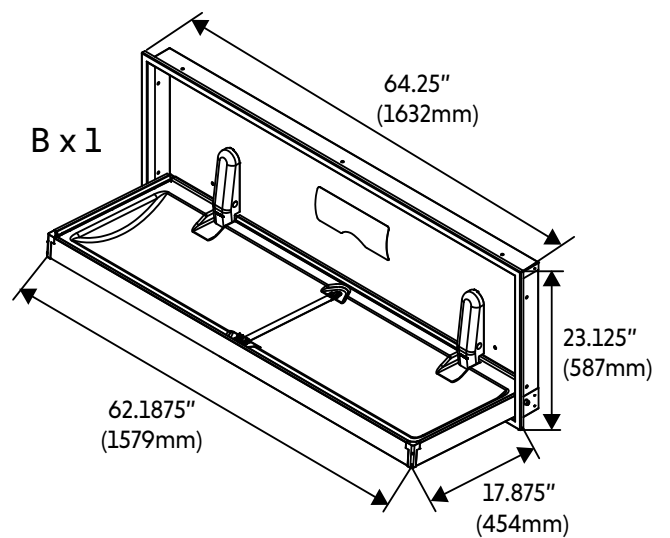

C x 1

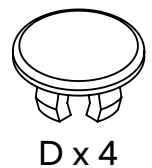

D x 4

AB20562_G2

ENFONCÉ - 1

IMPORTANT : Un blocage en bois à double montant est nécessaire. Veuillez contacter un architecte ou un ingénieur en structure pour vous assurer que le mur est porteur et peut supporter les forces que cette unité exercera sur le mur et est conforme aux codes du bâtiment. Pour le montage en surface, veuillez vous référer à la page 25.

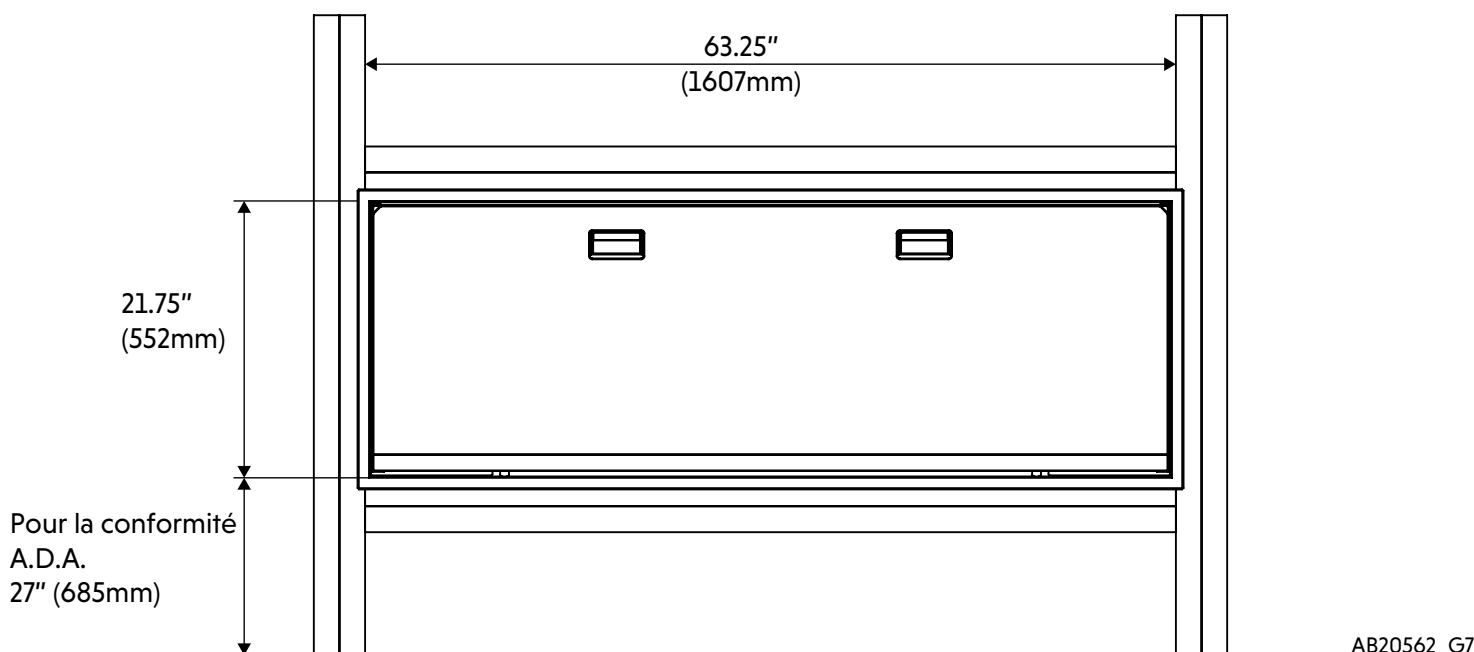

ENFONCÉ - 2

ASTUCE : Cela peut nécessiter 2 personnes supplémentaires pour aider à maintenir le changeur en position pendant que vous marquez les emplacements.

B x 1

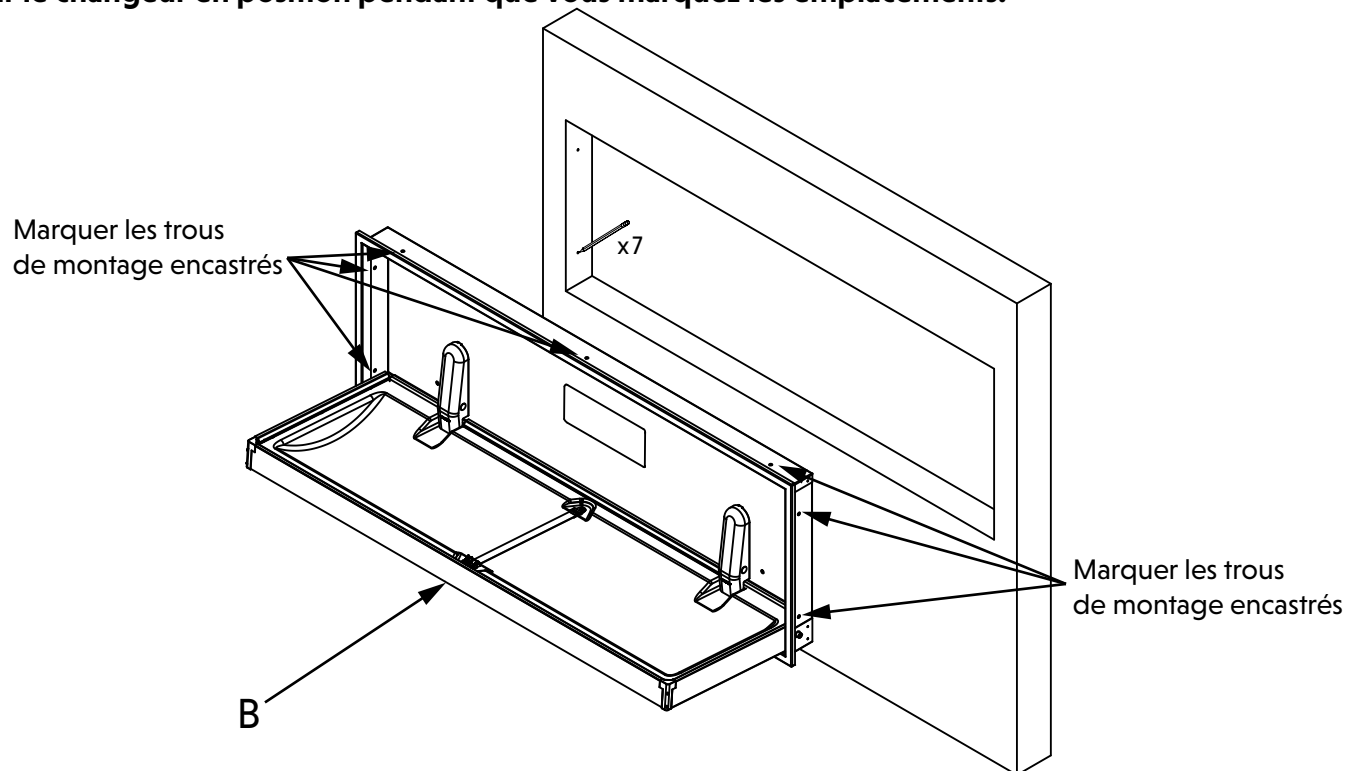

AB20562_G8

ENFONCÉ - 3

B x 1

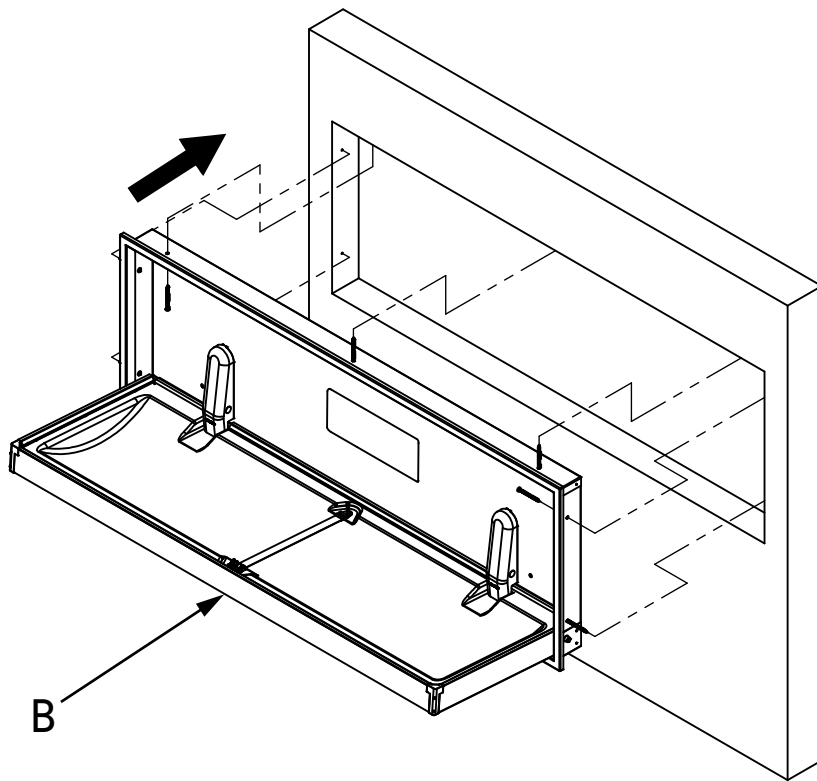

IMPORTANT : Assurez-vous que les sept (7) fixations sont bien serrées.

AB20562_G9

ENFONCÉ - 4

D x 4

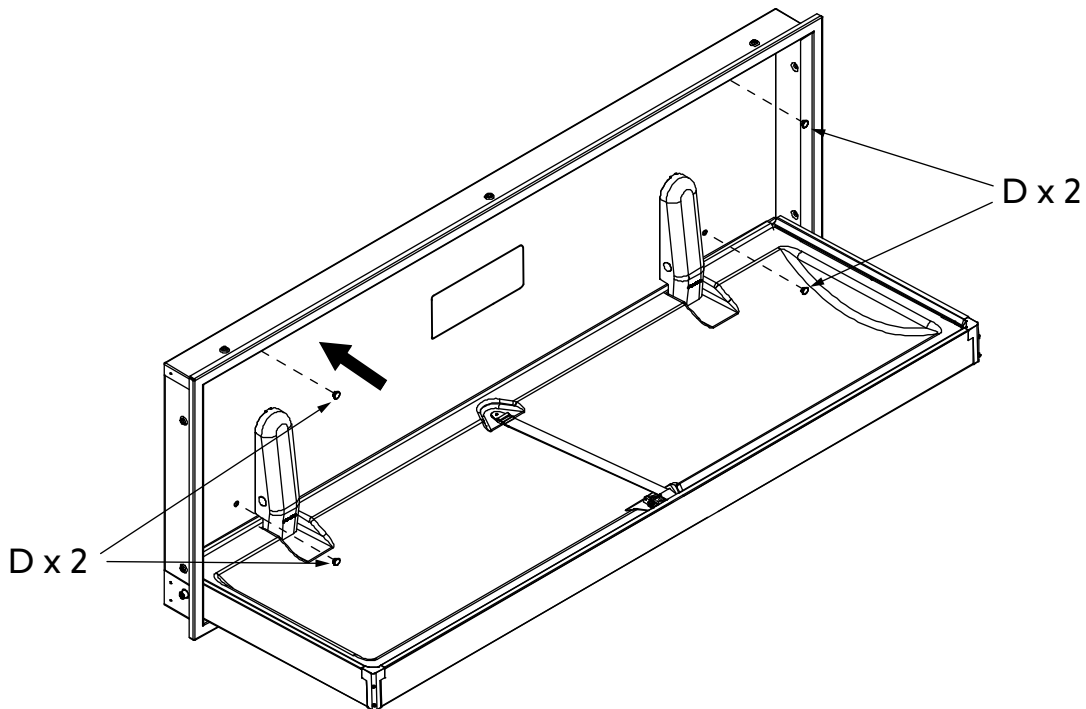

AB20562_G3

PLACARD MURAL

C x 1

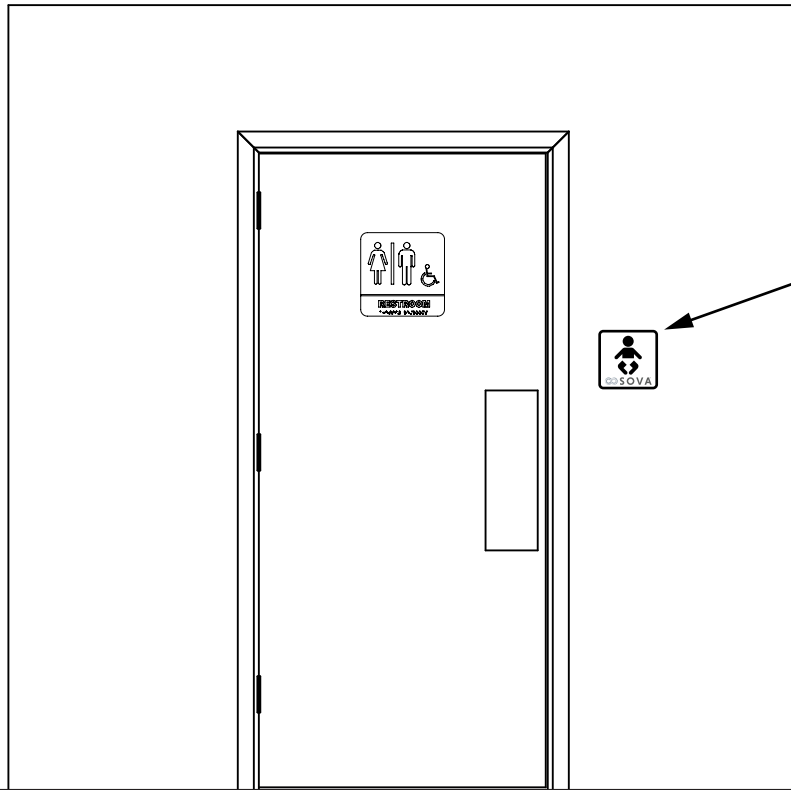

AB20568_G30

SURFACE - 1

IMPORTANT : Deux (2) montants doivent être utilisés lors de l'installation de la table à langer. Si deux (2) montants ne peuvent pas être utilisés, un matériel de blocage supplémentaire est nécessaire. Veuillez contacter un architecte ou un ingénieur en structure pour vous assurer que le mur est porteur et peut supporter les forces que cette unité exercera sur le mur et est conforme aux codes du bâtiment.

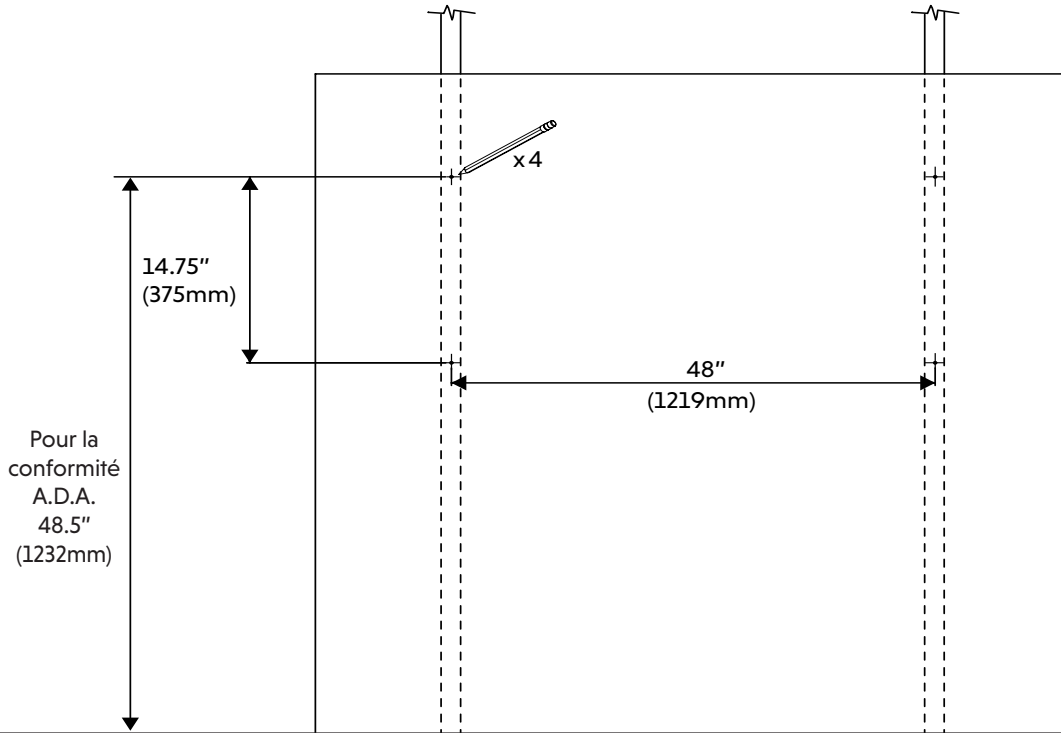

AB20562_G6

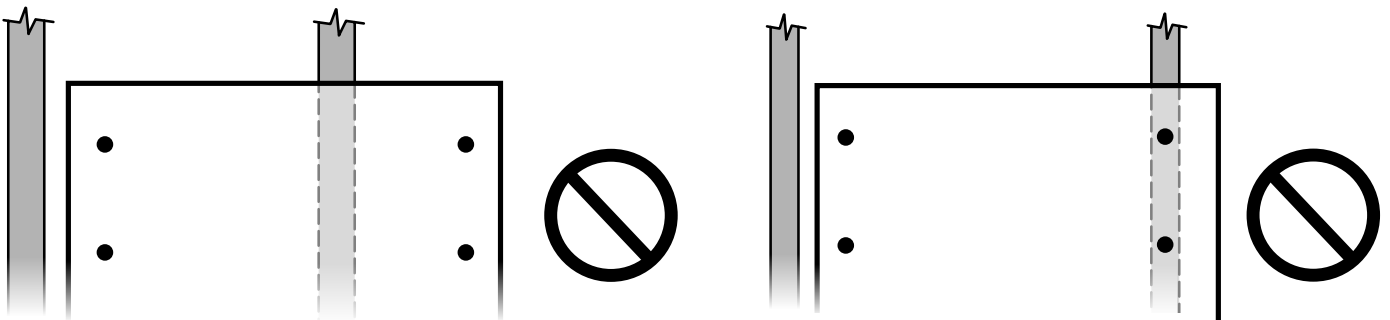
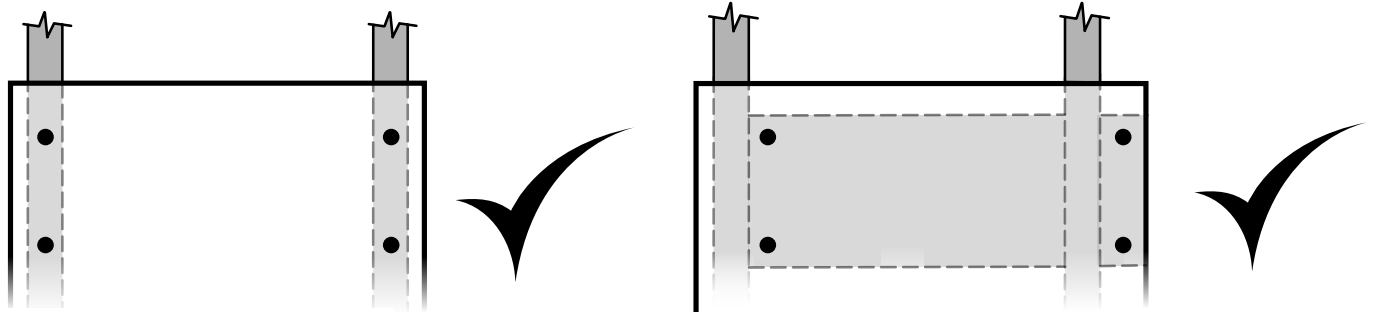

AB20556_G10

SURFACE - 2

A x 1

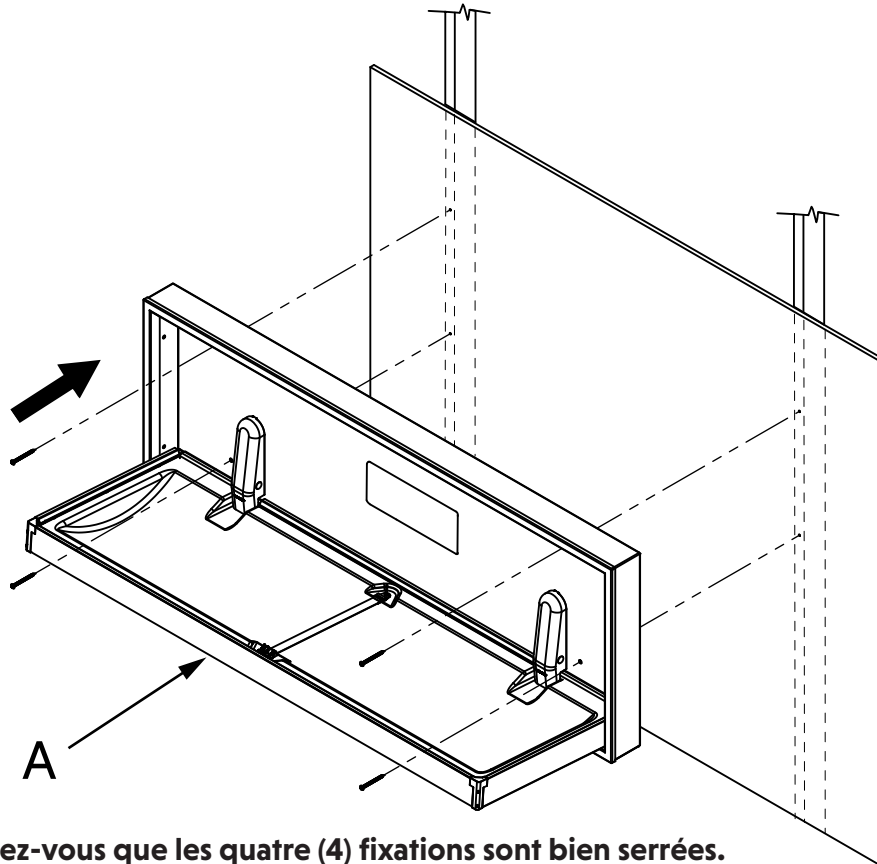

IMPORTANT : Assurez-vous que les quatre (4) fixations sont bien serrées.

AB20562_G10

SURFACE - 3

D x 4

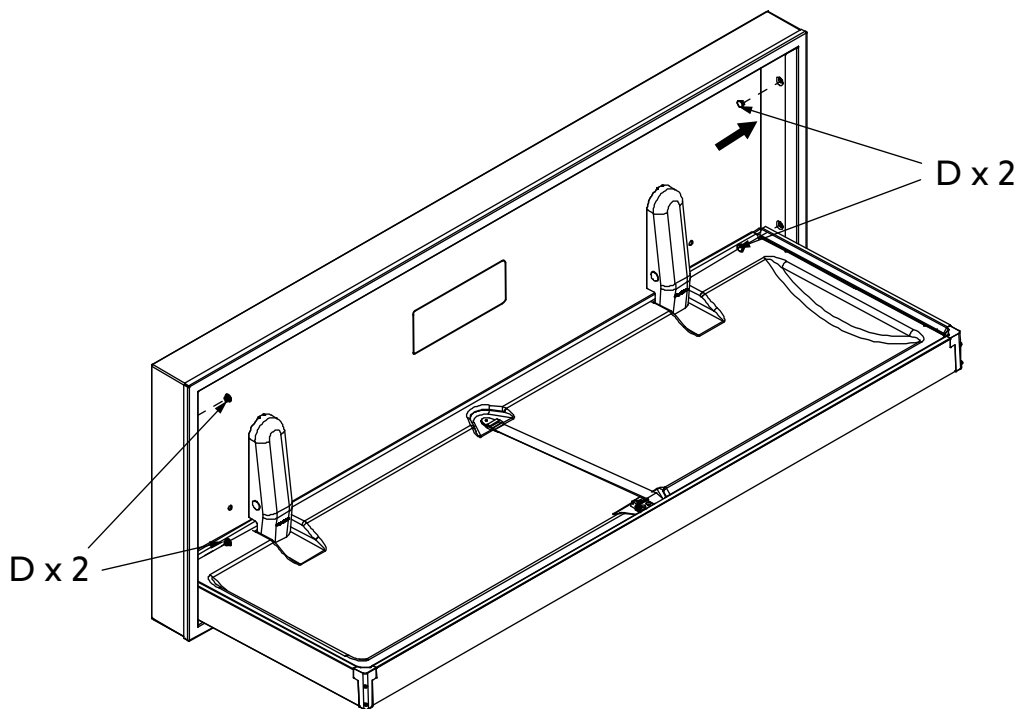

AB20562_G4

PLACARD MURAL

C x 1

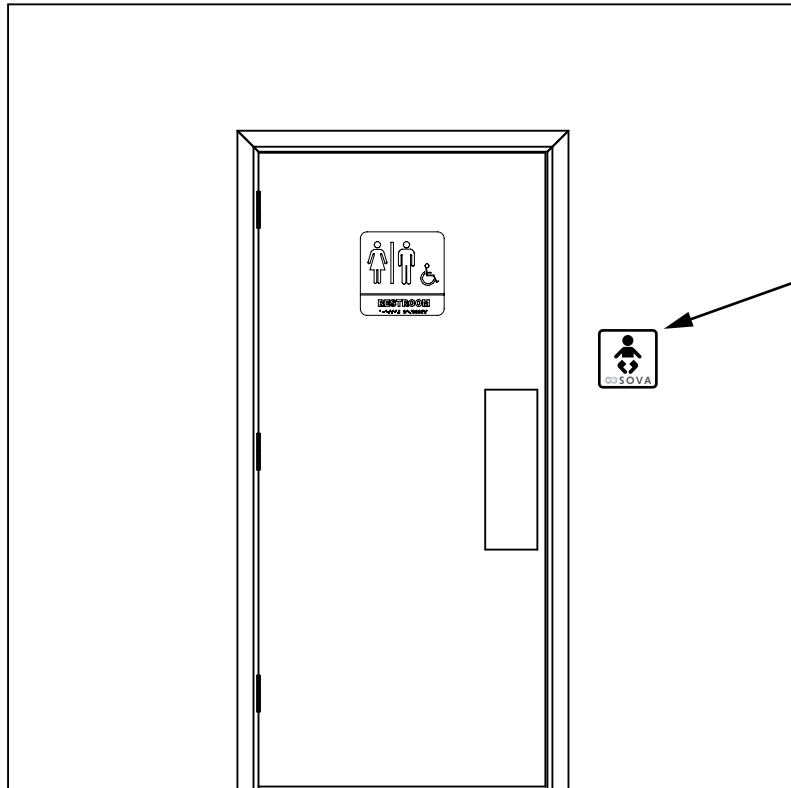

AB20568_G30